

මට මතකයි, මට මතකයි !
ජූ.වී කාලෙ ම. !!

ජේ.ටී.වීජේරත්න

හැඳින්වීම

දින කීපයකට පෙර උණගැනී සිටි මට 1964 අප්‍රියෙල් 16 වැනි බ්‍රහස්පතින්දා නොයෙක් දේ ගැන කල්පනා කරමින් සිටිනවිට මාගේ අතිශයින්ම සුන්දර වූ ළමා කාලය සිහිපත් කරමින් සතුටු වූයෙමි. කාලයාගේ ඇවෑමෙන් එම සුන්දර අතීතය අමතක වියහැකි බැවින් නැවත නැවතත් සිහිපත් කරමින් සතුටු වීම සඳහා ග්‍රන්ථාරූඪ කිරීම සුදුසු යයි සිතුවි.

ඒ අනුව විසිවන වියේදී මා ලියූ මෙම පොත පරිගණකගත කර නවීකරණය කළයුතු යයි සිතුවේ මා හැටහතර විය පසුකරන අවදියේදීය. (2008) මෙහි සඳහන් කරුණු වලින් වැඩි කොටසක් මාගේ මතකයෙන්ම ලියූ අතර සමහර කරුණු දෙමව්පියන්ගෙන් සහ වැඩිහිටියන්ගෙන් දැනගන්නට ලැබුණු ඒවාය.

සිංහල යුනිකෝඩ් භාවිතයෙන් නැවත සකස් කළේ 2014 වසරේදීය.

ජයසිරි විජේරත්න

හිඹුටාන

071-1514498

Jt4s7vj@gmail.com

www.qsl.net/4s7vj

මා ඇතිදැඩි කළ
ආදරණීය අම්මාට සහ තාත්තාට
ගෞරවයෙන් පිළිගන්වමි!!



පටුන

පිටු අංකය

- 3- දෙමවුපියන්ගේ ඡායාරූපයක්
- 4,5 - පටුන
- 6 - නවගමුව පාසැල, විමලා ගමගේ මහත්මියගේ මතක සටහන්, භංසය සුටි එක, අඹතලේ ඉස්කෝලේ - නඩුදාන මහත්තය
- 7 - මීහරකගේ ප්‍රභාරය, වරාය බලන්න යාම, රාජකීය ප්‍රාථමිකයට ඇතුළත්වීම සහ තර්ස්ටන් විද්‍යාලයේ ආරම්භය,
- 8 - භංසය සුටිඑක සහිත ඡායාරූපය, තාත්තා සමග බයිසිකලයෙන් යාම
- 9 - පාසැලේ නිදාගැනීම, රික්ෂෝවෙන් යාම, ගුරුතුමියට කපු ගෙනිහින් දීම, ජොහානිස් අයියා සමග බස්ටියෝන් පාසැල් යාම
- 10 - ගුරුතුමියගෙන් මුල්වරට ගුටිකෑම, අකුරු ලිවීම, සෙල්ලම් ළිං, කෝමපිටුටු, පළමුවැනියා වූ මා දෙවෙනිය කිරීම
- 11 - තාත්තාට මගහැරුන නිසා අම්මා පැමිණීම, අම්මාට තුරුළුවී නිදාගැනීම-පැදුරු විවීම, සල්ලි ඇහිදීම,
- 12 - පොඩිඅක්කට ගැසු ගල අම්මගෙ ඇගේ වැදීම, ජීවිතයේ අනිත්‍යාභාවය තේරුම්ගැනීම, ඩී. එස්.සේනානායක මහතාගේ දේහය බලන්න යාම
- 13 - මහන මැෂිම මිදුලට පෙරලීම, කොත්තමල්ලි, ඇඳුම් ගලවාවිසි කිරීම, රඹුටන් පැල, බෝතල් කාරයා සහ කාන්දම් කැබැල්ල, , සෙල්ලම් ටෝව්
- 14 - අපේ වත්ත අවට සිතියමක්, විරිදුකාරයා, කරනවැමියා, අපගේ ඡායාරූපයක්
- 15 - දහම් පාසැලේදී ගත් ඡායාරූපයක්, ඉරිද ඉස්කෝලේ, නිර්මාංශ ආහාර, මහනවීමට තිබූ කැමැත්ත, බල්ලෙක් සපාකෑම
- 16 - ගොඩ ඔරු පැදීම, ගෝනිබිල්ල, මෝරතෙල් පැණි, වීරසේකර මහතාගෙන් ගුටිකෑම,
- 17 - තැගි ලැබීම, නලින් ද සිලවා, පරාක්‍රමගේ විහිළු, සටුන්ලිගේ බොරු කතා, පී.රොහාන්ගේ හොරකම්
- 18 - මග්ගොන යාමට බියවීම, බොම්බු කෝටු-දත් බුරුසු, ටිප්ටොප්, බස්ටියාතුල සිදුවීම්
- 19 - බස්ටියේදී නින්දායාම, වෙල දිගේ පයින් යාම, නාදුනන මෝටර් රථයකින් යාම,
- 20 - ස්ථානෝචිත ප්‍රඥාව-1(තර්ස්ටන්-රාජකීය සිසු ගැටුම), ස්ථානෝචිත ප්‍රඥාව-2,3 (නාදුනන කාන්තාව දුන් ටොපිය, මාව පැහැරගෙන යාමට උත්සාහ කිරීම ඇමිපේ සහ පුස්ප උයන බස්
- 21 - පූර්ණ සූර්යග්‍රහනය, බස් ගාස්තු නැතිවීම, තාත්තාගේ ත්‍යාගය, සෙල්ලම්බඩු මිළට ගැනීම-ගලවා නැවත සවිකිරීම,
- 22 - කැමරාවල ෆ්ලැෂ් බල්බ්, ගෙදර ඔරලෝසුව ගැලවීම, අම්මාගේ ඔරලෝසුව ගැලවීම, ඔරලෝසු අළුත්වැඩියාව
- 23 - කුප්පි ලාම්පුව
- 24 - අනතුරුදායක පරීක්ෂණ-1,2,3,4
- 25 - අනතුරුදායක පරීක්ෂණ-5, හුළුඅත්ත, හුළු අත්තක ඡායාරූපයක්
- 26 - ගුරුතුමාගේ සැකය, දෙව්වරු වැනි ගුරුවරු
- 27 - මා ගුරු වෘත්තියේ සිටියදී ලත් අත්දැකීමක්, සංගීත මාස්ටර්, චිත්‍ර ගුරුවරයා
- 28 - වඩුවැඩ සහ ලෝභවැඩ, ජෝ ප්‍රනාන්දු මහතාගේ මතක ශක්තිය, ගණිත ආචාර්යවරු, මාර්ග අංක 140 ආරම්භවීම, ජේට් සහ ජේට්ටා
- 29 - උණගැනීම, දුම්බරියේ විනෝද ගමන්, ගුවන් ගමන්,
- 30 - පලාලි ගුවන් නොටුපොලේ ඡායාරූපයක්, මාගේ ඉටුම්-පිහුම්, සෙල්ලම්ගෙයි බත්ඉවීම, මගේ බඩගින්න, හැලේ ඔළු නෙලීම
- 31 - දං, හිඹුටු, බෝට්ටිය ආදී පළතුරු සහ මැංගුස්, කැලෑ ලාවලු හෙවත් කොහොල්ලෑ ලාවලු
- 32 - අන්තාසි කැලේ, සුදුඅක්කගෙ විවාහ මංගල්‍යය, රාලෙආන,
- 33 - වෙලේ මහතියර මතදී ගත් ඡායාරූපයක්, ඉබ් දඩයම
- 34 - සුදුඅක්කගෙ විවාහ මංගල්‍යය සහිත ඡායාරූපයක්, කපුටන්ට ගල්ගැසීම, වවුලන් ගණන්කිරීම
- 35 - සුදුඅක්කගෙ විවාහ මංගල්‍යය දින ගත් ඡායාරූපයක්, එදා පරිසරය
- 36 - සරුංගල් යැවීම,
- 37 - සරුංගලේ තුල දිගේ පැරවුට් යැවීම, උනුසුම් වාත බැලුන් යැවීම, ටයර් එලවීම
- 38 - උනුසුම් වාත බැලුනයක රූපයක්
- 39 - පැරවුට් පැනීම, සෙල්ලම් බස් එලවීම
- 40 - අම්මා සහ තාත්තාගේ වගාවන්, අපගේ එළවළු වැවීම, සෙල්ලම් ගෙවල්
- 41 - පුටුම සහ අවසාන දුම්බීම, රාත්‍රියේ සීපදරාවය, පොල්තෙල් හිඳීම,
- 42 - උණකටුව උණුවතුරෙන් සේදීම, ළමයි සමග රන්බුට්ටු, නියපොතු කැපීම, දත් මැදීම
- 43 - පාසැල් සෞඛ්‍යය, හොඳ දත ගැලවීම, බඩ ශුද්ධවෙන බෙහෙත්- කුඹුරු දලු, හොර කුරුමිබා
- 44 - ගස් නැගීම-කැළණි වෙහෙර සහ උතුටන් කන්ද නැරඹීම, ඔන්ට්ලි පැදීම
- 45 - අයිල පැදීම, මහ ගංවතුර, ගංවතුරේ ඔරුපැදීම සහ පිහිනීම,
- 46 - ගංවතුරේ ඔරුපදින ඡායාරූපයක්
- 47 - සැඩපහරේ ඔරු පැදීම
- 48 - අපේ ලොකු ඔරුව සහිත ඡායාරූපයක්, ජේමා සමග ඔරු පැදීම, ජීවිතයක් බේරාගැනීම
- 49 - දියේ ගිලෙන්නියාම, ලොකු ඔරුව, බයිසිකල් පැදීම,
- 50- බඩුමිටිය, ඩයිනමෝටරය,
- 51 - විදුලි කාර්මික සහ ඉලෙක්ට්‍රොනික දැනුම, ක්‍රිස්ටල් රේඩියෝ,

- 52 - ඉන්ට-කොම්, ප්‍රථම වරට වැල්වී රේඩියෝවක් සෑදීම
- 53 - කැපිටල් රේඩියෝ විද්‍යාලය, තාක්ෂණ මිලටගත් රේඩියෝවෙන් ආධුනික ගුවන්විදුලියට සවන් දීම
- 54 - මා සෑදූ බවුන් එකේ ඡායාරූපයක්, අපේ වත්ත, ළිඳ, පොකුණ සහ ස්වභාවික සෞන්දර්යා
- 56 - ළිඳකැපීම සහ ළිඳ කැඩීම, උගුරැස්ස ගහේ අතු බෙදාගැනීම, රා මීරා පැණ සහ හකුරු
- 57 - මිටි හාල් මුට්ටිය, තුන් වේලම බත් එළකිරි, පිටිකිරි, දෙවොල් මඩුව හෙවත් ගම්මඩුව
- 58 - මා වෙනුවෙන් අම්මා බැනුම් ඇඟීම, ගෘහ භාණ්ඩ, අකුණු ගැසීම (බෝල අකුණු)
- 59 - පුවිඳක්කාට එළදෙන ඇනීම, බුටුන් නමැති සුරතල් සුනඛයා,
- 60 - බුටුන් සහිත ඡායාරූපයක්, නරි සහ හාචුන්, පොල් ගස දෙකට කැඩීම, මිදුලට මාළුන් වැටීම
- 61 - අපගේ ඡායාරූපයක් (ස්වර්ණාද සහිත), හදාගත් දියණිය-ස්වර්ණා
- 62 - අළුසම අවදිවීම, සමරු පොත් යුගය, සිරිමක්කගෙ රහපෑම්
- 63 - ලොකුමාමගෙ සොහොන ගිනිගැනීම, ගොන් දඩුවම, පාරේ ශ්‍රමදාන, පාරේ කොට හිටවීම
- 64 - සිරිමාවනිඳක්කා සහ සුදුඅක්කාගේ ඡායාරූපයක්, හෙන්දිරික් මාමා, බේබද්දන් මෙල්ල කිරීම,
- 65 - කුඹුරු ගොවිතැන්, ගොයම් කැපීම
- 67 - බිත්තර වී, කමත් භාෂාව
- 68 - දෙමවුපියන්ගෙන් ඉගෙනගත් වැඩ, පොල්අතු විවීම, අම්මා සහ තාත්තාගේ අරපිරිමැස්ම සහ දන්දීම
- 69 - නිවාඩුවට සිද්දමුල්ලට යාම (නිවාස වයරිං, නයෙක් සාතනය)
- 70 - ගෙයක් ගිනි ගැනීම, නව නිපැයුම්, සෙල්ලම් ගුවන් යානය, හෙලිකොප්ටරය, මල්ටිමීටරය, ග්‍රෑමෆෝනය
- 71 - ග්‍රෑමෆෝනයක ඡායාරූපයක්, සංවේදී තුලාව,
- 72 - සංවේදී තුලාව සහ එහි රූපසටහනක්, ද්‍රවමානය, නිකල්සන් ද්‍රවමානය, ද්‍රවමානවල රූපසටහනක්
- 73 - ස්වයංක්‍රීය දුම්පිය සහ මාර්ගය, සෙල්ලම් බඩු නිර්මාණය,
- 74 - කඩදාසි කුරුල්ලා, කඩදාසි රොකට්ටුව, කඩදාසි බෝට්ටුව, උණලී ඔරුව, බඹර කරකැපීම
- 75 - නූල් රෝද කරත්තය, රූප සටහනක්, රබර් ඇට පංකාව, රබර් ඇට බෝලය
- 76 - , කිරිපිහියක ඡායාරූපයක් , ඉදිකඩුල්ල,
- 77 - අඟුරු ඉස්තිරික්කය, තැපැල්පතක ලියූ ප්‍රශ්න පත්‍රය, ගල්කුරේ සිට පැන දක්වා කතාව
- 78 - උසස්පෙළ ප්‍රායෝගික පරීක්ෂණය
- 79 - පනහ දශකයේ කොළඹ අසිරිය, ගොන්බැඳි කරත්ත, ට්‍රෑම් කාර්
- 80- ට්‍රොලිබස්, වාශ්ප එන්ජින් සහිත වාහන
- 81 - වාෂ්ප එන්ජින් සහිත ගල් රෝලක් කුණුමෝල, දුරකථන කුටි
- 82 - රෙඩියෝ සේවය (cable radio) , අප්‍රතිහත ධෛර්යා (රේඩියෝ අළුත්වැඩියාව)
- 83 - තාත්තාගේ පාසැල් යාම, එලියස් ආතා
- 85 - කොටුවේ ආතා

නවගමුව පාසැල - හංසය සුටි එක

මගේ වයස අවුරුදු 3 - 4 පමණ වූ කාලයේදී (වර්ෂ 1947 - 48) අම්මා සමග නවගමුවේ, එකල අම්මා උගන්වමින් සිටි පාසැලට දිනපතාම වාගේ යන්නට වුනෙමි. සමහරදාට මා යන්න බැරිබව පවසා හඬමින් බිම ඉඳගනී. එවිට අම්මා බඩවැටියෙන් කෝටුවක් කඩාගෙන තලමින් වෙල දිගේ එක්කරගෙන යයි. මෙසේ වෙලදිගේ මුල්ලෙරියාව මහා මාර්ගයතෙක් කිලෝ මීටරයක් පමණ පයින් යායුතුය.

එකල නවගමුව පාසැලේ ඉගැන්වූ “හාමු ඉස්කෝලෙ හාමිනේ” සහ “පන් ඉස්කෝලෙ හාමිනේ” තවමත් මතකයට එයි. දිනක් බිම සිට මීටරයක් පමණ ඉහලින්වූ ඉස්තෝප්පුවේ සිටි ගැහැණු ළමයෙක් ක්ලාන්තවී පහළට වැටුනි.

අද 2021 නොවැම්බර් මස 11 වැනි දින, එකල අපේ අම්මාගෙන් පහේ පන්තියේදී ඉගෙනගත් සිසුවියක් වන, නවගමුවේ විසූ “විමලා ගමගේ” මහත්මිය සමග දුරකථනයෙන් කථාකරන්නට ලැබුනි. දිනපතාම අම්මා සමග පාසැලට එන මා පිළිබඳ ඇගේ මතකයද අවදිවීම මට ලොකු සතුටක් විය. අපේ අම්මාව ඔවුන් හැඳින්වූයේ “මුල්ලෙරියාවේ ඉස්කෝලෙ හාමිනේ” යනුවෙනි. “හාමු ඉස්කෝලෙ හාමිනේ” සහ “පන් ඉස්කෝලෙ හාමිනේ” පිළිබඳව ඇගේ මතකයද, අවදි විය.

එකල මා ඉතා ආශා කරන ඇඳුම “හංසය-සුටි” එකය. එය රතට හුරු දුඹුරු පැහැති කොට කලිසමකින් සහ එම පැහැයෙන්ම යුක්ත අත් නැති කබායකින් සමන්විතය. කබායෙහි ඉදිරිපස පහළ දෙපැත්තේ සුදු පැහැති හංසයින් දෙදෙනෙක් මසා ඇත. දිනක් නවගමුව පාසැලේදී අයියා, සුදුඅයියා සහ මා සිටින ඡායාරූප දෙකක් ගන්නා ලදී. මෙහි හත්වැනි පිටුවේ ඇත්තේ ඉන් එකකි. කොළඹ ඩොනල්ඩ් ඡායාරූප ශාලාවෙන් පැමිණ ගන්නාලද එම ඡායාරූප, හැට වසරක් ඉක්මවන අදත් හොඳ තත්වයෙන් පවතී. මින් එකක් ගන්නාවිට අසල සිටි කෙනෙක් හංසයව අල්ලාගන්නා ලෙස කීබැවින් මම එක් හංසයෙක්ව අතින් අල්ලාගෙන සිටියෙමි. මින් එකක් රාමුකර බිතියේ එල්ලා ඇත. (එය පසු කලෙක අයියා විසින් තමාසතු කරගන්නාලදී.)

නවගමුවට යන කාලයේ තවත් අමතක නොවන දෙයක් නම් “සයින්” අයියාගේ බස්එකය. එය “එමිපේ” සමාගමට අයත් දම් පැහැති එකක් බව මතකය. දිනක් අඹතලේ පිරිමි පාසැල (දැන් ටිකිරි කුමාර විද්‍යාලය) අසලදී අනතුරක් වැලැක්වීම සඳහා තදින් ඉක්පාරක් ගැසීය. ඔහු තවමත් (1964) අවිස්සාවේල්ල පාරේ බස් එලවනබව දැනගන්නට තිබේ.

අඹතලේ ඉස්කෝලෙ - නඩුදාන මහත්තය

1949 වසරේ මාව අඹතලේ පිරිමි පාසැලේ පහළ බාලාංශයට ඇතුලත් කරනලදී. එවිට මා පාසැලට ගියේ, අයියා සහ සුදුඅයියා සමගය. අප පාසැල් ගියේ වෙල දිගේ පයින්මය. දිනක් නඩුදාන මහත්තය නම් කෙනෙක් පාසැලට පැමිණියේය. ළමයි ඔහුට ඉතා බයයි. ඔහු, පාසැල් නොයන ළමයින්ගේ දෙමව්පියන්ට නඩුදාන බව සමහරු කියනු මට ඇසී ඇත. එකල එවැනි නීතියක් තිබුන බව තාත්තාගෙන් දැනගනිමි.

පාසැලේදී අකුරු ලිවුවේ ගල්ලෑල්ල මත ගල්කුරක් මගිනි. ඒවා මකා දමන්නේ අතින් පිරිමැදීමෙනි. සමහර අවස්ථාවල වතුර ස්වල්පයක් දමා අතින් පිරිමදින විට මුළුමනින්ම හොදින් මැකී යයි.

මිහරකාගේ ප්‍රභාරය

දිනක් අඹතලේ ඉස්කෝලෙට ගොස් එන අතරමග වෙලේදී, අපට තරමක් ඇතින් සිටි මිහරකෙක් හිස ඔසවා අපදෙස බැලූවිට, “ උෟ අනින්න එන්න වගෙයි ” යනුවෙන් මම කීවෙමි. ඒ සමගම අප සියළුදෙනාම (තිලකෙ සහ සෝමදාසද සිටි බව මතකය) ඉදිරියට දිව්වෙමු. උෟ අප පසුපස එළවන්නට විය. අප අසල ඇති වැටෙන් අතින් පැත්තට පැනගත් නමුත් අයිසා තරමක් පමාවූයෙන් මිමාගේ ප්‍රභාරයට ගොදුරු විය. ඒ සමගම ඔහු හු කියමින් කැගැසූ අතර ඒ අසල ගඩොල් කපමින් සිටි කරෝලිස් මාමා වහා දුවුවත් අයිසාව ඔසවාගෙන ගෙදරටම ආවේය. කුඩාකල පෝලියෝ රෝගය වැළඳීම නිසා අයිසාගේ එක කකුලක් සිහින්ව ඇත. නොන්ඩි ගසමින් ඇවිදිනවිට මිහරකුන්ට කේන්ති යනවලු.

වරාය බලන්න යාම

දිනක් අඹතලේ පාසැලේ ළමයින්ගේ අධ්‍යාපන වාර්චක් සඳහා කොළඹ වරායට ගිය ගමණකට මමද සහභාගි වූයෙමි. නැවකට නැගීමට සවිකර තිබූ ඉනිමගෙහි පහළ කෙළවර බිමදිගේ වලනය වියහැකි ලෙස සිලින්ඩරාකාර රෝදයක් සවිකර තිබුනි. අප සමග ගිය බාලසූරියගේ (ලොකු ළමයෙක්) පයේ මහපට ඇඟිල්ල එම රෝදයට තදවී තුවාල සිදුවිය. නැවේ කපිතාන්ගේ කුටිය නැරඹීමට ගියවිට ඔහුගේ ආසනයේ මාව ඉන්දවිය. එහි ඇති දිලිසෙන පිත්තල සුක්කානම් රෝදය අල්ලාගනිමින් ලොකු සතුටක් ලැබීමි.

රාජකීය ප්‍රාථමිකයට ඇතුලත් කිරීම

තර්ස්ටන් විද්‍යාලයේ ආරම්භය

පසුව මම කොළඹ රාජකීය ප්‍රාථමිකවිදුහලේ පහළ බාලාංශයට ඇතුලත් කිරීමේ පරීක්ෂණයට පෙනී සිටියෙමි. එහිදී අහනලද ප්‍රශ්ණයක් තවමත් මට මතකය. හතරැස් ලී කැබලි කීපයක් ගෙන ඒවා කියක් තිබේදැයි ප්‍රශ්ණ කළවිට මම පිළිතුරු දුනිමි. රාජකීය ප්‍රාථමිකයට වැඩිපුර සිටි සිසුන් සඳහා අළුත් පාසැලක් ආරම්භකළ බව තාත්තාගෙන් සහ වෙනත් අයගෙන් දැනගන්නට ලැබුනි. එය තර්ස්ටන් විදුහල විය. තර්ස්ටන් විද්‍යාලය ආරම්භ වූ දිනයේම (1950 ජනවාරි 11) මා එහි පහළ බාලාංශයට ඇතුලත් කරන ලදී. මාගේ ඇතුලත් කිරීමේ අංකය 81 වේ. පහළ බාලාංශයේදී මා සිටි පන්ති කාමරය අයත් ගොඩනැගිල්ලේ (නුග ගහ ඉදිරිපිට) මැද තාප්පයකින් වෙන්කර තිබූ අතර එක් අර්ධයක් රාජකීය ප්‍රාථමිකයටද, අනෙක් අර්ධය තර්ස්ටන් විදුහලටත් අයත් විය. ආරම්භයේදී තර්ස්ටන් විදුහල හැදින්වූයේ රජයේ ජේෂ්ඨ පාඨශාලාව යනුවෙනි. ඊට පෙර එහි වූයේ රජයේ ගුරු අභ්‍යාස විදුහලය. පහළ බාලාංශයේදී මගේ පන්තිය භාර ගුරුතුමිය වූයේ මිස් සිල්වාය. ඇය තනි කොන්ඩයක් ගොතා ඇති මිටි තැනැත්තියකි. අංක 1 හිමි ප්‍රසන්න අබේරත්නද, අංක 3 හිමි සරත් බියන්විලද හෝඩියේ සිටම එකට සිටි මිතුරන් වේ. එහි ගතකළ වසර 14 ක පාසැල් ජීවිතය තුල මා පාසැල් නොගියේ දින 5ක්, 6ක් පමණි. ඒ මට උණගැනීම නිසාය.



ඉහත ඡායාරූපයේ, හංසය-සුටි එක ඇඳගත් මම වමේ සිටින්නෙමි.
 දකුණේ සුදුඅයිසාද, මැද අයිසාද සිටී.
 (1948 දී පමණ නවගමුව පාසැලේදී ගත් ඡායාරූපයකි)

තාත්තා සමග බයිසිකලයෙන් යාම

එකල මා පාසැලට ගියේ තාත්තා සමග බයිසිකලයෙනි. මට වාඩිවීම සඳහා අම්මා විසින් කොට්ටයක් පිළියෙල කර තිබුණි. දිනපතාම කිලෝමීටර දහයක පමණ

දුරක්, වැලිකඩ, බොරැල්ල-කනත්ත, බුලර්ස් පාර (දැන් බෞද්ධාලෝක මාවත) සහ තර්ස්ටන් පාර දෙපස මාරගස් සෙවනේ යාම අමතක නොවේ.

පාසැලේ නිදාගැනීම

එකල දහවල් 12 ට පමණ පාසැල ඇරෙන අතර, ඊට පෙර ටිකවේලාවක් අපට නිදාගැනීමට වෙන්කර තිබුණි. ඒ සඳහා අවශ්‍ය පැදුරු කොට්ට පන්තියේම අල්මාරියක තබා තිබුණි. අප නිදාගත් පසු කතා නොකර ඇස් පියාගතයුතුය. කතාකරනු දුටුවහොත් කටට ඇඟිල්ල නියාගෙන ඇස් පියාගන්නා ලෙස ගුරුතුමිය අණදෙයි. හෝඩියේදී මගේ පන්තිය භාරව සිටියේ මිස් සිල්වා නමැති ගුරුතුමියයි. ඇය තනි කොන්ඩය ගොතා ඇති මිටි තැනැත්තියකි. දිනක් මාව එක්කරගෙන යාම සඳහා තාත්තා පැමිණිවිට අනෙක් ළමයි සියල්ලෝම ගොස් මා පමණක් තද නින්දේ පසුවන බැවින් මිස් සිල්වාද මා අවදිවනතෙක් පන්තියේ රැඳී සිටි බව තාත්තා කීවේය.

රික්ෂෝවෙන් යාම

මා ඉහළ බාලාංශයට (1 වන පන්තිය) හෝ 2 වන පන්තියට ගිය පසු තාත්තා සමග බයිසිකලයෙන් ගියේ තාත්තා උගන්වන මාලිකන්ද රජයේ පාසැල (මරදාන) දක්වා පමණි. එතැන් සිට කි.මී. 3ක පමණ දුර මා ගියේ රික්ෂෝවකිනි. එය ඇදගෙන ගියේ දුට්ඨ ජාතිකයෙකි. එකල තවත් බොහෝ ළමයි රික්ෂෝ වලින් පැමිණේ. රික්ෂෝව යනු රෝද දෙකක් සහිත සැහැල්ලු කරත්තයකි. මගීන් දෙදෙනෙකුට වාඩිවියහැකි කුෂන් කරන ලද ආසනයක් සහිත එහි ඇකිලිය හැකි වහලයකි. කිලෝමීටර දෙකක පමණ දුරක් සඳහා ගත 50 ක පමණ ගාස්තුවක් අයකරනලද බව මට යන්තමින් මතකයි.

බටකැත්තර (පිළියන්දල) සිට පැමිණෙන තිරික්කලයකින් ළමයි 5 – 6 ක් පමණ පැමිණියහ. අප පන්තියේ සරත් ජයවර්ධන පැමිණියේ මොරිස්මයිනර් වර්ගයේ අළුත්ම මෝටර් රථයකිනි. (එහි තිබුනේ EY කාන්ඩයේ අංකයකි)

ගුරුතුමියට කපු ගෙනහින් දීම

එකල මා ගුරුතුමියට කපු, වෙරළ, උගුරැස්ස ආදිය ගෙනගිය අතර ඒ පිළිබඳව මෑතකදී තාත්තා කී කතාවක් මෙසේය:- මම මිස්ට කපු ගේන්තදැයි අසා, ගෙදර කපු තියෙන බව පවසා ගෙදර පැමිණ අම්මාට ඒ බව කීවිට, කුස්සියෙ දුමේ තිබුන කපු ඉවරවී තිබුනලු. එබැවින් තාත්තා වහාම කොළඹ ගොස් කපු මිළදී ගෙනැවිත් මට දුන් බව සුදුසුකම් විසින් පවසන ලදී. (දරුවන් කෙරෙහි මව්-පියන්ගේ ඇති ආදරය කරුණාව මින් මනාව පැහැදිලි වේ.)

ජොහානිස් අයිසා සමග බස්ටියන් පාසැල් යාම

පසු කලෙක බයිසිකලයෙන් සහ රික්ෂෝවෙන් යාම නතරකර, මාව ගෙදර සිට පාසැලට ගෙනගොස් ආපසු ගෙන ඒමත් ජොහානිස් අයිසාට (ජයතිලක) භාර දෙනලදී. බාලාංශ පන්ති මධ්‍යාහ්නයේ අවසන් වුවත් දෙවැනි හෝ තෙවැනි පන්ති හවස් වරුවෙන්

පැවැත්වුණි. එබැවින් ජොහනිස් අයියාට සහ මට දවල් කෑම, බාස්කට් එකක ගෙනයනු ලැබීය. දිනක් අපේ කෑම බාස්කට් එකක් අප පන්තියේ සරත් ධර්මසිරිගේ ඊට සමාන බාස්කට් එකක් මාරුවීය. ඒබව දැනගත්තේ කෑම ගත් පසුවය. එලෙසින් ළමයින් රැගෙන එන ගැහැණු පිරිමි අයට (ආයලා සහ බෝයිලා) නතර වීමට වෙනම විවේකාගාරයක් තිබුණි. එකල හවස ගෙදර එනවිට දිනපතාම වාගේ බස්ටියේදී මම ජොහනිස් අයියගෙ ඔඩොක්කුවේ නිදාගනිමි. අවදි වන්නේ අංගොඩට පැමිණි පසුවය.

ගුරුතුමියගෙන් මුල් වරට ගුටිකෑම

පළමුවැනි සහ දෙවැනි පන්ති වලදී අපට උගන්වනලද්දේ මිස් රනසිංහය. ඇයගේ කොන්ඩය කොටට කපා තිබුණි. පිළියන්දල පාරේ පාමංකඩ පිහිටි ඇගේ නිවසට අම්මා සමග ගියබව මතකයි. මා ගුරුවරයෙකුගෙන් මුලින්ම ගුටිකන ලද්දේ ඇයගෙනි. මා ගුරුතුමියගේ මේසය ළඟට ගෙන්වා අතට අඩිකෝදුවෙන් ගැසීය. මා කොතරම් බියට පත්වුනාදැයි කිවහොත් එතැනම කලිසමේම තෙමාගනිමි. මා කළ වරද මතක නැත. පන්තියේදී අප කතාකළහොත් දෙන දඩුවම නම් දකුණු අතින් වම් කණත් වම් අතින් දකුණු කණත් අල්ලාගෙන පන්තියේ කෙළවරටවී හිටගෙන සිටීමය. සමහරවිට කන් දෙකින් බාල්කයේ එල්ලන බවත් කියයි. ඇත්තටම එසේ කරනැයි සිතා අප බියට පත්වේ.

අකුරු ලිවීම, සෙල්ලම් ළිං, කෝම්පිට්ටු

අඹතලේ පාසැලේදී මා අකුරු ලිවීමට භාවිත කළේ ගල් කුර සහ ගල්ලැල්ල වුවත්, තර්ස්ටන් විදුහලේ පහළ බාලාංශයේදී සහ පළමුවැන්නේදී අප අකුරු ලිවීමේ වර්ණවත් රටහුණු වලිනි. ඒ සඳහා වර්ග අඩි දෙකක් පමණවූ කළු ලැලි (තුනී ලැලි - plywood) අපට දී තිබුණි. ඒවා පන්තියේ අල්මාරියේ තබනු ලැබේ. නොයෙක් වර්ණ සහිත ක්ලේ වලින් නොයෙකුත් දේවල් අඹනු ලැබේ. වැඩිපුරම හදන්නේ කාර්, බස්, ගුවන් යානා ආදියයි. දිනක් මම තවත් යහළුවන් කීපදෙනෙක්ද සමග සෙල්ලම් ළිදක් හැරුවෙමි. නුග ගහ යට දැන් බයිසිකල් තබන තැන අසල අහල් 7-8ක් පමණ ගැඹුරට භාරන ලදී. ගෙදරදී බොහෝවිට පස්-මඩ අතගාමින් කෝම්පිට්ටු සෑදීමද, සෙල්ලම් ගෙවල් සෑදීමද අපි සියලු දෙනාම (පුංචිඅක්කා, සුදුඅයියා, නංගී සහ මම) කරනු ලැබූ ක්‍රියාකාරකම්ය.

දවසක් පන්තියේ උගන්වන අතර මිස් රනසිංහ, ගෙදර බල්ලන් ඇතිකරන්නේ ඇයිදැයි ඇසුව විට, මා කීවේ පැටවුන් ලබාගැනීමට කියාය. පැටවුන් මොකටදැයි ඇසුවිට මා කීවේ සුරතල් කිරීමට බවය. “නෑ නෑ බල්ලන් ඇතිකරන්නෙ හොරු අල්ලන්න ” යයි ගුරුතුමිය කීවාය.

පළමුවැනිය වූ මා දෙවෙනිය කිරීම

තුන්වැනි, හතරවැනි හෝ පස්වැනි ආදී පන්තියකදී වාරවිභාගයට පසු දිනක එහි ලකුණු අපට දැනගන්නට ලැබුණි. මට ගණිතයට 98% ක් තිබුණි. පසුව උත්තර පත්‍ර බැලීම සඳහා අපට දුන්විට නිවැරදි ගණනකට වැරදි දමා ඇති බව මම දුටුවෙමි. පසුව ගෙදර ඇවිත් ඒ බව තාත්තාට කීවෙමි. ඉන්පසු 98, 100 කළබවත් මතකය. නමුත් මෙම

සිද්ධියේ සුලමුල දැනගත්තේ වසර 50 කට පමණ පසු 2003 ජූනි 8 වැනිදාය. එය කීවේ සුදුඅක්කා විසිනි. එනම් මා පන්තියේ පළමුවැනියා වූ අතර ගුරුතුමියගේ හිතවතෙකුගේ පුතෙක් (යූ.එස්.ආර්.කේ.පෙරේරා හෝ සරත් ජයවර්ධන) දෙවැනියා වී ඇත. ඔහුව පළමුවැනියා කර මා දෙවැනියා කිරීම සඳහා හිතාමතාම කරනලද්දක් යයි තාත්තාගෙන් දැනගත් බව සුදුඅක්කා හෙලි කළ අතර ඒ බැව් මට නොකියන ලෙසද තාත්තා පවසා ඇත. මා දෙවරක්ම මුල් ස්ථානයක් හිමිකරගෙන ත්‍යාග ලබාගෙන ඇත. (“පියසිරිගේ පාසැල් සමය” නමැති ලිඛිත පොත සහ “MUDLARKS” නමැති ඉංග්‍රීසි පොතක්)

තාත්තාව මගහැරුන නිසා අම්මාගේ පැමිණීම

ජොහානිස් අයියා අසනීපෙන් සිටි දිනක, මට දැන් තනියම යාහැකි බව පවසා, තනිවම යන්තදැයි අම්මාගෙන් ඉල්ලා සිටියත් ඊට ඉඩ නොලැබුනි. තවත් දවසක ජොහානිස් අයියා නොගිය බැවින් හවස මාව එක්කයාම සඳහා තාත්තා එන බව කීවේය. පාසැල ඇරුන පසු තාත්තා එනවාදැයි බලමින් බොහෝ වේලාවක් පාසැලේ හැමතැනම ගොස් අන්තිමේදී පාරෙන් අනිත් පැත්තට පැන බස් නැවතුම්පොලටවී සිටියෙමි. නමුත් බස් එකේ යාමට මුදල් මාළඟ නොතිබුනි. එසේ සිටිනවිට මගේ දැස් කඳුළින් පිරී තිබින. එසේ සිටිනවිට අනිත් පැත්තේ නතර කළ බස් රියක (South Western Co.) රියදුරා මා දෙසට ඇහිල්ල දිගුකරනු මම දුටුවෙමි. ඔහු ජොහානිස් අයියාව සහ මාව හොඳින් අඳුනන කෙනෙක් බවද මම හඳුනා ගතිමි. එවිටම අම්මා බසයෙන් බසිනු මම දුටුවෙමි. අම්මා මා ළඟට ආ විගසම මා අඩන්තට විය. තාත්තා පැමිණ පාසැලේ හැම තැනකම මාව සොයා ආපසු ගිය බැවින් අම්මා පැමිණි බවත් පෙරකී රියදුරාගෙන් මා ගැන විමසුවිට ඔහු මාව පෙන්වූ බවත් අම්මා කීවාය. මම තාත්තාව සොයමින් පාසැල පුරාම ඇවිද්ද බව අම්මාට කීවෙමි.

අම්මාට තුරුළුවී නිදා ගැණීම, පැදුරු විවීම

මා කුඩා කල බොහෝවිට නිදාගත්තේ අම්මාට තුරුලු වෙමිනි. එක් පැත්තකින් මමද, අනිත් පැත්තෙන් නංගීද අම්මාට තුරුලුවී නිදාගත් අතර පුංචි අක්කා සහ සුදු අයියාද එම ඇදේම නිදාගත් බව මට තවමත් මතකයි. ඒ සඳහා ලොකු ඇඳක් තිබුනි. (එය දැන් පොඩිඅක්කා භාවිත කරයි.) නිතරම ඇඳට දමන්නේ පැදුරකි.

අම්මා විසින් වියනලද පැදුරු රාශියක් රවුමට ඔතා ලනු දෙකකින් කුස්සියේ වහලයේ එල්ලා ඇත. පැදුරු විවීමට භාවිත කරන්නේ ගල්ලැහැ පන් (මිමි 4ක් පළල) සහ තුන්හිරියා පන් (මිමි10ක් පළල) යන පන් වර්ග දෙකය. ඒවා වෙලේ මහනියරට උඩහින් ඇති හැලෙන් ගලවාගනු ලැබේ. වී වේලීම සඳහා භාවිත කෙරෙන මාගල් කීපයක්ද නිතරම ගෙදර තිබුනි. මාගල යනු දිග පැදුරකි. ඒවා අඩි 20-30 පමණ දිග වන අතර අඩි 4 ක් පමණ පළලය. ඒවාද අම්මා විසින්ම වියනු ලබයි. සමහර අවස්ථා වල අම්මාට හවුල් වී මමද පැදුරු වියනු ලබයි.

සල්ලි ඇහිදීම

මම තනිවම පාසැල් යාමට පටන්ගත් පසු වැඩිපුරම ගියේ සරත් වික්‍රමාරච්චි (ඔහුගේ පියා තාත්තාගේ හිතවතෙකි) සමගය. ඔහු පදිංචිව සිටියේ සේදවත්තේය. දිනක් පාසැල ඇරුන පසු ඔහුත් සමග බස් නැවතුම්පොල දෙසට එන අතර පාසැල් වත්තේ

නිබ් රුපියලේ නෝට්ටුවක් ඇහින්ද මම වහාම ආපසු ගොස් විදුහලේ කාර්යාලයට භාරදුනිමි. තව දවසක් ගෙදර ඒම සඳහා බස්නැවතුම්පොලෙහි සිටිනවිට, වේගයෙන් ගිය මෝටර් රථයකින් පිටතට වීසිවුන සත පනහේ කාසියක් පෙරලීගෙන අවුත් මා අසලම නැවතුනි. මම එය අහුලා ගනිමි. තවත් දිනක, ගෙදරදී තාත්තගෙ කෝටි එක එල්ලන තැන බිම නිබ් රුපියලේ කොළයක් අහුලා තාත්තාට දුනිමි.

පොඩිඅක්කට ගැසු ගල අම්මගෙ ඇගේ වැදීම

දිනක් මම අම්මා සහ පොඩිඅක්කා සමග අපේ වත්තට එන පාර දිගේ එනවිට පොඩිඅක්කා මට කොලොප්පමක් කිරීම හේතුකොටගෙන මම ඇයට ගලකින් ගැසිමි. එය අම්මාගේ ඇගේ වැදීම නිසා අම්මාගේ තොල යන්තමින් තුවාලවිය. මම එවිට ඇඬුවෙමි. එය දුටු පොඩි අක්කා මට තවත් කොලොප්පම් කරන්නටවිය. තව දිනක සුදුඅයිසා සමග බෙලෙක්කයක් උඩ දමමින් සෙල්ලම් කරනවිට එය වැදී ඔහුගේ හිස ටිකක් තුවාලවිය. එම කැළල තවමත් ඇත.

තවත් දවසක “අළුත්ගේ ” පිටුපසට වී අයිසා සමග වැලි වලින් ගහගනිමි. (අළුත්ගේ යනු අපේ ගෙදරට, පසුව එක්කරගත් අඩි 40x12 පමණ වූ ශාලාවක් වැනි තනි කාමරයකි.) සුදුඅක්කාගේ විවාහ මංගල උත්සවයේදී මහල් මේසය තිබුනේ මෙම ශාලාව තුලය.

ජීවිතයේ අනිත්‍යයභාවය තේරුම්ගැනීම

මගේ වයස අවුරුදු දහය-දොළහ කාලයේ අම්මා සමග මළගෙදරකට ගියෙමි. ඒ මුල්ලෙරියාවේ රාජපක්ෂ ඉස්කෝලෙ මහත්මයාගේ තරුණ දියණියගේ අකල් මරණය වෙනුවෙනි. ඇගේ මවගේ අදෝනාව මට අදමෙන් මතකයි. මට මතක ඇති අයුරු මරණය අප හැමට උරුම බව අවබෝධ වූයේ එදාය.

ඩී.ඇස්.සේනානායක මහතාගේ දේහය බලන්නට යාම

ඩී.ඇස්.සේනානායක මහතාගේ අභාවය පිළිබඳ පුවත දැනගත් මා හැඬු බව ගෙදර අයගෙන් දැනගන්නට ලැබිනි. එතුමාගේ මෘතදේහය බැලීම සඳහා තාත්තා සහ ජොහනිස් අයිසා ඇතුළු තවත් කීපදෙනෙකු සමග මමද ගියෙමි. ජොහනිස් අයිසා මාව වඩාගෙන යන ලදී. පාර්ලිමේන්තු මන්දිරය (ගාලුමුවදොර පිහිටි පැරණි පාර්ලිමේන්තුව) ඇතුලට ගියපසු, එහි තිබූ විශාල ඇත්දළ දෙසත්, නොසෙල්වී බිම බලාගෙන ගෞරවාචාර කරන ආයුධ සන්නද්ධ සෙබලුන් දෙසත්, එහි වූ වෙනත් විසිතුරු සැරසිලි දෙසත් නෙත් යොමාගෙන සිටි මම මෘතදේහය නොදුටු බව කීවේ පඩිපෙලින් බසිනවිටය. එවිට ජොහනිස් අයිසා නැවත මා වඩාගෙන ගොස් මෘතදේහය පෙන්වන ලදී. එහිදී අපේ පන්තියේ ළමයෙක්වූ පී.රොහාන් සහ ඔහුගේ පියාද හමුවිය.

මහන මැෂිම මිදුලට පෙරලීම, කොත්තමල්ලී..... ඇඳුම් ගලවා විසිකිරීම

අපේ ගෙදර දැන් (1964) තිබෙන මහන මැෂිම, මා කුඩාකළ ගේ දිගේ එහාට මෙහාට තල්ලුකරගෙන යනු ලැබේ. දිනක් ඉස්තෝප්පුවේදී නවත්වාගත නොහැකි වූයෙන් මිදුලට පෙරලුනි.

මා කුඩා කළ උදේ අවදිවූවිට කොත්තමල්ලී... කොත්තමල්ලී... යනුවෙන් කොත්තමල්ලී දෙනතුරුම ඇඳලඩ වාඩිවී කැගසන්නේලූ. මේඛව දැනගත්තේ අම්මාගෙනි. එකල පාසැල් ගොස් ගෙදර ආවිට, ඇඳුම් ගලවා විසිකරදමා නිරුවතින්ම සිටිනඛව මට මතකය. පොඩිඅක්කා මේඛව කියමින් දැනුදු විහිළු කරයි.

රඹුටන් පැල, බෝතල්කාරයා සහ කාන්දම් කැබැල්ල

දිනක් මම කරුණාසේනට වීදුරු බෝල කීපයක් දී රඹුටන් පැල කීපයක් ඉල්ලා ගනිමි. දැනට (1964) කුස්සිය පැත්තේ කුණුවලෙහි ඇති රඹුටන් ගහද, ඉන් එකකි.

දිනක් අපේ ගෙදරට පැමිණි බෝතල් කාරයෙක් (බෝතල්, පත්තර සහ වෙනත් පරණ බඩු මිලට ගන්නා කෙනෙක්) ටිකවේලාවකට පසු කරුණාසේනලාගේ ගෙදරට (අපේ ගෙට බටහිරින් වූ නිවස) ගියේය. එහිදී ඔහු තම වට්ටිය බිම තබා බෝතල් තෝරනවිට මමද ළඟටවී බලා සිටියෙමි. එවිට මා සිටි තැන බිම කාන්දම් කැබැල්ලක් තිබෙනු දුටු මම එය කාටවත් නොපෙනෙනසේ පාගාගෙන සිට බෝතල් කාරයා ගියපසු රැගෙන ආවෙමි. එය බෝතල්කාරයාගෙන් වැටුන එකක්ද, වෙන කාගෙවත් එකක්ද යන්න නොදනිමි.

සෙල්ලම් ටෝව්

මගේ වයස අවුරුදු 8ක් පමණ කාලයේ දිනක් තාත්තා සෙල්ලම් කිරීමට කුඩා වීදුලි පන්දමක් ගෙනත් දුනි. ටිකදිනකට පසු මම එය ගලවා කඩාදැමුවෙමි. ඉන්පසු තව එකක් ගෙනත් දුන් අතර එයද පෙරසේම විය. එහි බල්බය සහ බැටරිය ගලවා වයර් කැල්ලක් ගෙන බල්බය පත්තු කරමින් විනෝද වීම පමණක් නොව සුවිශේෂී දැනුමක්ද ලබාගනිමි.

දිනක් වෙල දිගේ එනදෙන්නෙක් දුටු මම, අම්මා ළඟට ගොස් කවුද එනවා යයි කීවෙමි. එසේ ආවේ සුදුඅක්කා සහ මඩපාත පුංචිඅම්මාය. සුදුඅක්කා, පුංචි අම්මාගේ ගෙදර සිට පාසැල් ගිය බැවින් මට හඳුනාගත නොහැකිවිය.

පහත රූපයෙන් දැක්වෙන්නේ 2020 දී Google map මගින් ලබාගත් සිතියමකි. එහි තැඹිලි පැහැයෙන් වටකර ඇත්තේ අපගේ මහ ඉඩමය. එය වටා ඇති පාර අපගේ ඉඩමෙන් වෙන්කර දෙන ලද්දේ අන් අයගේ යහපත පිණිසය. එය එසේ නොකළේ නම්, මල්ගම පාර සහ මහවත්ත පාර සම්බන්ධ වන්නේ නැත. අපේ ඉඩමෙන් පර්චස් හතලිහක් පමණ ඒ සඳහාම වෙන්වී ඇත.

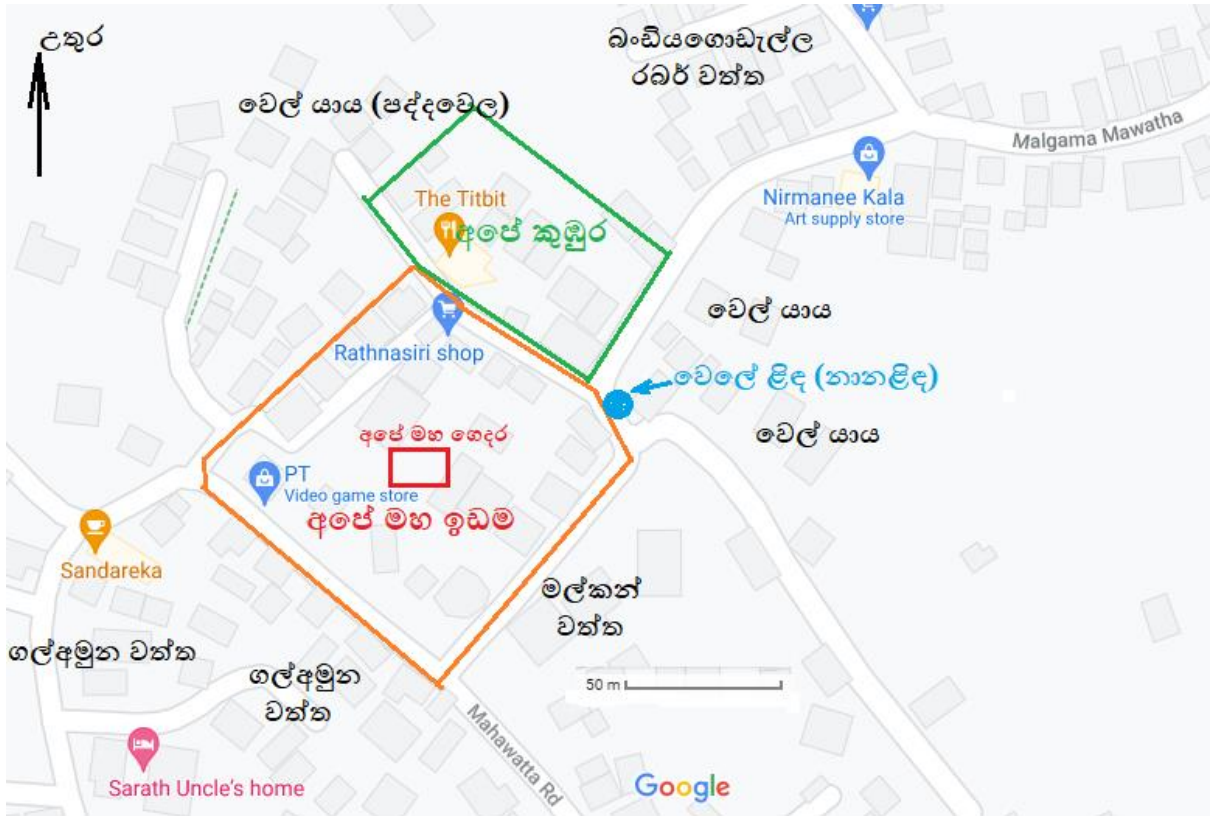

විරිදුකාරයා, කරනවැමියා

අප කුඩා කළ සතියකට, දෙකකට වරක් විරිදු කාරයෙක් පැමිණේ. තාත්තා එවිට අප සියළුදෙනාම ළඟට ගෙන බොහෝවිට, ජාතක කථාවක් කියන ලෙස ඔහුගෙන් ඉල්ලා සිටී. එවිට ඔහු ජාතක කථාවක්, රඛානද වයමින් ඉතා මිහිරි ලෙස විරිදුවෙන්ම ගායනා කරයි. තාත්තා ඔහුට රුපියලක් හෝ දෙකක් දෙනුලැබේ.

මාසයකට වරක් පමණ කරනවැමියෙක් එයි. එවිට අප තිදෙනාගේම කොන්ඩෙ කැපීම ඔහුට භාර කරයි. (එක් අයෙකුට ගත 25ක් අය කරයි)

දිනක් එලියෙස් ආත හෝ කොටුවේ ආත “මට මතකයි මට මතකයි පුංචි කාලෙ මං.... සිය අපේ මිදුලපුරා ගෝනෙකු ඇද දුන්” යන කවිය කියමින් මිදුලෙහි කෝටුවකින් ගෝනෙකු අදින ලදී.



මෙය 1954 දී අපේ වත්ත පහළදී ගන්නාලද ඡායාරූපයකි. පසුපෙළ වමේ සිට - පොඩි අක්කා, පුංචිඅක්කා, නංගි සහ සුදුඅක්කා ඉදිරි පෙළ - වමේ සුදුඅයියා සහ දකුණේ මම

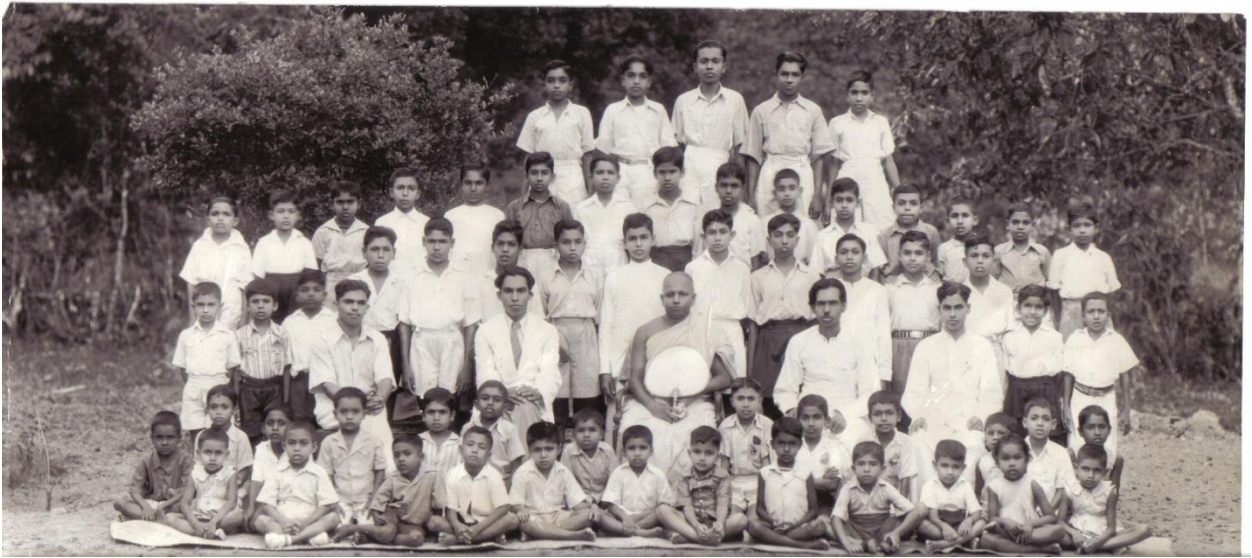

මෙම ඡායාරූපයෙන් දැක්වෙන්නේ 1952-54 පමණ කාලයේදී හිඹුටාන අභිනවාරාම දහම් පාසැලේ නායක, පූජ්‍ය තලංගම සෝමරතන හිමි, ගුරු මන්ඩලය සහ සිසු පිරිසයි. ඉදිරියෙන්ම වාඩිවී සිටින ළමයි අතර, වමේ සිට හයවැන්නා සුදුඅයිශාද, හත්වැන්නා මමද වෙයි. දකුණේ සිටද හත්වැන්නා මම වෙමි. භාමුදුරුවන්ගේ දකුණුපස පිගේරා මහතාද, වම්පස කුරුවිට මහත්මයාද සිටී.

ඉරිදා ඉස්කෝලෙ, නිර්මාංශ ආහාර, මහනවීම

දිනක් දහම් පාසැලේදී, පස්පවු, දසඅකුසල් පිළිබඳව ලොකු භාමුදුරුවෝ (තලංගම සෝමරතන හිමි) ඉගැනුවු පාඩමකින් පසු මම මස්, මාළු, බිත්තර ආදී ආහාර වලින් වැලකුනෙමි. ඒ බව දැනගත් අක්කලා විසින් මට විහිළු කරන්නට වූ අතර, එම ආහාර ගන්නාලෙස තාත්තාද කී බැවින් නැවත ක්‍රමයෙන් ඊට හුරුවිය. මේව පුරුදු කරන්න ඇත්තෙ භාමුදුරුවෝ තමයි කියමින්, තාත්තා, භාමුදුරුවන්ටද දොස් පැවරීය.

එකල ලොකු භාමුදුරුවෝ මහනවීමට කැමතිදැයි කීපවිටකම මගෙන් ඇසූ අතර මමද කැමැත්ත පළකළෙමි. මා අම්මා සමග මල් පූජාකිරීමට පත්සලට ගිය කීපවරක්ම මාව මහණ කරන්නට හොඳ බව භාමුදුරුවෝ කියා ඇත. ඒ බව දැනගත් තාත්තා, භාමුදුරුවන් මුනගැසී ඊට විරුද්ධත්වය පලකර ඇත.

ඉරිදු ඉස්කෝලෙදී කටපාඩම් කිරීමට දෙන කවි ගෙදරදී පාඩම් කරනු ලබන්නේ කලාතුරකිනි. වැඩිපුරම කරනුලබන්නේ ඉරිදා උදේ පාසැලට ගියපසු පාඩම් කිරීමයි. බොහෝවිට පාඩම් නොකිරීම නිසා දඬුවම් විදීමට සිදුවේ. සමහර දිනවල හිටගෙන පාඩම් කරන අතර විජේගුනවර්ධන මහතාගෙන් ගුටිකෑමටද සිදුවී ඇත. මේ හේතුව නිසාම දින ගණනක් ඉරිදු ඉස්කෝලෙ නොගිහින සිටියදී භාමුදුරුවෝ තාත්තාට ලියුමක් එවූ පසු කුරුවිට මහත්තය සමග නැවත දහම් පාසැලේ ගියෙමි.

දිනපතා පාසැලේදීද කවි පාඩම් කිරීමට මා ඉතා කම්මැලිය. බොහෝවිට ඉංග්‍රීසි කවි පාඩම් නොකිරීම නිසා දඬුවම් විදීමට සිදුවී ඇත. විදින දඬුවම නම් පුටුව උඩට නැග පාඩම් කිරීමයි.

බල්ලෙක් සපාකෑම, තුවාලයට කැප්පෙටිය ඉස්ම දැමීම

දිනක් මා කරෝලිස් මාමලගෙ වත්තට (අපේ වත්තට යාබඳව ගිනිකොන දෙසින් වූ ඉඩම) ගියවිට එහි සිටි බල්ලෙක් මගේ කකුලක් සපාකෑවේය. කොටුවෙ

නැන්ද හෝ කරෝලිස් මාම එම තුවාලයට ලුනු දියර ස්වල්පයක් දමන ලදී. දිනක් මගේ ඇඟිල්ලක් කැපුනි. වේදනාව නිසා අත වේගයෙන් ගැසුවෙමි. එවිට මගේ ඇඳුම (ජංගිය) පුරාම ලේ විසිවුනි. එය දුටු අම්මා අත අල්ලාගෙන අසල සිටි තිලකෙවද අඬගහගෙන කැප්පෙටිය දල්ලක් කඩා එහි ඉස්ම තුවාලයට දැමීය. වේදනාව වැඩි නිසා මම කැගසමින් ඇඬුවෙමි. එකල තුවාල වලට දමන බෙහෙත් වර්ග තුනක් විය. එනම් ගොඩකදුරු කිරි, කැප්පෙටිය දළ ඉස්ම සහ ලපටි පොල්මලේ පිට පැත්තේ ඇති බුව. සාමාන්‍යයන් තුවාලයක් වුවිට වැඩිහිටි කිසිවෙකුටත් නොකියාම එවැනි බෙහෙතක් දමාගැනීමට අප පුරුදුව සිටියෙමු.

ගොඩ ඔරු පැදීම

එකල ගංවතුර ගලන කාලයේ භාවිතය සඳහා අපිට ඔරු දෙකක් තිබුනි. පොඩි ඔරුව කුස්සිය පැත්තේ මිදුලෙහි තිබියදී අපි (සුදුඅයියා, නංගී, පුංචිඅක්කා සහ මම) ඔරුවට ගොඩවී හබල ගෙන බොරුවට හබල්ගාන අතර හබල බිම අනිමින් ඔරුව ඒමේ අත හරවනු ලැබේ. එහි පතුල සිරෙන නිසා එසේ නොකරන ලෙස අම්මා හෝ තාත්තා කියනු මතකය.

ගෝනි බිල්ල

එකල අප බත් කන්නේ නැති වෙලාවට අපේ ගෙදර සිටි දැනියෙල් (වැඩට සිටි ජොහනක්කගෙ පුතා) ගෝනියක් පොරවාගෙන “බත් කන්නේ නැති අඬන ළමයි අල්ලගෙන යන්න ගෝනිබිල්ල එනෝ” කියමින් යන්නමට පෙනෙනසේ එයි. සමහරදාට ඇදයට රිංගගෙන අපව බයකරයි. ජොහනක්ක ගිය පසු කුස්සියෙ වැඩට තරමක පිස්සුවක් ඇති ගැණුකෙනෙක් සිටියාය. දිනක් පුංචි අක්ක ගොම අහුලාගෙන පැමිණි පසු අත සොදන්න වතුර ටිකක් දමනලෙස මට කීවිට, කළය වසාඇති පොල්කටුවට වතුර ගෙන ඇගේ අතට දමා ඉන් නැවතත් කළේ වැසුවෙමි. එය දුටු ඉහතකී තැනැත්තිය, පුංචි අක්කට සහ මටද බැන වැදී පොල්කටුව ගෙන ඇතට විසි කළාය.

මෝර තෙල් පැණි (Cod Liver Oil)

මා කුඩා කල තාත්තා විසින් මෝර තෙල් පැණි බෝතලයක් ගෙනැවිත් දුන්විට, එය මම ප්‍රතික්ෂේප කළෙමි. ඒ ඇයිදැයි මට මතක නැත. නමුත් පසුව කාටත් හොරෙන් එහි රස බැලූවිට මට පැහැදිලිවූයේ එය ඉතා මිහිරි රසයකින් යුතු බවයි. ඉන් පසු බෝතලය හිස්වනතුරුම වරින් වර රස බැලුවෙමි. ඉන්පසු තාත්තා තවත් බෝතලයක් ගෙනඑන ලදී.

වීරසේකර මහතාගෙන් ගුටිකෑම, පසු කලෙකදී මගදී හමුවීම

මා පස්වැනි පන්තියේ සිටියදී පන්ති භාර ගුරුතුමා වූයේ ඒ.බී.වීරසේකර මහතාය. දිනක් මා රංජිත් (එල්.ආර්.දසිල්වා) සමග කොනිත්ත ගන්නාවිට ඔහුට අසුවී, එම කාලපරිච්ඡේදය අවසානයේ ගුරුවිචේකාගාරයට (දැන් බුදුමැදුර ලෙස ඇති කාමරය) අඬගහගෙන ගොස්, අල්ලට වේවැල් පහර දෙක බැගින් ගසන ලදී. ළඟදී දවසක (1960දී පමණ) කොළඹදී, බස්රියක හිටගෙන යන වීරසේකර ගුරුතුමා හමුවී

මගේ අසුන ඔහුට දුනිමි. ඔහු මහරගම ගුරු අභ්‍යාස විදුහලේ කථිකාචාර්ය තනතුරක් දරන බව කීවේය.

තැගි ලැබීම, නලින් දසිල්වා

එකල පන්තියේ වාරවිභාග වලදී නිතරම වාගේ පළමු ස්ථාන හතර ගනු ලබන්නේ නලින් (Prof. Nalin De Silva), මොහාන්, යූ.එස්.ආර්.කේ. පෙරේරා, සරත් ජයවර්ධන සහ මම වෙමු. වරක් පළමුවැනිය හෝ දෙවැනියවූ මට තැගි වශයෙන් “පියසිරිගේ පාසැල් සමය” සහ “MUDLARKS” නමැති ඉංග්‍රීසි පොතද ලදිමි. ඒ අවස්ථාවේදී පළමු හෝ දෙවැනි ස්ථානය යූ.එස්.ආර්.කේ. පෙරේරාට හිමිවිය. නලින් සහ මොහාන් අප සමග සිටියේ පස්වැනි පන්තිය දක්වා පමණි. 1956 දී ඔවුන් දෙදෙනා රාජකීය විද්‍යාලයට ඇතුළත්විය.

පරාක්‍රමගේ විහිළු, ස්ටැන්ලිගේ බොරු කතා

එකල වතුර පයිප්පයෙන් කුඩා මාළුන් සහ කූනිස්සන් එන බැවින් දැනට ගත් වතුරටික බීමට පෙර හොඳින් පිරික්සීමට අප පුරුදුව සිටියෙමු. දිනක් පරාක්‍රම සහ මා වතුර බොනවිට එතැනට පැමිණි ලොකු ළමයෙක් “soon men soon” යන්නෙන් කීවේය. එවිට පරාක්‍රම “මු මෙන් මු අරු මෙන් අරු” කියා දිවිවේය.

එකල පරාක්‍රම නිතරම ළමයින්ට විහිළු කරමින් සහ විහිළු කතා කියමින් සිටි අතර, ස්ටැන්ලි මනම්පෙරුම බොරු කීමට අති දක්ෂය. ඔහු කරනලද හපන්කම් ලෙසහඳුන්වන බොරු කතා බොහෝ ළමයි සම්පූර්ණ ඇත්ත ලෙස විශ්වාස කරන අතර ඒවා ඉතා ඕනෑකමින් විශ්මයෙන් යුතුව අසාසිටී.

ඔහු කී හපන්කමක් මට තවමත් හොඳින් මතකය. එනම් දවසක් ඔහුගේ නිවස අසලදී බස්රියක් ගිනිගත් බවත්, එහි පැත්තක් ගිනිගන්නාවිට යටට රිංගූ ඔහු පිටුපස රෝදයක් ගලවාගෙන පැට්ටෝල් ටැංකියෙන් පැට්ටෝල්ද හලා රෝදය පෙරලාගෙන ගෙදර ගියබව කීවේය. අප හැමෝම එකල එය ඇත්තක් සේ පිළිගන්නා ලදී.

එකල සිටි තවත් මිතුරන් වනුයේ, බී.සරත් බියන්විල, නලින් (මහාචාර්ය නලින් ද සිල්වා), මොහාන්, සරත් වික්‍රමාරච්චි, සුනිල් (එම්.එස්.ආර්. ද සිල්වා), ලයනල් දොරනියාව, බී. වෛද්‍යරත්න, පී.සී.ඩී.ප්‍රනාන්දු (දැන් flight engineer), අශෝක අමරසිංහ, රංජිත් (එල්.ආර්.ද සිල්වා), සරත් ජයවර්ධන, යූ.එස්.ආර්.කේ.පෙරේරා සහ වයි.ලෙස්ලි (ඔහු කුඩා කලදීම අභාවයට පත්විය) යන අයයි.

පී.රොහාන්ගේ භොරකම්

අපේ පන්තියේ පී.රොහාන්, අතින් ළමයි විවේක කාලයේ පිටතට ගියවිට පොත් භොරකම් කරන අතර ඒවායේ පිටකවර ගලවා පන්තියේ අල්මාරිය පිටුපසට දමනු ලැබේ. කීපවරක්ම එසේ භොරකම් කළ දේවල් ඔහුගේ සුටිකේස් එකතුල තිබී අසුවිය. දිනක් මිස් රනසිංහ, ඇගේ අත්බැගය පන්තියේ ගුරු මේසයමත තබා ගොස් ආපසු පැමිණ බැලූවිට එයතුල වූ රුපියල් 100ක් නැති බව දැක සොයා බැලූවිට

පී.රොහාන් ළඟ තිබේ අසුවිය. (එකල ගුරුවරයෙකුගේ මාසික වැටුප රු. 100 කට ආසන්න ගණනකි.)

ඔහු එක් රෝගයකින් පෙළුනි. එනම් එක් අතක ඇඟිලි දිගහැරී වෙච්චෙන්න පටන්ගනී. සුළු වෙලාවක් ගිරිය යටින් කෙදිරිගාමින් ඇස් උඩට හැරී සිහිසන් නැතිවෙයි. පන්තියේ වැඩකරන අතරතුර, කීපවරක්ම මෙය සෑදුනි.

දිනක් 5 වැනි පන්තියේදී මා පුටුවෙන් නැගිටිමට විටක උපාලි පුටුව පස්සට අදින ලදී. ඒ බව නොදැන වාඩිවූ මා බිම ඇදවැටුනි. මම ඇඬුවෙමි ගුරුතුමා උපාලිට දඬුවම් කරන ලදී.

මග්ගොන යාමට බියවීම

එකල අප සෙල්ලම් කිරීමේදී වැඩිපුරම කරනු ලබන්නේ වීදුරු බෝල (ජීල් බෝල) ගැසීමයි. දිනක් රංජිත් සමග සත දෙකක් ඔට්ටු අල්ලා ජීල් බෝල ගැසුවමි. ජය-පරාජය ගැන මතක නැත. එය දුටු ළමයෙක් සල්ලි ඔට්ටුවට සෙල්ලම් කළබව ගුරුතුමාට කියන බවත්, ඉන්පසු බාලඅපරාධකරුවෙක් ලෙස මග්ගොන යාමට සිදුවන බවත් කීවේය. මේ කතාව ඇසූ මම ඉතා බියට පත්වීමි. ගෙදර පැමිණි පසුවද, මග්ගොන යාමට සිදුවේ යයිද, නැවත ගෙදර ඒමට බැරී බවද සිතමින්, කල්පනාකරමින්ම කාලය ගතකළෙමි. මාස ගණනක්ම එලෙස පසුතැවෙමින් කාලය ගතකළ නමුත් කිසිවෙකුටත් ඒ ගැන කීවේ නැත. මින්පසු කිසිම දිනක එවැනි වැරදි නොකරන්නට ඉටාගනිමි.

බෝම්බු කෝටු දත් බුරුසු

එකල දැන් මෙන් දත් බුරුසු නොතිබුනි. අප දත් මදින්නේ බෝම්බු කෝටුවකිනි. බෝම්බු ගසකින් ඇඟිල්ලක් තරම් මහත අතු කැබැල්ලක් කපාගෙන ඉන් අඟල් 5ක් පමණ දිග කෝටු කැබැල්ලක් ගෙන එක් කෙළවරක් මිටියකින් හෝ කළුගල් කැබැල්ලකින් ගසා තලාගත්විට එය බුරුසුවක් මෙනි. දර අඟුරු ටිකක් සහ ලුනු කැටයක් පොල්කටුවකට දමා කුඩුකර එම කුඩු භාවිතයෙන් බෝම්බු කෝටුවෙන් දත් මදිනු ලැබේ. අඟුරු කුඩු වෙනුවට ටිප්ටොප් නමැති දත්මදින කුඩුද සමහරවිට භාවිත කෙරේ. වරක් පාවිච්චි කරනලද බෝම්බු කෝටුව නැවත පාවිච්චි නොකර ඉවත දමයි.

ටිප්ටොප්, බස්ටියතුල සිදුවීම

මම තනියම පාසැල් යාමට පටන්ගත්තේ 6වැනි පන්තියට (1956) ගිය පසුවය. හවස සුටිකේස් එකත් රැගෙන වෙලදිගේ එනවිට වෙලේ වැඩකරන මිනිස්සු “ටිප්ටොප්.....ටිප්ටොප්” යයි කියමින් මට කොලොප්පම් කරන අතර මා එය සිනාමුසුව පිළිගනී, කිසිවිටකත් තරඟ නොගනී. ටිප්ටොප් යනු එකල තිබූ ප්‍රසිද්ධ දත්මදින කුඩු වර්ගයකි. මේවා කුඩා ටින්වල අසුරා සුටිකේස් එකක දමා ගත් වෙළඳුන් ගම්මානවල වෙළඳාමේ යති.

දිනක් බස්ටිය තුලදී සුටිකේස් එක බිම තබා ඒ අසලම අසුනක මා වාඩිවී සිටිනවිට කුඩා ළමයෙක් එහි අගුල් දෙකින් එකක් අරින ලද බැවින්, මම එය වැසුවෙමි. ඔහු නැවතත් එසේ තරනවිට මම එය ළඟට ගනිමි.

තවත් දිනක මාසිටි අසුනේම කුඩා ළමයෙක් වඩාගත් කාන්තාවක් වාඩිවිය. ඒ ළමයා, මා සහ ඇය අතර අසුනමත හිටගෙන සිටිමින් මගේ අත පාගන්නටවිය. මා අත ඉවතට ගත්විටද, නැවත නැවතත් පාගන්නට වූයෙන්, හොරෙන්ම ඔහුගේ කකුල කොනිත්තා කිසිවක් නොදන්නාලෙසින් අහක බලාගෙන සිටියෙමි. ඔහු අඬන්නට විය.

බස්රියේදී නින්දයාම

බොහෝවිට මට බස්රියේදී නින්දයයි. දිනක් අංගොඩ ගමනාන්තයේදී බසය නතර කළවිට මා තද නින්දේ පසුවෙද්දී, එහි කොන්දොස්තර, ඉන් බැසයන පොඩ්අක්කා සහ පුංචිඅක්කා අමතමින් “ළමයෙක් හොඳටම නිදි, ඔහෙ හිටපුදෙන්” යයි කී නිසා ඔවුන් නැවත ගොස් බලනවිට ඒ මා බව හඳුනාගෙන ඇත. සමහර දවස් වල කඩුවෙල හෝ හංවැල්ල බසයක නැගී මුල්ලේරියාවෙන් බැස වෙල දිගේ පයින් එනු ලැබේ. එසේ එන සමහර දිනවලදී මට නින්දයන නමුත් කොන්දොස්තර මහතා වෙලාවට අවදි කරවයි.

වෙල දිගේ පයින් යාම

අංගොඩින් බැස ගෙදර දක්වා කිලෝමීටර එකහමාරක් පමණ පයින් යායුතුය. බොහෝවිට පිටකොටුවෙන් ගත 35 කට ගත් ඇපල් ගෙඩියක් හෝ ගත 10 කට ගත් ඉහුරු විස්කෝතු පැකට් එක, පයින්යන මගේ පාඵව මකාලයි. වෙල්යායදිගේ පයින් එන අතර දියකඩිතිවල සිටින මාළුන්ට විස්කෝතු කැබලි දැමීමද මහත් විනෝදජනක විය. වතුර තිබෙන වුනොත් ඇලෙන් වතුර බොන්නෙමි. එකල එහි ගලායන වතුර ඉතා පිරිසිදුය.

මුල්ලේරියාව හරහා එනවිට, රිචඩ් මාමගෙ කඩෙන් (අම්මාගේ ගිනුමට) විස්කෝතු ටිකක් ගෙන කන ගමන්ම මාළුන්ට දමමින් වෙල්යාය දිගේ ඒමද විනෝදජනකය.

උදේ අපි හැමෝම එක්ව ඔරුවන් කුඹුර හරහා අංගොඩට පයින් යන්නෙමු. සුදු කැන්වස් සපත්තු කිලිට්වන බැවින් වෙල්යාය පසුකළවිට වැකන්ද අසලින් ගලායන ඇල හරහා ඇති ඒදණ්ඩෙන් එගොඩ වී එම ඇලෙන්ම දෙපා සෝදාගෙන, බඩවැටියේ සහවා ඇති රෙදි කැල්ලෙන් දෙපා පිසදා මේස් සහ සපත්තු පැළඳ ගන්නෙමු. එකල දිනපතාම පයින් යාම විඩා නොදෙන විනෝදජනක ක්‍රියාවක් විය.

නාඳුනන මෝටර් රථයකින් යාම

දිනක් පාසැල ඇරුන පසු ගෙදර ඒම සඳහා තර්ස්ටන් පාරේ බස්එකක් එනතුරු බලාසිටිනවිට හදිසියේම වැස්සක් කඩාහැලුනෙන් මම සුටිකේස් එක හිසමත තබාගනිමි. එවිට පාරේ යන කළු පැහැති මෝටර්මයිනර් මෝටර් රථයක් නවතා මා යන්නේ කොහොටදැයි විමසීය. පිටකොටුවට බව කීවිට මාව එහි නංවාගත්තේය. එහි කොස්ගෙඩියක්ද තිබින, වෙනත් කිසිවෙක් සිටියේ නැත. පිටකොටුවේ බෝගහ අසල නවතා මාව බැස්සවූවිට අංගොඩ බසයක නැග ගෙදර පැමිණ, ඒ බැව් තාත්තාට සහ අම්මාට කීවෙමි. නාඳුනන අය කතා කළාට එසේ නොයන ලෙස තාත්තා මට අවවාද කරන ලදී.

ස්ථානෝචිත ප්‍රඥාව - 1

තර්ස්ටන් - රාජකීය සිසු ගැටුම

අප 6,7 වසර පන්ති වල සිටි කාලයේ සමහර දිනවල විවේක කාලයේ සෙල්ලම් කිරීමට යාබදව ඇති රාජකීය විද්‍යාලයීය ක්‍රීඩාභූමිය වෙත යන පුරුද්දක් විය. දිනක් එම ක්‍රීඩා භූමියේ සිටියදී රාජකීය විද්‍යාලයේ සිසුන් පිරිසක් අප සිසුන්ට පහර දෙමින් එලවාගෙන ගොස් මායිම් වැට අසල සිටිමින් තර්ස්ටන් විදුහල වෙත ගල්මුල් වලින් පහර දෙන්නටවිය. මා තරමක් දුරින් සිටි නිසා ඔවුන් පැමිණීමට පෙර මට පැනගන්නට බැරිවිය. මා කිසිම කලබලයක් නැතිව ඔවුන් අතරින්ම වැට අසලටම ගොස් ක්ෂණිකව අප විදුහල වෙත දුවන්නට වූයෙන් අනතුරක් නොවී බේරුනි.

ස්ථානෝචිත ප්‍රඥාව - 2, 3

නාඳුනන කාන්තාව දුන් ටොපිය, මාව පැහැරගෙන යාමට උත්සාහ කිරීම

වර්ෂ 1955 දී පමණ දිනක් මා පාසැල් ගොස් එන අතර බස්රියේදී මාලභ වාඩිවී සිටි කාන්තාවක් තම අත්බැගය විවෘත කර ටොපි දෙකක් ගෙන ඉන් එකක් කටේ දමාගෙන අනෙක මට දුනි. මම එය අතට ගෙන ඇය අහක බලනවිටම පිටතට වීසි කළෙමි.

මගේ වයස අවුරුදු 11 - 12 පමණ වූ අවදියේ දිනක් පිටකොටුවේදී නාඳුනන මිනිසෙක් මා සමග ඉතා ඕනෑකමින් කතාවට වැටී, තේ බීම සඳහා වීර හෝටලයට හෝ ඒ අසලම පිහිටි වෙනත් එකකට මාව අඬගහගෙන යනලදී. මා රවටාගෙන පැහැරගෙන යාමට තැත් කරන්නේදැයි සැක සිතූන බැවින් ඒ බව අඟවන්නේ නැතිව කල්පනාවෙන් සිටියෙමි. මා මේසයක් අසල වාඩිවී සිටියදී ඔහු ඇතුලට ගියේය. සුදුසු අවස්ථාව ලත් විගස, මම හිමින් සිරුවේ නැගිට පිටතට පැමිණ දුවන්නට වූයෙමි. නතර වූයේ අංගොඩ බසයට ගොඩවීමෙනි.

ඇම්.ජේ සහ පුෂ්පඋයන බස්

එකල (1956 දී බස් ජනසතු කිරීමට පෙර) පිටකොටුවේ සිට අංගොඩට ධාවනය කරනලද්දේ “පුෂ්පඋයන” සමාගමේ බස් රථ පමණි. නමුත් පිටකොටුව සහ කඩුවෙල අතර “පුෂ්පඋයන” සහ “ඇම්.ජේ.” යන සමාගම් දෙකේම බස් රථ ධාවනය කෙරුනි. සමහරදාට අංගොඩට පැමිණ ඔරුවන්කුඹුර පැත්තෙන් පයින් එන අතර සමහර දිනවල කඩුවෙල බසයකින් පැමිණ මුල්ලෙරියාවෙන් බැස, රිචඩ් මාමාගේ කඩෙන් අම්මාගේ ගිනුමට විස්කෝතු ටිකක්ගෙන මාඑන්ටද විස්කෝතු කවමින් වෙළ දිගේ පයින් එන්නෙමි.

දවසක් පිටකොටුවේ බස් නැවතුම්පොලේදී ඇම්ජේ සමාගමේ බසයක වාඩිවී සිටියදී පුෂ්පඋයන බසයක් පිටත්වීමට සූදානම් බව දුටු මම එයට ගොඩවූයෙමි. පසුවදා එම ඇම්ජේ බසයට නගින්න සූදානම්වන විට එහි රියදුරා කොනදොස්තරට කපාකර “ඔය ළමයව ගන්න එපා” යයි කීවේය. එම රියදුරා තට්ටය සහිත කෙනෙකි. පදිංචිය මුල්ලෙරියාවේය. ගෙදර පැමිණ ඒ බව තාත්තාටද කීවෙමි.

පූර්ණ සූර්යග්‍රහණය

මා කුඩා කළ (1955 දී) සිදුවූ පූර්ණ සූර්යග්‍රහණය කිසිදිනක අමතක නොවන සිදුවීමකි. කෙළින්ම හිරු දෙස නොබලන ලෙස අවවාද කළ තාත්තා, වතුර බේසමක් මිදුලේ සුදානම් කර තැබූ අතර, පහන් දැල්ලෙන් කළු කරනලද වීදුරු කැබැල්ලක්ද සුදානම් කර තිබුණි. නමුත් අහස වලාකුළු වලින් පිරී තිබුණ බැවින් දකින්න ලැබුණේ අඳුර පමණි. උදේ අටට පමණ අමාවක රාත්‍රියක් මෙන් සන අන්ධකාරය මිනිත්තු කීපයක් පැවතුණි. කුරුල්ලන් බොහෝ කලබල වූහ.

එය සිදුවන ආකාරය මිදුලේ කෝටුවකින් රූපසටහනක් ඇඳ පැහැදිලි කරදුන් තාත්තා අපගේ ජීවිත කාලයතුළ නැවත එවැන්නක් දැකගත නොහැකි බවත් ප්‍රකාශ කළබව මතකයි. (අන්තර්ජාලයේ දැක්වෙන පරිදි 1955 ජූනි 20වැනිදා උදේ 8.12)

බස් ගාස්තු නැතිවීම

දිනක් මා ළඟ තිබූ බස් ගාස්තුවෙන් කොටසක් නැතිවීම නිසා පිටකොටුව දක්වා බස්රියෙන් පැමිණ, ඉන්පසු එතැන් සිට කොස්ගස් හන්දියතෙක් කි.මී. 3ක පමණ දුරක් පයින් ආවෙමි. ස්ටේස් පාර දිගේ එනවිට අංගොඩ බසයක් එනු දැක අත එසවූවිට නතර කරනලදී. මා ළඟ ඇති මුදල් මදිවේවිද යන සැකය නිසා බසයට නැගීමට පෙර අංගොඩට ගාස්තුව කීයදැයි කොන්දොස්තර මහතාගෙන් විමසුවෙමි. ඔහු පිළිතුරු දුන්විට, මාලඟ ඇත්තේ ශත පහක් අඩුවෙන් බව දැනුණ බැවින් මගේ දෑසට කළුළු පිරුණි. එවිට ඔහු “බබා ළඟ තියන්නෙ කීයද?” යයි විමසීය. මා හඬමින් පිළිතුරු දුන්විට, ඒකට කමක් නෑ නගින්න කියා බස්රියට නංවාගෙන අංගොඩට ටිකට් පතක් දෙනලදී.

තාත්තාගේ ත්‍යාගය

මා අ.පො.ස.(සා.පෙ.) විභාගයට සුදානම්වනවිට, පළමු වාරයේදීම සමත් වුවහොත් අත් ඔරලෝසුවක් තෑගි කරනබව තාත්තා විසින් ප්‍රකාශ කරන ලදී. ගණිතයට විශිෂ්ට සාමාර්ථයක් සහිතව, විභාගය ඉහළින්ම සමත්වීය. නමුත් මට තාත්තාගේ පොරොන්දුව ගැන මතක්වූයේ නැත. ටිකදිනකට පසුව නංගී විසින් එය මතක්කරදුන් පසු තාත්තා විසින් LAREX වර්ගයේ අත්ඔරලෝසුවක් මට තෑගි කරනලදී. මා වඩාත්ම සතුටු වූයේ එම ත්‍යාගය පිළිබඳව නොව, ඔරලෝසුව ගලවා බලන්නේ කවදාද යන්න සිතමිනි. මා රැකියාවක් කරනතුරුම, වසර 15 ක් පමණ එය පාවිච්චි කළෙමි.

සෙල්ලම්බඩු මිලට ගැණීම, කැලිවලට ගලවා නැවත සවිකිරීම

එකල තාත්තා මට බස් ගාස්තු සහ අමතර කෑමබීම සඳහා දිනපතා රුපියල බැගින් දෙනු ලැබේ. ඉන් බස් ගාස්තු සඳහා ශත 40 ක් වැයවේ. අයිස් ක්‍රීම් (පොප්සිකල්) සඳහා ශත 5 ක් වැයවෙයි. අනෙක් මුදල් ඉතිරි කරගෙන සෙල්ලම් බඩු මිලට ගනිමි. බොහෝවිට කොටුව දුම්රියපොළ අසලදී බසයෙන් බැස බෝගහ හන්දියතෙක් පයින් එන්නේ සෙල්ලම්බඩු නැරඹීම සඳහාය. දිනක් පිටකොටුවේ පදික වේදිකාවේදී සෙල්ලම් ජීප් රථයක් දැක මිල කීයදැයි විමසුවිට රු 3.50 ක් බව පැවසීය. මා ළඟ බස් ගාස්තුවට අමතරව තිබුණේ රු 2.55 ක් පමණක් බව කියා, රු 2.55 කට දෙන්න

පුළුවන්දැයි ඇසුවෙමි. එවිට ඔහු ඊට කැමතිවිය. බොහෝවිට මා ගන්නා සෙල්ලම් බඩු ගෙදර ගෙන ගිය පසු කිසිවෙකුටත් නොපෙන්වා කැලිවලට ගලවා ඒවායේ ක්‍රියාකාරීත්වය පරීක්ෂා කර නැවත තිබුන විධියටම සවිකරනු ලැබේ. ඉන්පසු සුදුඅයිසා, පුංචිඅක්කා සහ නංගීද හවුල් කරගෙන සෙල්ලම් කරනු ලැබේ. වරෙක කුඩා සබ්මැරීනයක් මිලට ගනිමි. එය, වත්ත පහළ අපගේ නාන ලිදෙහි යවමින් විනෝද වූයෙමු. එය වතුර කාන්දු නොවන අයුරු නිශ්පාදනය කර තිබුන බැවින් ගලවා බැලුවේ නැත.

කැමරා වල ෆ්ලැෂ් බල්බ්

එකල කැමරාවකින් මංගලෝත්සව ආදිය සඳහා නිවාස තුළ ඡායාරූප ගන්නාවිට ආලෝකමත් කිරීම සඳහා, ප්‍රබල දීප්තියක් ගෙනදෙන බල්බයක් භාවිත කෙරේ. එක් බල්බයක් භාවිත කළහැක්කේ එක්වරක් පමණි. එය මැග්නීසියම් කෙදි වලින් සහ අම්ලකර වායුවෙන් පුරවා ඇත. එය ක්ෂණිකව අධික දීප්තියකින් දැල්වෙන අතර වීදුරුව කැබලි රාශියකට කැඩීබිඳී යයි. වීදුරුවෙහි පිට පැත්ත තුනී ප්ලාස්ටික් පටලයකින් ආවරනය කර ඇති බැවින් අනතුරක් සිදු නොවේ. මෙවැනි අළුත් බල්බයක් තවමත් මා ළඟ ප්‍රවේසමින් තබාගෙන ඇත.

ගෙදර ඔරලෝසුව ගැලවීම

දිනක් පවුලේ හැමෝම ගමණක් යායුතුව තිබියදී මා එය ප්‍රතික්ෂේපකර ගෙදර නැවතුනේ ගෙදර පාවිච්චි කරන ඔරලෝසුව ගලවා බැලීම සඳහාය. එය Big Ben Alarm Clock වර්ගයේ එකකි. එය ගලවා හොදින් පරීක්ෂාකර ක්‍රියාකාරීත්වය අවබෝධ කරගෙන නැවත තිබූ පරිදිම සවිකළ අතර ගෙදර කිසිවෙක් දැනගත්තේ නැත. නංගීට පමණක් පසුව ඒබැව් පවසන ලදී.

අම්මාගේ ඔරලෝසුව ගැලවීම

සුදුඅක්කාගේ විවාහ මංගලෝත්සවයට පෙර තාත්තා විසින්, අම්මාට, සුදුඅක්කාට සහ පොඩිඅක්කාටද අත් ඔරලෝසු ගෙනත් දෙන ලදී. දිනක් මම අම්මාගේ අත්ඔරලෝසුව ගලවා එහි ක්‍රියාකාරීත්වය හොදින් පරීක්ෂා කර නැවත තිබූ පරිදිම සවිකර තැබුවෙමි.

පසුව තවත් දිනක නැවතත් එලෙසම ගලවා පරීක්ෂා කර ඉන් නොනැවතී බැලන්ස් වීල් සහ ඉසකේදුන්න (balance wheel and hair spring) සහිත කොටසද ඉවතට ගනිමි. නමුත් නැවත සවිකිරීමේදී බැලන්ස්-ස්ටාෆ් (balance staff) එකෙහි කෙස් ගහක් තරම් සිහින් දෙකෙළවරින් එකක් කැඩුනි. නැවත ගලවා හොදින් පරීක්ෂා කළවිට, එය කැඩී ඇතිබව මට අවබෝධ විය. නමුත් එය සිදුවූයේ කෙසේද යන්න මට ප්‍රශ්නයක්විය.

කෙසේවෙතත් ඒබව කිසිවෙකුටත් නොහඟවා නැවත සවිකර තැබුවෙමි. පසුව තාත්තා විසින් ඔරලෝසු අළුත්වැඩියා කරන තැනකට ගෙනගොස් එය අළුත්වැඩියා කරවන ලදී.

ඔරලෝසු අළුත්වැඩියාව

ටිකකලක් ගතවූපසු තාත්තා විසින් මට තෑගි කරනලද අත් ඔරලෝසුවේ ඉසකේ දුන්න හැර එහි සියළුම කොටස් ගලවා නැවත සවිකලෙමි. නමුත් මෙවිටද පෙරසේම බැලන්ස් ස්ටාෆ් එකෙහි පැත්තක් කැඩුන බැවින් දෙමටගොඩ ඔරලෝසු

හදන තැනකට ගෙනගොස් එය අළුත්වැඩියා කරවා ගනිමි. එහිදී ඔහු එය කරන ආකාරය හොඳින් නිරීක්ෂණය කළ මා, ඒ සඳහා අවශ්‍ය උපකරණ ගණනාවක් මිලදී ගනිමි. ඉන්පසු බොහෝ හිතමිතුරන්ගේ අත් ඔරලෝසු ඉතා සාර්ථකලෙස අළුත්වැඩියා කරන ලදී.

කුප්පි ලාම්පු

අප කුඩා කල පැට්‍රොමැක්ස් ලාම්පු (පීඩන ලාම්පු) දෙකක් ගෙදර තිබුනි. ඉන් එකක් සෑම දිනකම සැන්දෑවේ දල්වා මැද සාලයේ එල්ලා තබන අතර නිවාදමන්නේ රාත්‍රී දහයට පමණි. අනෙක් කාමරවල විමිනි ලාම්පු කීපයක් දැල්වූ අතර කුප්පි ලාම්පුද භාවිතයේ තිබුනි. එකල හිඹුටානට විදුලිබලය නොතිබුනි.

කුප්පි ලාම්පුව යනු වීදුරු කුප්පියකට භූමිතෙල් හෙවත් ලාම්පු තෙල් පුරවා රෙදි කැබැල්ලක් අඹරා සාදාගත් පහන් තිරයක් වහන්තරාවකට සවිකර, තිරය එම කුප්පියතුල ගිලෙන අයුරු තබා සාදාගන්නාලද උපකරණයකි. තිරයේ උඩ කෙළවරට ගිනි දල්වා භාවිතයට ගැනේ. මේවා තරමක් අනතුරු සහිතය. වැරදීමකින් පෙරලුනහොත්, තෙල් ඉහිරියන නිසා එමගින් විශාල ගින්නක් වුවද ඇතිවිය හැකිය. එවැනි අනතුරු ගණනාවක්ම මා අසා ඇත. ජීවිත හානිද සිදුවී ඇත. 1970ට පසුව උපන් අය කුප්පි ලාම්පු භාවිතකර ඇත්ද යන්න සැක සහිතය. අප කුඩාකල මේවා පාවිච්චි කළත්, පසුව වඩා ආරක්ෂිත කුප්පි ලාම්පුවක් තාත්තා විසින් හඳුන්වා දෙන ලදී. එහි කුප්පියෙහි මුඩිය කරකවා සවිකළහැකි එකක් නිසා වහන්තරාවක් නැත. මුඩියෙහි සාදා ඇති සිදුර තුලින් පහන්තිරය පිටතට ගෙන ඇත. පෙරලුනත් තෙල් ඉහිරෙන්නේ නැති නිසා අනතුරක් සිදු නොවේ.



ඉහත වම්පස රූපයේ දැක්වෙන්නේ එවැනි කුප්පි ලාම්පු දෙකකි. එහි වම්පස දැක්වෙන්නේ ආරක්ෂිත කුප්පි ලාම්පුවයි. අනාරක්ෂිත ලාම්පුව දකුණුපස දැක්වෙන අතර, පහන්තිරය සහිත වහන්තරාව ඉවතට ගත්විට පෙනෙන ආකාරය, දකුණුපැත්තේ අනෙක් රූපයෙන් දක්වා ඇත.

අනතුරුදායක පරීක්ෂණ-1

දිනක් රාත්‍රියේ මම කුප්පි ලාම්පුවක දැල්ල අසල ලුහු කැටයක් තබා එය පුපුරන ආකාරය දැක බලාගැනීම සඳහා ටිකක් ඇතට ගොස් බලාසිටියෙමි. හදිසියේම අම්මා එතැනට පැමිණිවිටම ලුහු කැටය පුපුරා ගොස් අම්මාගේ ඇඟටද වීසිවිය. අනතුරක් සිදු නොවුනත් මට හොඳටම බැහුම් අහන්නට සිදුවිය.

අනතුරුදායක පරීක්ෂණ-2

පාසැලේ ක්‍රීඩා තරඟ වලට භාවිත කරන පුහු වෙඩි තබන පිස්තෝලයකින් ඉවත් කරනලද තඹ පතුරම් කොපු ගණනාවක් මාලඟ තිබුනි. ඉන් එකකට ගිනිකුරු දහයක පමණ වෙඩි බෙහෙත් සුරාගෙන පුරවා එය තුලට කුඩා යකඩ ඇනයක් රිංගවා පුටුකකුලකට තබා කම්බියකින් ගැටගසා, පතුරම් කොපුව රත්වනසේ යටින් පොල්තෙල් පහනක් තබා වහා එළියට දුවගොස් කාමරයේ දොර වසා ගත්විටම රතිඤ්ඤයක් මෙන් පුපුරා ගියේය. පසුව ගොස් පරීක්ෂා කළවිට යකඩ ඇනය වැදී බිත්තිය සිදුරුවී තිබෙනු දුටුවෙමි.

අනතුරුදායක පරීක්ෂණ-3

දිනක් මම, කිසියම් පරීක්ෂණයක් සඳහා ලාකඩ කැබලි ටිකක් ගෙන, ගොටුවක් ලෙස සාදනලද බෙලෙක් තහඩුවකට දමා පහන් දැල්ලෙන් රත්කළෙමි. ඒවා දුවූ පසු සුළු අත්වැරදීමක් වූයෙන් ලාකඩ ටික පහළට වැක්කෙරුනි. නමුත් ඒවා වැටුනේ බිමට නොව, වම් කකුලේ දැනහිසෙන් පහළ පෙදෙසටය. ක්ෂණිකව මම අනිත් කකුලේ විලුඹින් එය පිසදැමූවිට, ලාකඩත් සමග උඩ හම ගැලවී විලුඹෙහි තැවරුනි. වහාම විලුඹ බිම ඇතිල්ලූ නිසා විලුඹ පිවිටුනේ නැත. ටික දිනකින් වම් පයේ තුවාලය සුවවූ නමුත් කැළල තවමත් මැකී නැත.

අනතුරුදායක පරීක්ෂණ-4

තව දවසක් කම්බියක් කොක්කක් ලෙස නවා රක්තතප්ත වනතුරු පහන් දැල්ලෙන් රත්කර යමක් කරනවිට (කරන ලදදේ කුමක්දැයි මතක නැත) සුළු අත්වැරදීමකින් එය වම් අතේ වෙදැඹිල්ලෙහි පැටලුනි. එම පිලිස්සුම් කැලල තවමත් (2014 දී) හොඳින් දැකගතහැකිය. එය මුළු ජීවිත කාලයතුලම නොමැකී පවතින බව මට හැඟී යයි.

දවසක් සහන මැෂිමෙන් රෙදිකැබැල්ලක් මහනවිට සුළු අත්වැරදීමකින් අතේ මහපට ඇඹිල්ලේ නියපොත්ත මැදින් ඉදිකටුව ඇතී කැඩුන අතර එය ඇඹිල්ලේ අනිත් පැත්තෙන් මතු වී තිබුනි. ඉදිකටු කැබැල්ල අඩුවෙන් අල්ලා ඇදදමා, ලාවිවුවේ තිබූ අළුත් ඉදිකටුවක් සවිකළ මම ඒ ගැන කිසිවෙකුටත් නොකීවෙමි.

දිනක් සුදුඅයිසා, මා අත තිබූ කතුර ඉල්ලා නුදුන්විට එය අල්ලා අදින්නට වූයෙන් මම අතහැරියෙමි. එවිට ඔහු පිටුපසට වීසිවී ගොස් ඇදවැටුනි. කතුරට අත යන්තම් තුවාලවී හඬන්නටවිය.

අනතුරුදායක පරීක්ෂණ-5
නංගී නිදාසිටියදී කොට්ටය පිලිස්සියාම

දිනක් රාත්‍රී මේසය යට පැදුරක නංගී නිදාසිටි අතර මම පුටුවක වාඩිවී මේසය මත යමක් කරමින් සිටියෙමි. මිරිස් නැට්ටක් පහනට අල්ලා පුළුස්සා වීසි කළෙමි සෑහෙන වෙලාවකට පසු මා දුටු දර්ශණයෙන් තුෂ්නීම්භූත වූයෙමි. නංගී තද නින්දේ පසුවන අතර, ඇය හිස තබාගෙන සිටින කොට්ටයෙන් අඩක් රතට රතේ ගිනිගෙන තිබෙන අයුරුය. මා ක්ෂණිකව අම්මාට හෝ තාත්තාට කියා ඇයව ඉවතට ගන්නා ලදී. කිසිම අනතුරක් නොවීය.



හුළු අත්ත

එකල රාත්‍රියේ ගමණක් යනවිට මෙකල මෙන් මහමග විදුලි ආලෝකය නොතිබුන බැවින්, බොහෝවිට අප භාවිත කළේ හුළුඅත්තකි. විදුලිපන්දම් තිබුනේ ඉතා කලාතුරකිනි. මෙකල වෙසෙන ළමයින් නම් හුළුඅත්ත ගැන අසා නැතිවාට කිසිම සැකයක් නැත. මෙය සාදා ඇත්තේ වියලි පොල් අත්තකිනි. පොල් අත්තේ මීටරයක් පමණ දිගැති අග කොටස වෙන්කරගෙන, වියලි පොල් කොළ සියල්ල එකට බැඳී සිටින අයුරු එහි ඇති පොල්කොළ කීපයකින්ම ගැටගසනු ලැබේ. ස්ථාන කීපයක් එලෙස ගැටගසා සාදාගත් හුළුඅත්තේ අග කෙළවර ගිනි දල්වාගත් විට මිනිත්තු

පහලොවක පමණ ගමණක් යාමට එය ප්‍රමාණවත්ය. අපේ ගෙදර සැමවිටම හුළුඅතු කීපයක් සුදානම්ව තිබුණි.

පසු කලෙක හුළුඅත්ත වෙනුවට ඉටිපන්දම සහ පොල් කටුව භාවිතයට ගැනුණි. මෙහිදී දල්වන ලද ඉටිපන්දම, සුළඟින් ආරක්ෂා කිරීම සඳහා පොල් කටුවෙන් ආවරනය කර අල්ලාගත යුතුය. පහත ඡායාරූපයේ මා දකුණු අතින් අල්ලාගෙන සිටින්නේ හුළුඅත්තකි. වම් අතේ ඇත්තේ දැල්වූ ඉටිපන්දම සහිත පොල් කටුවකි. ඉටිපන්දමේ දීප්තිය හේතුකොටගෙන එය පෙනෙන්නට නැත. (එම ඡායාරූපය 2019 දී ගන්නා ලද්දකි)

ගුරුතුමාගේ සැකය

මම පහේ හෝ හයේ පන්තියේ සිටියදී, ටෝව් බැටරි දෙකකින් ක්‍රියාකරන කාර්එකක් රුපියල් පහකට මිලට ගනිමි. එය බොහෝ කාලයක් ප්‍රවේසමින් පාවිච්චි කළෙමි. දිනක් අයිසා මට රු. 5ක් දී එවැනි එකක් ගෙනත් දෙනලෙස කීවේය.

පසුවදා ඉංග්‍රීසි පාඩම පැවැත්වෙනවිට යූ.එස්.ආර්.කේ.පෙරේරා, ඔහු ළඟ තිබූ රුපියල් පහක් නැතිවූ බව එහි සිටි ගුරුතුමා වන ඩී.කේ.දසිල්වා මහතාට පැමිණිලි කළේය. මේ අවස්ථාවේ පන්තිය පැවැත්වූයේ චිත්‍ර කාමරය සහ සාමන්‍යවිද්‍යා කාමරයත්, රාජකීය විද්‍යාලයේ ලෝභවැඩ කාමරයත් අතර පිහිටි එළිමහනේ මාර ගස යටය. පසුව ඒ ගැන ළමයි සියළුදෙනාගෙන්ම විමසා හැමෝගේම සාක්කු පරීක්ෂාකරන ලදී. මා ළඟ තිබූ රුපියල් පහේ නෝට්ටුව දැක ඒ ගැන විමසන ලදී. එවිට සෙල්ලම් කාර් ගැන කිවහොත් සෙල්ලම් කිරීම ගැන දොස් නගනු ඇතැයි සිතන නිසා අයිසා විසින් ටෝව් එකක් ගෙන ඒම සඳහා රුපියල් පහක් දුන්න බව කීවෙමි. නමුත් එය නොපිළිගත් ඔහු තාත්තගෙන් ලියුමක් ගෙන එන ලෙස පවසා රුපියල් පහ ඔහු ළඟ තබා ගත්තේය. ගෙදර පැමිණ තාත්තාට සහ අයිසාට සියල්ල නොවලභා පැවසිමි. තාත්තා දුන් ලිපිය ගෙනගොස් පසුවදා ඩී.කේ.දසිල්වා මහතාට දුනිමි. නමුත් ඔහු මාව උපවිදුහල්පති ඒබ්‍රහම්.ටී.කොවුර් මහතා ළඟට ගෙන ගියේය. (එකල සිටි විදුහල්පති වූයේ බ්‍රිතාන්‍ය ජාතික ෂොක්මන් මහතාය) ඔහු සියල්ල විමසා මා නිවැරදිකරු බව පවසා රුපියල් පහ මට ආපසු දුන් බැවින්, අයිසාට විදුලි මෝටර් රිය ගෙනත් දුනිමි.

මා කෙරෙහි ඇතිකරගත් අස්ථාන සැකය සහ ළමයි ඉදිරියේ මට අපහාස කිරීම නිසා එම ගුරුතුමා කෙරෙහි බලවත් කලකිරීමක් පැවතුණි. ඒ කොතෙක්දයත් ඉංග්‍රීසි පාඩම පවා අප්‍රිය විය. ඔහු ගුරු වෘත්තියට නිගා දෙන ගුරුවරයෙක් බව මාගේ නිගමනයයි. ඔහු කළේ සිසුන් ඉදිරියේ මාව අපහාසයට ලක් කිරීමයි. ගුරු වෘත්තියට නිගා දෙන මෙවැනි අමනාසත්ගෙන් සමස්ත ගුරු වෘත්තියම කෙලෙසේ.

දෙව්වරු වැනි ගුරුවරු

මෙම ගුරුතුමාට පරස්පරවිරෝධී ගුරුතුමෙක්ව මෙහිදී මගේ සිහියට නැගේ. ඒ අපට අපොස සා.පෙ. සහ උ.පෙ. පන්ති වල ගණිත ආචාර්යා එම්.ඩී.වී.ගුණරත්න මහතාය. එකල අපට වඩා ඉහළ පන්තියක සිටි සිසුවෙක්වූ XXXX (නම සඳහන් කිරීම සදාචාරාත්මක නැත) ප්‍රධාන ශාලාවේ ඇති ඇදිපුටු දෙකක් සොරකම් කර කරේ තබාගෙන තර්ස්ටන් පාර දිගේ යනවිට ගුණරත්න මහතා මුණගැසී

ඇත. ඔහුට තර්ජනය කළ ඒ මහතා පුටු දෙක තිබූ තැනින්ම තබන ලෙස අන කර ඔහු පසුපසින්ම පැමිණ ඇත. ප්‍රධාන ශාලාව අසලදී මෙම සිද්ධිය දුටු විදුහල්පති එම්.ඩී.ගුණවර්ධන මහතා ඒ ගැන විමසුවට ගුණරත්න මහතා කියා ඇත්තේ මේ පුටු දෙක මිදුලෙ තිබුන නිසා එය ඇතුලෙන් තබන ලෙස ඔහුට කී බවය. ගුණරත්න මහතා වැනි ගුරුවරු ගුරු වෘත්තියේ ගෞරවය පමණක් නොව මනුෂ්‍යත්වයේ ගෞරවයත් ආරක්ෂා කරන උතුමන් බව කිවයුතුය.

මා ගුරු වෘත්තියේ සිටියදී ලත් අත්දැකීමක්

1970 දශකයේ මා කොළඹ ආනන්ද විද්‍යාලයේ ගුරු සේවයේ සිටියදී වූ අත්දැකීමක් මෙහිදී මගේ මතකයට නැගේ. මා එහිදී 11 සහ 12 ශ්‍රේණි වල භෞතික විද්‍යාව උගන්වන ලදී. දිනක් විදුහල්පති කර්නල් රාජපක්ෂ මහතා මා අමතා මගේ පන්තියේ සිසුවෙකුගේ නොමනා ක්‍රියාවක් පිළිබඳව චෝදනාවක් කරන ලදී. එනම් එම සිසුවා පන්තියේ (පස්මහල් ගොඩනැගිල්ලේ) ටියුබ් ලයිට් එකක් සොරකම් කර ඇති බවයි. ඔහුව පාසැලෙන් නෙරපීමට තීරණය කළබව එතුමා ප්‍රකාශ කරන ලදී. එවිට මම මෙසේ ප්‍රකාශ කළෙමි.

“සර් ඔය වයසෙ ළමයි කොලු කමට ඔයවගේ දේවල් කරනව, දුප්පත් කමට කරපු දෙයක් නෙමෙයිනෙ, ප්‍රසිද්ධ ව්‍යාපාරිකයෙකුගේ පුතෙක්නෙ, ඒ ළමයගෙ අනාගතයම අදුරු කරන එක සාධාරන නැහැ නේද?”

මගේ කීමට ඇහුම්කන් දී එතුමාගේ තීරණය වෙනස් කරන ලදී. අද (2020 දී) එම සිසුවා කොළඹ සුප්‍රසිද්ධ පොත් ප්‍රකාශන ව්‍යාපාරයක හිමිකරුවෙකි.

සංගීත මාස්ටර්

මා 5, 6, 7 පන්ති වල ඉගෙන ගන්නා කාලයේ අපගේ සංගීත ගුරුවරයා වූයේ චීරසිංහ මහතාය. ඒ සඳහා අප සංගීත කාමරයට යායුතුයමු. එහි පියානෝවක් සහ විවිධ සංගීත භාණ්ඩ තිබුනි. මෙහිදී මට අමතක නොවන සිද්ධි දෙකක් ඇත.

පළමුවැන්න නම් අප එක හුස්මට ශබ්ද නගා “ආ...” කියයුතු වන අතර එහිදී අතේ මහපට ඇඟිල්ල හැර අනිත් ඇඟිලි හතරම කටකුලට දැමියහැකි පරිදි කට ඇරිය යුතුය.

දෙවැන්න නම් “ඇලඩින් සහ පුදුම පහන” නාට්‍යය පුහුණු කිරීමයි. එහි සංගීතය ඔහු විසින් රචනා කර තිබුනි. එහිදී දිග හුස්මක්ගෙන, එක හුස්මට කියයුතු ගීත පදයක් ඇත. එනම් “දන්නවාද මේ මහාතුන් ඇලඩින් සහා පහාණ ඒ බිංගේ තුලේහි වූ විජ්ජා කරුවෙකු සෙවූ වීනේ”. මෙය පහත් ස්වරයකින් ආරම්භ කර, පළමු අර්ධය ක්‍රමයෙන් සංඛ්‍යාතය වැඩි කරමින් ගොස් දෙවැනි අර්ධය ක්‍රමයෙන් සංඛ්‍යාතය අඩු කරමින් ගොස් පහත් ස්වරයකින්ම අවසන් කළයුතුය.

චිත්‍ර ගුරුවරයා

එකල අපගේ චිත්‍ර ගුරුවරයා ප්‍රනාන්දු මහතායි. ඔහු සැනෙකින් කිපෙනසුළු පුද්ගලයෙකි. දිනක් ඔහු සිසුවෙකුට අත දිගහැර කණේ පහරක් දුනි. සිසුවා ක්ෂණිකව හිස පහත් කළ බැවින් එය ඔහුට නොවැදීම හේතුකොටගෙන ගුරුතුමා වටයක් කරකැවී වැටෙන්නට ගියේය.

වඩුවැඩ සහ ලෝහවැඩ

6, 7, 8 පන්ති වලදී අපගේ අත්කම් විශය සඳහා වඩුවැඩ හෝ ලෝහවැඩ හෝ මැටිවැඩ තෝරාගත යුතුව තිබුණි. මම හයවන පන්තියේදී වඩුවැඩ තෝරා ගතිමි. ගුරුතුමා වූයේ ජාතික ඇඳුම් සැරසුන ප්‍රනාන්දු නම් මහතෙකි එහිදී මා විසින් කරනලද ලී කැබලි දෙකක වැද්දුමක් (T-Joint) පරීක්ෂා කළ ගුරුතුමා එය ඉතා අගය කළේය. ලෝහ වැඩවලටද මා ප්‍රිය කරන බැවින් ඊළඟ වසරේදී මම තෝරාගත්තේ ලෝහවැඩය. වඩුවැඩ ගුරුතුමා, මා එසේ කළේ මන්දැයි විමසුවිට, වඩුවැඩ සහ ලෝහවැඩ දෙකටම මා ප්‍රියකරන බැවින් එසේ කළ බව පැවසුවේමි. ලෝහ වැඩ සඳහා මාවිසින් සාදනලද සරනේරුවක් පරීක්ෂා කරන ලද ගුරුතුමා එය ඉතා අගය කරනලදී.

ජෝ ප්‍රනාන්දු මහතාගේ මතක ශක්තිය

මා 6, 7, පන්ති වල සිටි අවදියේ දිනක් උපවිදුහල්පති හෝ විනය භාර ආචාර්යාය ධුරය (හරි හැටි මතක නැත) හෙබවූ ජෝ ප්‍රනාන්දු මහතා මගේ නමින්ම මා අමතා යමක් කීවේය. ඒ එතුමා මා ඇමතු පළමු අවස්ථාවයි. මා අසා ඇති අයුරු විදුහලේ සියළුම සිසුන් නම් වශයෙන් එතුමාට මතකය.

ගණිත ආචාර්යාය වරු

6,7,8,9 පන්ති වලදී අපට ගණිතය උගන්වන ලද්දේ සිල්වා මහතාය. එතුමා දුන් අභ්‍යාසයක් කිසිමවිටක වැරදුන බවක් මට මතක නැත. වැරදි කරන ළමයින්ව ඇමතුවේ “ගෝනා” යනුවෙනි. ගොනා යන වචනය ඔහු ශබ්ද කලේ ගෝනා යනුවෙනි.

අපොස සාමාන්‍ය පෙල සහ උසස්පෙල පන්ති වලදී ගණිතය උගන්වන ලද්දේ “ගුණරත්න” මහතායි. එතුමාගේ ඉගැන්වීම් බොහොමයක් අද මෙන් මතකයේ රැඳී පවතී. එකල අමතක නොවන තවත් ගුරු මහතෙක් නම් හෙ.තිලකානන්ද මහතායි එතුමා සිංහලෙන් විද්‍යාව ගණිතය ඉගැන්වීම පිළිබඳව විශේෂ උනන්දුවක් දැක්වීය. එතුමා විසින් දෙනලද ජ්‍යාමිතිය ගැටළුවක කොටසක් මට අදමෙන් මතකයි. එනම් ‘ක’ ‘ග’ ‘ජ’ ත්‍රිකෝණයේ ‘කග’ පාදයේ මධ්‍ය ලක්ෂ්‍යය ‘ඩ’ වේ.....යනාදී වශයෙනි.

මාර්ග අංක-140 ආරම්භය

මාර්ග අංක 140 වැල්ලම්පිටිය-මරදාන බස් සේවය ආරම්භවූ පසු, උදේ පාසැල් ගියේ මරදාන හරහාය. බොහෝ දිනවල මරදානේ බම්බලපිටිය පෝලිම ඉතා දිගට තිබෙන නිසා පාසැල් යාමට ප්‍රමාද වේ. එවැනි දිනවල පමාවූ බව කියා පෝලිමේ ඉදිරියෙන් සිටින මගියෙකුගෙන් ඉඩ ඉල්ලා ගනිමි. පසු කලෙක මෙම බස් සේවය කොල්ලුපිටිය දක්වා දීර්ඝ කරන ලදී.

ජේ.ටී. සහ ජෙට්ටා

එකල යහළුවන් මා ඇමතුවේ “ජේටී” යනුවෙනි. විහිළුවට ආමන්ත්‍රනය කළේ “ජෙට්ටා” යනුවෙනි. නමුත් කලක් ගතවන විට එය නම බවටම පත්විය. පාසැල් අවදියේ මිතුරන් අදත් මා අමතන්නේ “ජෙට්ටා” හෝ “ජේටී” යනුවෙනි. සමහරු විහිළු

කරනවිට “ජෙට්ටෝ බෙට්ටෝ” යනුවෙන්ද “ජෙට්ටෝ හමස්මී ලෝකස්ස” යනුවෙන්ද කියනු ලැබේ. එසේ විහිළු කිරීමේදී කිසිවිටකත් මා තරහ නොගනී. මෙම නම පටබැඳීමට හේතුව “ජෙට්ටෝ හමස්මී ලෝකස්ස...” යන ගාථාව කීමේදී සිදුවූ වැරදීමකි.

උණ ගැනීම

මා කුඩා කල උණ ගැනීම නිසා දින කීපයකට රෝහල්ගතවිය. නළල මත අයිස් උරයක් තබන ලදී. උණ පැ 105⁰ ට තිබූ බව මතකය. 1950 සිට 1964 දක්වා වසර 14 ක කාලය තුළ මා පාසැල් නොගියේ එම අවස්ථාවේදී පමණි. වාර අවසාන ප්‍රගති වාර්තා හැම එකකම පැමිණීම අගැයීමටලක්වී තිබින.

දුම්රියේ විනෝද ගමන්

වරක් අපේ ගෙදර සියළුදෙනාම දුම්රියෙන් විනෝද ගමණක් යනවිට දුම්රිය එන්ජිම බලන්න ආස බව මම තාත්තට කීවෙමි. එවිට තාත්තා එන්ජිම ළඟට මාව එක්කරගෙන යනලදී. මම නොයෙක් ප්‍රශ්ණ අහනවිට, “උඹ අහන ඒවට උත්තර දෙන්න අදිකාරම් උන්නැහැටවත් (ඊ.ඩබ්ලිවු.අදිකාරම්) බැරුව ඇති” යනුවෙන් කීවේය. අම්මාගේ සහ තාත්තාගේ නිදහස් දුම්රිය වාරප්‍රවේශපත්‍ර භාවිතයෙන් සෑම වසරකම අඩුවශයෙන් එක්වරක්වත් දුම්රිය විනෝද ගමනක් යන්නෙමු. සෑමවිටකම අප ගියේ දෙවන පන්තියේ මැදිරියකය. බොහෝ අවස්ථාවල නිදනමැදිරි වෙන්කරගනු ලැබේ. රාත්‍රියේ අහුරු කෝච්චියේ ගිනිකෙළි සංදර්ශනයක් ලෙස පෙනෙන දුම් බටය අතිශයින් වමන්කාරය. කඳුකර ගමණ, පට්ටිපොල, දෙමෝදර ආදිය කිසිදිනක අමතක නොවේ. මෙලෙසින් ගොස් ඇති විනෝද ගමන් නම් බදුල්ල, බණ්ඩාරවෙල, නුවරඑළිය, ත්‍රිකුණාමලය, මඩකලපුව, මහනුවර, මාතලේ, කන්කසන්තුරේ, අනුරාධපුර, පොලොන්නරුව සහ මාතර ආදී ස්ථානයන් වේ. ගාල්ලේ නතරකළ පසු ආපසු ගමන් අරඹන්නේ විරුද්ධ දිශාවට වීම අමතක නොවන සිද්ධියකි. ඒ පිළිබඳව තාත්තා විසින් පැහැදිලිකර දෙන ලදී.

ගුවන් ගමන්

පසු කලෙක දුම්රිය වාර ප්‍රවේශ පත්‍ර තුනක් ඉදිරිපත් කිරීමෙන් ලබාගත් ගුවන් ප්‍රවේශ පත්‍ර මගින් නොමිලයේම ගුවනින්, ගල්ඔය, ත්‍රිකුණාමලය සහ යාපනයට යාමට අවස්ථාව ලදිමු. යාපනය ගමණට මා නොගොස් අයිියාට ඒ අවස්ථාව දුනිමි. (වයස අවුරුදු 18 ටවැඩි පිරිමි ළමුන්ට එම වරප්‍රසාදය අහිමිය)

මා ප්‍රථම වරට ගුවන් ගමණක් ගියේ 1962 ජනවාරි 20 වැනි සෙනසුරාදාය. උදේ 7.45 ට පමණ රත්මලාන ගුවන් තොටුපොලින් පිටත්වූ එයාර්සිලෝන් සමාගමට අයත් ලියාපදිංචි අංක 4RACG දරන ඩැකෝටා (DC-3) වර්ගයේ යානය ගල්ඔය, උහන ගුවන් තොටුපොලට ගොඩබාන ලදී.



මෙහි දැක්වෙන්නේ
යාපනේ පලාලි ගුවන්
තොටුපොළේදී ගන්නා ලද
ජායාරූපයකි.

නංගී, අම්මා සහ පොඩ් අක්කා
මෙහි සිටින අතර මා මෙහි නැත.

මාගේ ඉවුම්-පිහුම්

යාපනය ගුවන් ගමනට (1963දී පමණ) මා සහභාගී නොවූ බැවින් මා නිවසේ තනිවිය. අම්මා විසින් අළුයාම අවදිවී මා සඳහා ආහාර පිළියෙලකළ නමුත් මා විසින්ම තනියම පරිච්ඡා භොද්දක් උයාගනිමි. අම්මා ගෙදර පැමිණි පසු රස බලා එය ඉතා අගය කරන ලදී.

සෙල්ලම් ගෙයි බත්ඉවීම

නංගී, සුදුඅයිසා සහ මම කුඩාකල සෙල්ලම්බත් උයමින් කෝමිපිටිටු සාදමින් විනෝද වූයෙමු. සමහරදාට අමරසේන සහ සෝමදාසද එක්වෙමින් සෙල්ලම් ගෙවල්ද සාදන්නෙමු. දිනක් පැලඉනි කෝටු හතරක් බිම සිටුවා වහලයට පැලඉනි කොල සෙවිලිකර සෑදූ ගේ තුල අප සිටිනවිට වහින්නට වූයෙන් බිම සිටවූ කෝටු හතර සිරුවෙන් ගලවා ගෙය උස්සාගෙන මිදුලට ආවෙමු. තව දිනක පිදුරු සෙවිලිකර සාදන ලද සෙල්ලම් ගෙයතුල, ලිප්ගල් තුනක් මත මුට්ටියක් තබා හාල් සහ වතුර දමා ගිනි මොලවා ඇත්තටම බත් උයන්නට පටන් ගත්විට, එය දුටු අම්මා වහා පැමිණ අපට බැනවැදී ලිප නිවා දැමීය.

මගේ බඩගින්න

මගේ වයස අවුරුදු දහය-දොළහ පමණ කාලයේ, සමහර ළමයි බඩගිනියි කියනවිට මා තනිවම කල්පනා කළේ “මොකද්ද මේ බඩගිනියි කියන්නේ”. ඊට පෙර මට කිසිවිටකත් බඩගිනි දැනී නැත. දැන් මට සිතෙන්නේ “අම්මාට පින්සිදු වේවා” යනුයි.

හැලේ ඕලු නෙලීම

සමහර දවස්වල අපි වෙළට ගොස් ඕලුමල් සහ ගෙඩි කඩාගන්නෙමු. අපේ කුඹුරට උඩහ (නැගෙනහිර) ඇති මහ නියරට උඩහින් ඇත්තේ හැලකි. එනම් එය ගැඹුරු මඩ තට්ටුවකි. එහි ඇත්තේ ජලය මත පාවෙන අක්කර කාලක් පමණ විශාල තණකොළ බිස්සකි. එහි මඩේ එරුනොත් දිවි ගලවාගැනීම ඉතා අසීරුය. ඊට හේතුව, එම ජලය ඉතා සියුම් මඩ අංශුවලින් සන්තෘප්තවී ඇති බැවින්, එම ජලයේ සන්තෘප්තය (විශිෂ්ට ගුරුත්වය) සාමාන්‍ය ජලයට වඩා අඩුවීමයි. එහි ඕලු සහ කෙකටිය බොහෝ ඇත. අපි ඕලු ගෙඩි කඩාගෙන කන අතර මල් කඩාගෙන ගෙදර ගෙන යන්නෙමු.

සමහර අවස්ථාවල ප්‍රවේසමින් හැලට ගොඩවී එය සොලවන්නෙමු. එවිට මුළු තණ බිස්සම සෙලවෙනු දැකීම විනෝදජනකය.

දවසක් හැලේ එරුන මීහරකෙක්ව බේරාගත්තේ මිනිසුන් දහයක් පමණ හවුල්වී ලොකු කඹ යොදාගනිමින් ඉතා අමාරුවෙනි.

(අද-2014 වනවිට එම මහතියර වාහන ධාවනය වන මාර්ගයකි. හැල, මුළුමනින්ම වියලී, ගොඩකර නිවාස ඉදිකර ඇත.)

දං, හිඹුටු, බෝවිටිය, ආදී පළතුරු සහ මැංගුස්

එකල අපි (පුංචිඅක්ක, නංගි, සුදුඅයිස සහ මම) දං, හිඹුටු, බෝවිටියා ආදී පළතුරු කෑම සඳහා බංඩියගොඩැල්ල රබර් වත්තටද, (වසර 2000 න් පසු මල්ගම නමින් හැඳින්වේ.) උඩුමුල්ලහේන වත්තටද යන්නෙමු. (අක්කර පහක් පමණ වනාන්තරයක් ලෙස පැවති උඩුමුල්ලහේනවත්ත වසර 2000 න් පසු නිවාස 50 කින් පමණ හෙබි ජනපදයකි.) අපි ඇති තරම් පළතුරු අනුභවකර ගෙදරින් ගෙනගිය පෙට්ටියක් පුරවාගෙන අම්මාට සහ අන් අයටද දෙන්නෙමු. බංඩියගොඩැල්ල වෙළ අයිතේ බඩවැටියේද, රබර් වත්තට එහා පැත්තේද වැඩි වශයෙන් තිබුණේ හිඹුටුය. දිනක් උඩුමුල්ලහේනවත්තේ ගොඩවැටුන පාඨ ගේ අසළ ඇති අඹ ගහේ ඉදුනු අඹ පිරි තිබුණෙන්, පුංචිඅක්ක සහ මම ගහට නැග අතු සොලවා බීම වැටුන අඹ කෑවෙමු. කපු වාරයට එහි කපු පුහුලන් කෑම අමතක නොවේ. වෙරළකනත්තට දුර වැඩි නිසාදෝ එහි යන්නේ කලාතුරකිනි. එහි සන කැලෑව මැද තිබූ මැංගුස් ගහ අපට හමුවූයේ කලක් ගතවූ පසුවය. අප ගහට නැග අතු සොලවා බීමට වැටුන ඉදුනු ගෙඩි ගෙදරට ගෙන එනු ලැබේ. දිනක් මා ගහ උඩ සිටියදී “ඒඩින් මහත්තය” (අයිතිකරු) එනබව අප අතර සිටි කෙනෙක් කී බැවින් වහා ගහෙන් බැස දිවුවෙමු. අක්කර පහක් පමණ වූ වෙරළ කනත්ත ඉඩම එකල රබර් වත්තක් වුවද, සමහර පෙදෙස් තරමක කැලෑවක් ලෙස පැවතුනි. අද එය දහස්පෙතිය උද්‍යානය නමින් හඳුන්වන, නව දෙමහල්, තෙමහල් නිවාස වලින් පර්පුර්නය ජනපදයකි.

මෑතක 2016 මුල් භාගයේදී පුතාගේ මිතුරෙකුගේ නිවසට ගිය මම එහි තවමත් හොඳින් පැවති මැංගුස් ගහ පෙන්වා මෙසේ කීවෙමි. “මීට අවුරුදු 55-60 කට ඉස්සර මම මේ ගහට නැගල හොරෙන් මැංගුස් කාල තියනව”.

කැලෑ ලාවලු හෙවත් කොහොල්ලෑ ලාවලු

ඉස්සර කොටුවේ ආතලගෙ වත්තේ දකුණු දිශාවේ මායිම අසල (දැන් 2008 දී නංගිගේ නිවස ඉදිරිපිට පාර මැද) විශාල කැලෑ ලාවලු ගහක් තිබුනි. ඉදිගෙන එන ගෙඩි කනවිට කටේ කොහොල්ලෑ ඇලෙන නමුත්, හොඳින් ඉදුනුවිට එසේ නොවේ. ඉතා රසවත් පළතුරකි. ඉදි වැටෙන ගෙඩි ඇහිදීමට ගහ අවට ඇති අන්තාසි කැලේට යාම අමතක නොවන අත්දැකීමකි. ඉදුනු ගෙඩිද කොළ පැහැති බැවින් ඉදුනුබව හඳුනාගත හැක්කේ, අතට දැනෙන මෘදුභාවයෙනි. බොහෝවිට අප කවුරුත් අවදිවීමට පෙර, පාන්දරින් නැගිටින සුදුඅයිසා එහි ගොස් ඇති තරම් අනුභවකර ඉතිරි වුවහොත් අපටත් ගෙනත් දෙයි. අද කැලෑලාවලු දකින්නටවත් නැත.

අන්තාසි කැලේ

කොටුවේ ආවිච්චලගෙ වත්තෙන් අඩකම (පර්වස් 30ක් පමණ) පැවතුනේ අන්තාසි වගාවකි. අප එය හැඳින්වූයේ අන්තාසි කැලේ යනුවෙනි. එහි ඇවිදීම ඉතා අපහසුය. අන්තාසි පත්‍ර වල ඇති කටු ඇතීම ඊට හේතුවයි. අපි සමහරදාට අපේ වැට අයින අසල ඇති අන්තාසි ගෙඩි හොරෙන් කඩාගෙන ගලක ගසා කැලී වලට කඩාගෙන කන්නෙමු.

සුදුඅක්කගෙ විවාහ මංගල්‍යය

සුදුඅක්කගෙ විවාහ මංගල්‍යෝත්සවය සිදුකරනලද්දේ 1960 දෙසැම්බර් 15 වැනිදාය. එදින අයිසාගේ කැමරාවෙන් (Box camara 120 film roll) ගන්නාලද පින්තූර කීපයක් පහත දැක්වේ.

මෙය අප නිවසේ පැවති පළමු උත්සවයයි. ඒ සඳහා තාත්තා විසින් අළුත් පිහන් දුසිම් 12ක් (144ක්) සහ තවත් පිහන් බඩු ගණනාවක්ද, බිත්ති ඔරලෝසුවක්ද, කොළඹ විලියම් ජේදිරිස් සාප්පුවෙන් මිළට ගන්නාලදී.

රාලෙ ආතා

එකල රාලෙආතා නම් මිනිසෙක් බංඩියගොඩැල්ලේ ජීවත්විය. ඔහු වෙළේ, ගඩොල් කැපීම සඳහා මැටි ගන්නාලද මැටිවලවල් වලින් මාළු අල්ලා විකුණයි. ලොකු මාළු පනපිටින්ම, කරමලෙන් සිදුරුකර කම්බියක අමුනාගෙන යයි. දිනක් ඔහුගෙන් මාළු ගත් අම්මා එකෙක් දහලනබව දැක, පවු සිද්දකරගන්න බැරිබව පවසා එසේ තිබෙන්නට හැරියවිට පන තිබූ මාළුවා නාන ලීදට දැමීම බව මතකය.

සමහරදිනවල ඔහු මාළු අල්ලන තැනටවී අපි බලාසිටින්නෙමු. දවසක් රාලෙආතා මාළු අල්ලා ගොඩ තැබූවිට මම හොරෙන්ම කකුලෙන් තල්ලුකර වතුරවලට දැමීමෙමි. දවසක් ඔහු මහනියර උඩට ඌරෙක් ගෙනැවිත් පිහියෙන් ඇන මැරුවේය. ඌ මරහඬදී කෑගසනවිට, මම ගෙදර දුවගොස් ඇදක් යට හැංගුනෙමි.



මෙම ඡායාරූපය, අපේ වත්ත පහළ වෙලේ මහනියර අසලදී ගත් එකකි. වමේ සිට දකුණට සුදුඅයියා, නංගී, පුංචි අක්කා, සුදු අක්කා සහ පොඩිඅක්කාය. සුදු අක්කා සහ පොඩි අක්කා සිටින්නේ මහනියරේ ඇති ඒදණ්ඩ මතය.

පසුපසින් පෙනෙන්නේ අපේ වත්තේ සහ කුඹුරේ කොටසකි. සුදුඅයියාට වම් පැත්තේ ඇත්තේ හැලය.

(මෙම ඡායාරූපය ගෙන ඇත්තේ 1957 දී පමණය. මෙම මහනියර 2015 වනවිට අඩි 15ක් පළල පාරකි. ඒදණ්ඩ කොන්ක්‍රීට් බෝක්කුවකි හැල වියලී ගොස් ඇති අතර නිවාස ගණනාවක් තනා ඇත. පිටුපසින් පෙනෙන අපේ කුඹුරද, නිවාස ගණනාවකින් සමන්විතය. පිටුපසින් ඇති උසම ගස කොස් ගහකි. (එහි මුදුනට මා නැග ඇත.)

ඉබ්දඩයම

දිනක් වෙලේ දෙමළ මිනිස්සු සහ ළමයි කීපදෙනෙක් ඉබ්බන් සහ කොරවක්කන් අල්ලමින් සිටියහ. ඔවුන් ඉබ්බන් අල්ලා හිස පිටතට ඇද, කටින් අල්ලා කරකවා බෙල්ල කැඩීමෙක් පසු ගෝනියකට දාගත්හ. එය දුටු වහාම අපි කැටපොල් වලින් විද ඔවුන්ව පලවා හැරියෙමු.



1960 දෙසැ. 15

සුදුඅක්කා සහ ලීලාරත්න අයියාගේ විවාහ මංගල දිනයේ අම්මා විසින් පිවිච මලක් සහිත වතුර වීදුරුවක් ගෙන ඉදිරියට පැමිණ ලීලාරත්න අයියාව පිළිගන්නා ආකාරය.

පසුබිමින් පෙනෙන්නේ අපගේ නිවසයි.

කපුටන්ට ගල්ගැසීම, වවුලන් ගණන් කිරීම

සමහරදාට, සුදුඅයිය සහ මම කරුණාසේනලගෙ වත්තට ගොස් ඔවුන් සමග සෙල්ලම් කරන්නට වීමු. දවල්ට සෙල්ලම්කර හැන්දෑවට කරුණාසේනලගෙ රබර් වත්තටවී (එකල රබර් වගාකර නොතිබුනි) කපුටන්ට ගල් ගසන්නට වීමු. එක ගලක්වත් උන්ට නොවදින නමුත් ඒවා දකින උන් ක්ෂණිකව නවතිමින් අන්අතකට හැරෙන ආකාරය නැරඹීම මහත් විනෝදජනකය. ගොම්මන් වෙලාවට කපුටන් විශාල සංඛ්‍යාවක් එම ස්ථානයට ඉහළින් නැගෙනහිර දෙසට පියඹා යයි. සමහරදාට අපි කැටපොල් වලින් විදින්නෙමු. එය වඩාත් විනෝදජනක වන්නේ පෙරට වඩා ඉහළ නගින නිසා එක ගලකට කපුටන් කීපදෙනෙක් බියවනු දැකීමයි. අඳුර වැටුන පසු කපුටු ක්‍රීඩාව නවතා ගෙදර එන නමුත් ඉන්පසු පටන්ගන්නේ වවුල් ක්‍රීඩාවයි. බොහෝ දිනවල නංගී, පුංචිඅක්ක සහ මා ඉස්තෝප්පුවේ වාඩිවී වවුලන් ගනින්නේ මහත් උනන්දුවකිනි.

සමහරදාට අපි කදුරුගෙඩි වලට කැටපොල් එකෙන් ඔට්ටුවට විදින්නෙමු. තවසමහරදාට කරුණාසේනලගෙ වත්තේ සිට වෙළට ඔට්ටුවට ගල් ගසන්නෙමු. වෙල පැත්තේ කවුරුවත් සිටී නම් එම සෙල්ලම කරන්නේ නැත.



1960 දෙසැ 15
සුදුඅක්කා සහ
ලීලාරත්න අයියා විවාහවී
නික්ම යාමට පෙර අපේ
මහගෙදර ඉදිරිපිට මිදුලේ.



දිනය - 1960-12-15
ස්ථානය - මහගෙදර-වත්ත පහළ
සුදු අක්කගෙ විවාහ මංගල දින
වගේ සිට දකුණට පසුපස
1. කල්නාහි
2. සුනිතා
3. එන්ද්‍රා
4. මියුරිස්
5. රේසි
චාච්චී
1. එන්ද්‍රසිලි
2. සිරිමා
3. සදසිලි
4. මංගලිකා
5. මල්ලිකා

එදා පරිසරය

එකල අප ගම් පෙදෙසෙහි නොයෙක් සතුන් වාසය කලහ. සෑම රාත්‍රියකම නරින්ගේ හු හඬ ඇසේ. සමහර දිනවල මිදුල හරහාද, නරි දුවයකි. නරින් විසින් කාදමනලද හාචුන්ගේ ඉතිරි වූ කොටස් දවල්ට දැකගන්නට ලැබේ. මිමින්නන් කීපදෙනෙක්ද අපේ වත්තේ කැලෑවෙහි වෙසෙනව බොහෝවිට දක්නට ලැබී ඇත. උණහපුළුවන් සහ මුගටියන්ද, ඉඳහිට දක්නට ලැබේ. වෙලේදී දියබල්ලන් කලාතුරකින් දක්නට ලැබේ. නයිත් සහ පොළඟුන් වැනි විෂකුරු සර්පයින්ද කලාතුරකින් දක්නට ලැබී ඇත. මෙම සතුන් කිසිවෙක් අද දකින්නවත් නැතැයි කීම

අතිශයෝක්තියක් නොවේ. බොහෝ පක්ෂීන්ද එදා දක්නට ලැබුණි. ඉන් සමහරක් නම්, කොහා, නීලකොබෙයිස, අළුකොබෙයිස, බට්ටිව්ව, දෙමලිව්ව, පොල්කිව්ව, හේකුරුල්ල, පැණිකුරුල්ල, වීකුරුල්ල, කොන්ඩකුරුල්ල, ගලගුඩුව, ඇටිකුකුළ, කොට්ටෝරුව, කෑරලා, කවුඩ, සුදුරෙදිහොරා, සිවුරුහොරා, අවිච්චිය, කුරුළුගොයා (කුඩා උකුස්සා), කනකොකා, කිරිකොකා, පිළිහුඩුවා, කිරලා, කොරවක්කා, බස්සා සහ වවුලාය. කොරවක්කා, කුඹුරු ආශ්‍රිතව බිම වෙසෙන පක්ෂියෙකි. උන්ට වාසයකිරීමට මඩ ඉඩම් නැති නිසාදෝ, මෑතක සිට කොරවක්කන් කීපදෙනෙක් පැටවු රංචුවක්ද සමග අපේ වත්තේ වාසයකරනබව දක්නට ලැබුණි. මොවුන් අතුරෙන්ද, නීලකොබෙයිසා, වීකුරුල්ලා, සුදුරෙදිහොරා, සිවුරුහොරා මෑත කාලයේ දක්නට ලැබී නැත.

එදා වෙල මැදින් ගලාගිය ඇල, ඉතා පිරිසිදු දියෙන් පිරි ඉතිරි ගියත් අද එහි ඇත්තේ ඉතාමත් අපිරිසිදු කුණුවකුරය. එකල අපේ ගම් පෙදෙස පමණක් නොව නාගරික පරිසරයද ඉතා පිරිසිදුව පැවතුණි. මහමග අවට කිසිම තැනක කසල ගොඩවල් අදමෙන් දක්නට නොලැබුණි.

සරුංගල් යැවීම

හොඳින් සුළං ඇති කාලයන්හිදී අපගේ ප්‍රධානම ක්‍රීඩාව වනුයේ සරුංගල් යැවීමයි. සරුංගල් සෑදීම ඉතා සුක්ෂ්ම ලෙස කළයුතු දෙයකි. ඒ පිළිබඳව විශේෂ දක්ෂතාවයක් මට තිබුණි. මා විසින් සෑදූ සරුංගල් “කොම්බුගහන්නේ” නැතිව හොඳින් පියාසර කරයි. “කොම්බුගැසීම” යනු සුළං වේගය වැඩිවීමත් සමග සරුංගලය වෘත්තාකාර මාර්ගයක ගමන් කිරීමයි. සමහරවිට එය නොකඩවාම රවුමට කරකැවේ. නැතහොත් වේගයෙන් බිමටම පැමිණේ. එවැනි අවස්ථාවල නූල් දුන්නොත් බේරාගතහැකි වුවත් එය තාවකාලිකය. ස්ථිර විසඳුම නම් එය සාදනවිට ඉතා හොඳ සමබරතාවයක් සිටින අයුරු නිර්මාණය කිරීමයි.

සරුංගල් යවනවිට කපුටන් සමග විනෝදවීමටද අවස්ථාවක් සැලසේ. වේගයෙන් පියාසර කරන කපුටන්ට සරුංගලයේ නූල පෙනෙන්නේ ඊට ඉතා ආසන්න වුවිටය. එබැවින් නූල දුටු විගසම ක්ෂණිකව අන් අතකට හැරී නූල මගහැර යයි. කපුටන්ගෙන් විනෝදයක් ලැබුනත් වීකුරුල්ලන්ගෙන් ලැබෙන්නේ තරමක බියකි. ඊට හේතුව ඔවුන් නූලට බිය නොවී මුලු රංචුවම නූලමත ලැගුම්ගැනීමයි. උන්ගේ නියපොතු වලට නූල කැඩීයාදෝයි බියක් අප තුල ඇතිවෙයි. එබැවින් වීකුරුලු රැනක් එනවිට උන්ට බාධා කිරීම සඳහා නූල කීපවරක්ම ගස්සනු ලැබේ. අප මෙසේ සරුංගල් යවනවිට මිතුරන් හැර අන් ළමයින්ට නූල ඇල්ලීමට ඉඩ නොදෙන්නේ “හොරගැට” දැමීමත්, නියපොත්තෙන් නූල කැඩීමට උත්සාහ දැරීමත් නිසාය. සරුංගලය බානවිටද අවිශ්වාස අයට නූල් එතීමට ඉඩනොදෙන්නේද “හොරගැට” දමයිදෝ යන බිය නිසාය. “හොරගැට” යනු නූලෙහි අඩියක පමණ ප්‍රමාණයක් නිදහසේ එල්ලෙන අයුරු පහසුවෙන් ගැලවී යන ගැටයක් දැමීමයි. හදිසියේ ගැටය බුරුල් වුවිට නූලෙහි ගැස්සීමක් ඇතිවන බැවින් පහසුවෙන් නූල කැඩී යා හැකිවේ. සරුංගලය ඉතා ඉහළ අහසේ පවතිනවිට දිවා ආහාරය සඳහා හැමෝම එකවර නොයයි. සමහර අවස්ථාවන්හි නූල්පන්දුව නියරක ඇන තබා අපි තුරු සෙවනකටවී බලාසිටින්නෙමු. දිනක් මා ආහාර

ගනිමින් සිටින අතර සරුංගලය කඩාගෙන ගිය බව කැගසනු ඇසී බත් පිහාන පසෙක තබා සරුංගලය ඇල්ලීමට දිව්වෙමි. තවත් දිනක කඩාගෙන ගිය සරුංගලේ නූල බංඩියගොඩැල්ලේ වෙල අයිනේ ඇති ඉතා උස හොර ගහක පටලැවුනි. එය බොහෝ උස බැවින් (අඩි 150 ක් පමණ), ගහට නැගීමට කිසිවෙක් ඉදිරිපත් නොවීය. එබැවින් සුළං අඩුවී බිමට පහත්වනතුරු බලාසිටීමට අපට සිදුවිය. රාත්‍රී හතට පමණ සුළඟ දකුණු දිශාවට යොමුවූ බැවින්, එය අපේ වත්තට යාබදව නැගෙනහිරින් පිහිටි රබර් වත්තට (මල්කන්වත්ත) ඉහළින් පැවතුනි. රාත්‍රී අටට පමණ බිමට පහත් වූයෙන් තාත්තා සමග එය සෙවීමට ගියෙමි. මල්කන්වත්තේ මැද එළිමහන් සොහොන් බිමට පහත්වී තිබුනෙන් අපහසුවක් නැතිවම ලබාගතහැකිවිය.

සරුංගලේ නූල දිගේ පැරවුට් යැවීම

සරුංගල් යැවීම සමගම කරන තවත් ක්‍රීඩාවක් නම් පැරවුට් යැවීමයි. සවිකඩදාසි වලින් සාදන ලද කුඩා පැරවුට් එක කුඩා කම්බි කොක්කක් මගින් නූලෙහි එල්ලුවට සුළඟ නිසා නූල දිගේ ඉහළටම යයි. සරුංගලය ආසන්නයට ගියවිට නූල ගැස්සීමෙන් ඉවතට පත්නනු ලැබේ. එවිට ඒවා සුළඟට ගසාගෙන යමින් ඇත අහසේ නොපෙනී යනතුරුම අපි බලාසිටින්නෙමු. සමහර පැරවුට් වල, නම්-ගම්, ලිපිනය ආදියද සටහන් කරන්නෙමු.

උනුසුම් වාත බැලුමක් යැවීම

දිනක් ඇල්බට් අයියා විසින් වෙළට පහත්වූ බැලුමක් තාත්තාට හෝ අයියාට ගෙනත් දෙනලදී. එහි නිර්මාණය මෙහි දැක්වෙන රූපසටහනින් නිරූපනයවන අයුරු වේ. එය සවිකඩදාසියෙන් නිමැවූ අඩි හතරක් පමණ උසැති එකකි. පසුව එය වෙලට ගෙනගොස් කුඩා ගිනි ගොඩක් අවුලුවා උනුසුම් වාතය පිරෙන ලෙස ගිනිගොඩට ඉහළින් අල්ලාගෙන සිට භූමි තෙල් වලින් පොහවනලද රෙදි ගුලියට ගිනි දල්වා අතහැරියෙමු. එවිට එය අඩි 200 ක් පමණ ඉහළ නැංග පසු සුළඟ නිසා ඒමේ අත පැද්දී, ගිනිගෙන දැවීගොස්, කට සාදා තිබූ රාමුව සහ ගිනි බෝලය බිමට වැටුනි. භූමිතෙල් වෙනුවට පොල්තෙල් යෙදුවේ නම් එය ගිනි නොගනු ඇතැයි මට සිතූනි. පසුව මම සවිකොළ ගෙනවුත් එවැනිම බැලුමක් සාදා යැවීමි. ඉහත රූපයේ දිස් වන්නේ එවැන්නකි.

මීට පෙර දිනක කුඩා බැලුමක් සෑදූ නමුත් බරවැඩි නිසා එය අසාර්ථක විය. ඒ වනවිට එවැන්නක් දැක නොතිබුනි. මේ අයුරු පන්දම් සහිත බැලුනු යැවීම නීතිවිරෝධී බව කවුදෝ කියනු මට මතකය. (පන්දම නොනිවී වැටුනහොත් ගින්නක් ඇතිවිය හැකි බැවිනි)

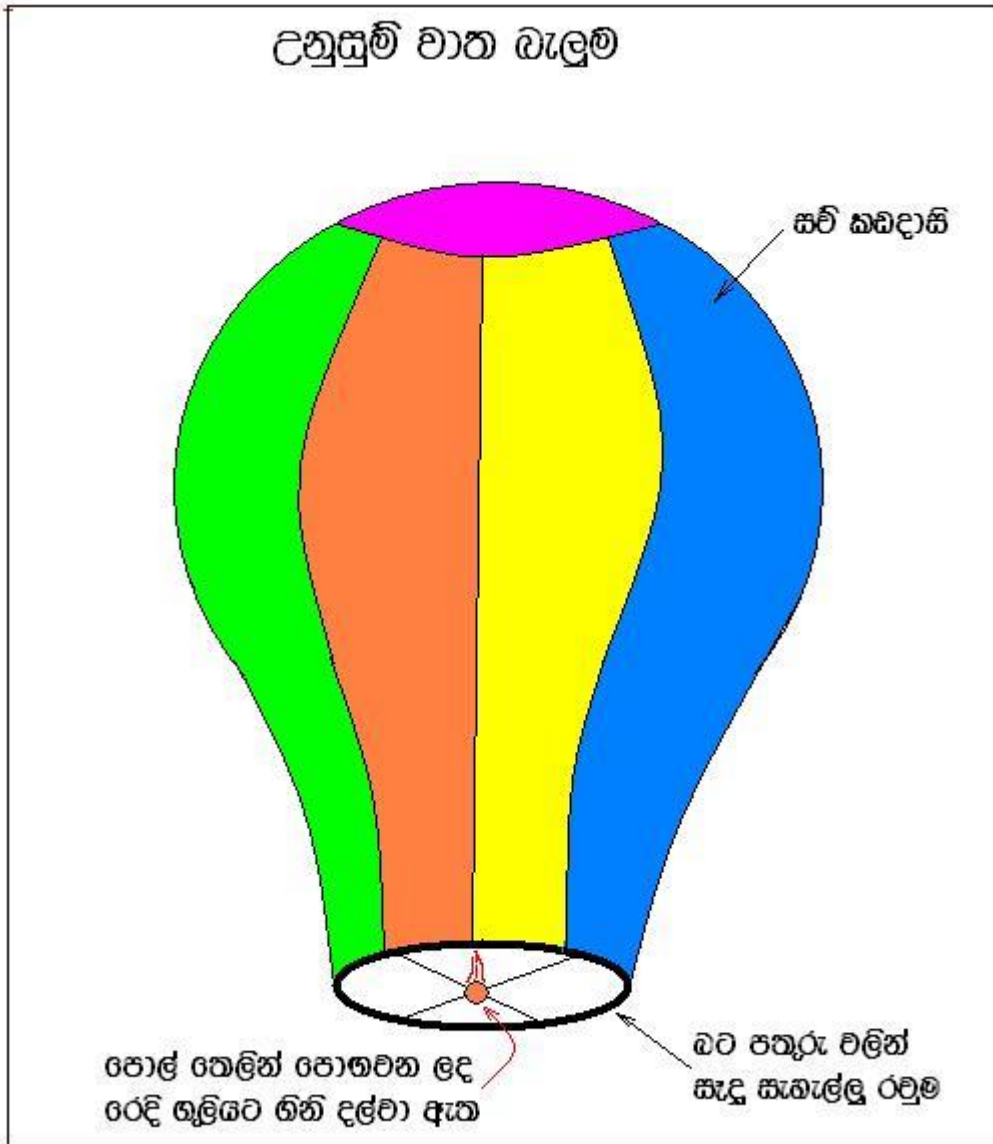

ටයර් ඵලවීම

අප කුඩාකළ ටයර් ඵලවීමට බොහෝ ප්‍රිය කරයි. මට කාර් ටයරයක් සහ ලොරි ටයරයක් තිබුනි. ඒවා පෙරලමින් වත්ත පුරාම යන අතර සමහරදාට ලොකු ටයරය වේගයෙන් පෙරලා ගල්අමුන වත්ත පහලටම යාමට ඉඩහරිනු ලැබේ. (ගල්අමුන වත්ත යනු අපේ වත්තට දකුණු දෙසින් ඇති විජේසිංහ මහතාගේ රබර් වත්තයි. එහි ගලාගිය දියපාරේ ඉස්සර කාලයේ මැණික් තිබූ බව තාත්තා කියා ඇත. දැන් එහි සිල්මාතා ආරාමයක් ඇත.)

සමහර දිනවල අපේ වත්තට උතුරු දෙසින් වත්තපහළට පෙරලා යවන්නෙමු. බොහෝවිට වත්ත පහළ පුවක් ගස් වල හැපී නතරවන නමුත් සමහර අවස්ථාවන්හි ගොයම් කුඹුරට හෝ කොහිලවිලට පෙරලී යයි. තවත් දවසක මා එසේ පෙරලූ අතර තිලකෙ සහ තවත් කෙනෙක් පුවක් ගස් දෙකක් අතර ලීයක් තබා

අල්ලාගෙන සිටින ලදී. ලියෙහි වැදුන ටයරය උඩ වීසිවී ගොස් තිලකෙගෙ උරහිස මතින් පැන පහළට ගියේය. එදා සෙල්ලම එතෙකින් නතරවූයේ ඔහුගේ උරහිස තරමක් තුවාලවූ බැවිනි.

ටයර් සමග කරන තවත් ක්‍රීඩාවක් ඇත. අපෙන් කෙනෙක් (තිලකෙ, සෝමදාස, කරුණාසේන, සුදුඅයිසා, පුංචිඅක්කා සහ මම) ලොරි ටයරය ඇතුළට රිංගා වකුටුවී සිටින අතර, වෙන කෙනෙක් ප්‍රෙව්සමින් සෙමින් පෙරලාගෙන යනු ලැබේ. මෙසේ කරන්නේ වන්නේ පිට්ටනියක් මෙන් ඇති තැනිතලා පෙදෙසෙහි පමණි.

පැරවුට් පැනීම

එක්තරා සිරකරුවෙක් මොනර අත්තටු දෙකක් දැනෙහි සවිකර පියඹා ගිය කතාවක් ඇසූ මා පියාඹන්නට උත්සාහ කළේ අත්තටු වලින් නොව කොළපත් දෙකකිනි. ලොකු කොළපත් දෙකක් දැනට ගත් මා ඒවා වේගයෙන් ඉහළ පහළ වනන්නට වීම්. නමුත් අභලක්වත් ඉහළ ගියේ නම් නැත. පසුව සපතිල්ල ගහේ පහළ අත්තකට ගොඩවී, කොළපත් දෙක වනමින් බිමට පැන්නෙමි. නමුත් කිසිම ප්‍රච්චලයක් නොලැබුනි.

උත්සාහය අත්නොහල මම, අම්මාගේ කුඩය ගෙන, සපතිල්ල ගහේ අඩි පහක් භයක් පමණ ඉහළ අත්තක සිට කුඩය දිගහැරගෙන බිමට පැන්නෙමි. එය තරමක් සාර්ථක වූයෙන් ක්‍රමයෙන් උස වැඩි කළෙමි. ගහේ අතු කීපයක් කපාදමා, අඩි දහයක් පමණ ඉහලින් කීපවරක්ම පැන්නවිට තරමක් සෙමින් බිමට ආවත්, අවසන් වර කුඩේ නන සියල්ල කනපිට හැරුන බැවින් සෙල්ලම නතරවිය. ඉතා අමාරුවෙන් කුඩය ප්‍රකෘති තත්වයට පත්කර, ගත්තු තැනින්ම ගෙනගොස් තැබුවෙමි.

සෙල්ලම් බස් එළවීම

නංගී, සුදුඅයිසා සහ මම සමහර අවස්ථාවල සෙල්ලම් බස්ටිය පදවන්නෙමු. බස්ටිය ලෙස ගනුලබන්නේ අප නිදාගන්නා ඉපැරණි ඇඳ හෝ සපතිල්ල ගහය.

ඇඳෙහි බස්එළවනවිට පළමුව කරන්නේ එකල තිබූ, හැම පැත්තකින්ම ඇතුල්වියහැකි බස්වල මැද තිබෙන පිටට-පිට සිටින අසුන හදාගැනීමය. ඒ සඳහා පළමුව කොට්ට දෙකක් ගෙන එකිනෙක ගැටෙන ලෙස තබා දෙන්නෙක් පිටට-පිට සිටින අයුරු වාඩිවෙයි. තිරිංග, ක්ලව්, ඇක්සලරේටර සඳහා ඇඳෙහි සිරස් පොලු පාගන බැවින් ඉන් කීපයක් දැනටමත් කැඩීගොස් ඇත. කොන්දොස්තරගේ ටිකට්පොත සඳහා පරණ අභ්‍යාස පොතක් හෝ කඩදාසි කැබලි ගනුලැබේ. සමහරවිට කඩදාසි කීපයක් එකට තබා මහන මැෂිමෙන් සිදුරුවීද පාවිච්චියට ගනුලැබේ. සපතිල්ල ගහේ බස් එළවනවිට, මගීන් සහ කොන්දොස්තර පහළ අතුමත සිටින අතර රියදුරා සිටින්නේ ඉහළ අත්තකය. ඔහු ගහ සොලවමින් ඒ මේ අත පද්දමින් බසය එළවයි. ඒ අතරතුර, අංගොඩ හන්දිය බහින්න..... කොටිකාවත්ත බහින්න... බහින්න නෑ රයිට්.....නගිනින නගින්න.....වෙන යන්න බෑ අයින් වෙන්න.....මේ අතර රියදුරා, ඉස්සරහ පොලිසියෙන් ඕල් ලෝඩ් (ඕවර් ලොඩ්) අල්ලනව හිටගෙන ඉන්න අය දෙන්න ඉන්න සිටි වල වාඩිවෙන්න කියමින් කැගසයි. ඉදිරියෙන් පොලිසියෙන් සිටි නම් විරුද්ධ අතට එන බස්

වල ප්‍රධාන ලාම්පුව මොහොතකට දැල්වීම එකල සිරිතකි. එකල බස්රියක හිටගෙන යාමට අවසර ඇතනේ අටදෙනෙකුට පමණි. එම නීතිය කඩ කළහොත් පොලිසියෙන් නතර කර රියදුරාට විරුද්ධව නඩුදමා, උසාවියෙන් දඩගසයි.

තාත්තාගේ සහ අම්මාගේ වගාවන්

තාත්තා එකල එළවළු සහ බුලත් වගාකර තිබුණි. එළවළු ගෙදර පාවිච්චියට ගත් අතර සතියකට වරක් පමණ කඩන බුලත් විකුණා ආදායමක් ගන්නා ලදී. සෑම දිනකම වාගේ සැන්දෑවේ, අප සියළුදෙනාම සහභාගී කරගෙන එම වගාවන්ට වතුරදමනු ලැබේ. අයියා හැර අපි හයදෙනාම නොයෙක් ප්‍රමාණයේ භාජන වලින් (ටින්-බෙලෙක්ක, මුට්ටි, පනිට්ටු, කළගෙඩි ආදිය) වතුර ගෙනයන අතර අම්මා පොකුණෙන් (නාන ලීද) හැමෝටම වතුර අරන් දෙනු ලැබේ. පසු කලෙක අම්මා වත්ත පහළ වෙලේ මඩ රහිත ලියදි කීපයක, පිපිඤ්ඤ, වැටකොළ, පතෝල ආදී එළවළු වගාකරන ලදී. වරින්වර නෙලාගන්නා අස්වැන්න මුල්ලෙරියාවේ රිච්චිමාමගේ කඩයට විකුණනු ලැබේ.

එකල වගාවන් සඳහා පොහොර ලෙස දමන්නේ ගොම පමණි. අප වෙලට ගොස් ගොම අහුලාගෙන එන අතර අපගේම එළදෙනුන් දෙනුන් දෙනෙකුගෙන්ද ගොම ලැබුණි. කිසිම රසායනික ද්‍රව්‍යයක් එකල භාවිත කළේ නැත.

අපගේ එළවළු වැවීම - සෙල්ලම් ගෙවල්

එකල සුදුඅයියා සහ මම තරඟට එළවළු වගා කරන්නෙමු. බොහෝවිට සිටවනු ලබන්නේ මෑ සහ වැටකොළය. මම වරක් වතුරබොන ලීද ලහ (වත්ත පහළ) අඩි අටක් පමණ පළල අඩි විස්සක් පමණ දිග මෑ පාත්තියක් වගාකළෙමි. වෙනනදාටත් වඩා සරුවට හැදුනත් එහි පලගත්තේ මෑකරල් ස්වල්පයක් බැවින් මෑ කොළ කෑමට ගන්නාලදී. මෑ කරල් කෑමට එන ගිරවුන් එළවීම සඳහා කුඩා පැලක් (අඩි 3x4 ප්‍රමාණයේ) සාදා පිදුරු වලින් සෙවිලි කර බිත්තිද පිදුරු වලින්ම ආවරනය කළෙමු. ඒ සඳහා ගත් ලී සියල්ල පැලඉති ගස් වලින් කපා ගන්නාලදී. අඩි හතරකට වඩා උස නැති බැවින් එතුලට යාහැක්කේ පුංචි අපිට පමණි. පසුව එය තුල ලිපක් සාදා ඊට ඉහළින් දුමක්ද (අටුවක්) සෑදුවෙමු. පසුව එහි ගිනි මොලවා, සුදුඅයියා කඩෙන් ගෙනා මුට්ටියක් ගෙන වතුර රත්කර තේ හදාගෙන බිච්චුවෙමු. තවත් දිනක මුංඇට තම්බා කෑවෙමු. ඒබව දැනගත් අම්මා මින්පසු පැලතුල ගිනිමෙලවුවහොත් පැලට ගිනිතියන බව පවසමින් අපට දොස්කීවාය.

පසුව අපි අයියාත් සමග එකතුවී අඩි 6x3 ප්‍රමාණයේ ලොකු පැලක් සෑදුවෙමු. පොල්අතු සෙවිලිකර වටේ බිත්ති සඳහාද පොල්අතු ගන්නාලදී. මැදින් තව පොල්අතු බිත්තියක් යොදා ගනිමින් කාමර දෙකකට වෙන්කර එකක් කුස්සිය ලෙසද අනෙක ඉස්තෝප්පුව ලෙසද සැලකුවෙමු. කුස්සියේ ලිප් දෙකක් සාදා ඊට ඉහළින් දුමක්ද (අටුව) සාදා හැලි-වලං ඒමත තැබුවෙමු. අපි මෙහිදීද තේ වත්කර බිච්චුවෙමු.

ප්‍රථම සහ අවසාන දුමිබීම

දිනක් තිලකෙ සහ මම අපේ පැලතුල සිටිනවිට තාත්තගෙ සිගරට් පැකට් එකෙන් සිගරට් එකක් ගෙන එන ලෙස ඔහු මට කීවේය. මම බැහැ කීවිට එහෙනම් සුරැට්ටුවක් ගෙනඑන ලෙස කීවේය. මම එයත් බැරිබව කීවෙමි. ඔහු නැවත නැවතත් ඇවිටිලි කරන්නට වූයෙන්, තාත්තට අහුවෙන නිසා එය කළ නොහැකි බව මම කියා සිටියෙමි. එවිට එය කාටවත් නොපෙනෙන ලෙස සහවාගෙන එන ආකාරය මට කියාදුන්විට, හා හොඳයි කියා ගෙට පැමිණ බයෙන් බයෙන් එක සුරැට්ටුවක් ගෙන පැලට ගොස් තිලකෙට දුනිමි. ඔහු එය දෙකට කපා එකක් පත්තුකරගෙන, අනෙක පත්තුකර මට දුනි. මම එක්වරක් ඉරුවිට ඇතිවූ කැස්ස සහ මත් ගතිය නිසා නැවත ඉරුවේ නැත. මේ අතරතුර පැලට ආ නංගී අප බිවුවේ මොනවාදැයි ඇසුවිට බීම ජාතියක් බව තිලකෙ කීවේය. මොනවාදැයි ඇසුවිට එහි නම “සුරවීර” යයිද එය අළුත් බීමක් යයිද ඔහු කීවේය. එදිනම හෝ පසුවදා මාව වත්ත පහළ වතුරබොන ලීඳ පැත්තේ කැලේට අඬගහගෙන ගොස් පුස්කා ඇති සිගරට් කීපයක් පෙන්වා ඔහු එකක් පත්තුකරගෙන මට එකක් දුනි. මා එය ඉරුවේද යන්න මතක නැත. කෙසේ වෙතත් ඉන් පසු කිසිම දිනක මා දුම් පානය කර නැත. පසුවදා අම්මා සහ තාත්තා විසින් තිලකෙ සමග ආශ්‍රයට නොයන ලෙස මට කියන ලදී. මේ ගැන නංගී විසින් අම්මට හෝ තාත්තට කියා ඇතිබව මට වැටහුනි. නංගී විසින් ඒබව ඔවුන්ට දැන්වීම කෙතරම් හොඳදැයි දැන් මට වැටහේ.

රාත්‍රියේ සීපද රාවය

බොහෝ දින වල අදුර වැටුන පසු මැදියම් රූ ආසන්න වනතුරුම ඇල්බට් අයිසාගේ සීපද රාවය රැව්-පිලිඳව් දෙයි. ඔහු වෙලේ කොතැනක හෝ වාඩිවී එලෙස සීපද ගයන අතර සමහර දිනවල තවත් කවිදෝ කෙනෙක්ද, ඉතා ඇත සිට පිලිතුරු ලෙස සීපද ගයනු අසන්නට ලැබේ. එලෙසින් ශ්‍රවනය කරන සීපද බොහොමයක් අපගේ මතකයේ තැන්පත් වේ. ඇල්බට් අයිසාගේ කටහඬ ඇසුන සැනෙකින්ම අපගේ සුරතල් සුනබයා වූ බ්‍රවුන් බුරන්නට හෝ උඩුබුරලන්නට පටන් ගනී.

පොල් තෙල් හිඳීම

එකල ආහාර සඳහාත් හිසේ ගෑම සඳහාත් අවශ්‍ය පොල්තෙල් කිසිවිටකත් වෙළඳපොලෙන් ගත්තේ නැත. අපේ වත්තේ පොල් ගස් පනහක් පමණ තිබුනි. හොඳින් වේලුන පොල්, තෙල් හිඳීම සඳහා, අම්මා වෙන්කර තබයි. තාත්තා විසින් ඒවා ලෙලිගසා දෙන අතර, අපි කවුරුත් පොල් ගෑමට උදව් වෙයි. ගානලද පොල් හොඳින් මිරිකා ලොකු වලදකට දමා ලිපේ තබා මද ගින්නේ පැය කීපයක් රත්කරනවිට පොල්තෙල් වෙන්වෙයි. ඉතා පිරිසිදු මෙම පොල්තෙල් බෝතල් වල පුරවා සුරක්ෂිතව තබනු ලැබේ. රත්කරනලද වළදෙන් තෙල් වෙන්කරගත් පසු ඉතිරිවන මංඩි “තෙල්කා” නමින් හැඳින්වේ. එහි ඇති ප්‍රසන්න රසට අප කවුරුත් ප්‍රිය කරයි. නමුත් තෙල්කා වැඩිපුර කෑම හොඳ නැති බව අම්මා කියනු මට මතකය.

උණකටුව උණුවතුරෙන් සේදීම

අම්මාට අසණිපවු අවස්ථාවක, සුදුඅක්කා අම්මාගේ උණ බැලූ පසු උණකටුව මා අතටදී, විශබීජ මැරෙන්නත් එක්ක උණුවතුරෙන් සෝදා තබන්නැයි කීවාය. මා එය අත දැමියහැකි තරම් උණුසුම් වතුරට දැමූ සැනින් එහි බල්බය බිඳී ගියේය. මට බැනුම් අහන්න වෙන නිසා ඒබව කාටවත් නොකීවෙමි. බිඳුන වීදුරු කැබලි සහ කෝප්පයතුල තිබූ රසදිය ටිකත්, ප්‍රෙව්සමින් කොපුව තුලට දමා උණකටුවද එයතුලටම දමා වසා තැබිමි. එය බිමවැටී කැඩුනබව ඒත්තුගැන්වීම පිණිස, මේසයඋඩ නොතබා මේසය යට බිම තැබුවෙමි. පසුව අම්මාගේ උණ බැලීමට උණකටුව ගෙනෙන ලෙස කවුරුත් හෝ කියනු ඇසී මම ඉන් මගහැරියෙමි. එය කැඩී ඇතිබව දැනගත්පසු, තාත්තා සහ සුදුඅක්කාද, උණකටුව කැඩුවේ කවුදැයි හැමෝගෙන්ම ඇසූ අතර මගෙන්ද ඇසූ නමුත් මම නොදන්නාව කීවෙමි. බොහෝ කලකට පසු (1990 දී පමණ) මේ සිද්ධිය හෙලිකළවිටද, එය තමාගේ වරදින් සිදුවූ බව (උණු වතුරෙන් සෝදන්න කීම) සුදුඅක්කා පිළිනොගත්තාය.

ළමයි සමග රන්ඩු වීම

මම ඉරිදා දහම් පාසැල් යන අවදියේ, පළමුවන පන්තියේ පමණ සිටියදී බොහෝවිට සුදුඅයිසත් සමග එක්ව තවත් ළමයි සමග රන්ඩුකරන්නෙමු. විජේසිංහ මහත්තයගේ රබර් වත්තට (ගල්අමුනවත්ත) යාබදව කන්දඋඩ පිහිටි රුබන් අයිසගෙ වත්තේ සිටි ළමයෙකුට අපි “ඩොන්කියා” කියමින් විහිළු කරන්නෙමු. ඔහු සමගද, අප පන්තියේ සිටි විනීසියස් සමගද, නිතරම රන්ඩු කරන්නෙමු. දැන් ඔවුන් කොහේ සිටින්නේදැයි නොදනිමි. එක් සන්ධ්‍යාවක සුදුඅයිසා, සෝමදාස, තිලකෙ සහ මම අංගොඩ හේනවත්ත පන්සලේ පින්කම් උත්සවයක් නැරඹීමට ගියෙමු. අදුරවැටුන පසු පන්සල් වත්තට ඇතුළුවන තැන සිටි ඩීසන් (මොහු තවමත් හිඹුටානේ වෙසෙයි) අසල ලයිට් කනුවේ දැල්වෙමින් තිබූ විදුලිපහනට පොලු කැල්ලකින් ගැසීමට සැරසුනි. මා ඔහුට බැන්නවිට, එම පොල්ලෙන්ම මට දමා ගසා දිවුවේය. මීටර 150 ක පමණ දුරක් ඔහු පසුපස එළවා ගොස්, කල්දේර මහත්තයලගෙ (එකල අංගොඩ බස් නැවතුම්පොලේ ටයිම් කීපර්) ගේ අසලදී අල්ලා ගනිමි. මිටමොලවා දෙකතුනක් ගසා, නැවත පිංකම් පොලට ගියෙමි. පසුව අනිත් අය සමග ගෙදර එනවිට රාත්‍රී 11 පමණ වූයෙන්, පමාවීම ගැන තාත්තා අපට දොස් නැගීය.

දිනක් කරුණාසේන සමග රංචුවී ඔහු මට කැටපොල් එකෙන් කකුලට විද්දේය. මමද ඔහුට ගලකින් විද ටික කලක් යනතුරු තරහවී සිට නැවත යාළු වුනෙමි. දවසක් මා බයිසිකලයෙන් යනවිට, තිලකසිරි (ලෝරංඅයිසගෙ පුතා) මට පරුෂ වචන කීපයක් කී බැවින් අල්ලාගෙන පහර කීපයක් ගැසුවෙමි. මෙවැනි සිද්ධි කිසිවක්, මා අම්මට හෝ තාත්තට පැමිණිලි කර නැත. දැන්නම් එකල මෙන් ළමයි සමග රන්ඩු නොකරමි. එම දඩබ්බර ගති සම්පූර්ණයෙන්ම තුරන්වී ඇත.

නියපොතු කැපීම, දත්මැදීම

එකල පාසැලේදී අපගේ නියපෙතු කපා ඇත්ද, දත්මැද කිබේදැයි පරීක්ෂාකර බලන අතර, එසේ කර නැත්නම් එවේලේම කතුර ගෙන නියපොතු කපන අතර, දත්මැද නැති අයට අඟුරු කැල්ලක්දී (අඟුරු, පන්තියේ අල්මාරියේ ඇත.) දත්මැද

මුහුණ සෝදාගෙන එනලෙස කියයි. සමහරු බොරු කරන බැවින් මුහුණේ වතුර පිටින්ම එනලෙස අණකරයි. එම වැරදි වලට මා නම් කවදාවත්ම අසුවී නැත.

එකල බොහෝවිට දත් මදින්නේ අඟුරු වලිනි. ලිපෙන් ගත් අඟුරු කැබලි කීපයක් සහ ලුනු කැටයක් පොල්කටුවකට දමා කුඩුකර, ඇඟිල්ලට ගෙන දත් මදිනුලැබේ. එකල දත්බුරුසු නොතිබුනි. ඒ වෙනුවට භාවිත කළේ බෝම්බු කෝටු කැබැල්ලකි. බෝම්බු කෝටුවෙහි එක් කෙළවරක් කටින් හොඳහැටි හපාගත්විට බුරුසුවක ස්වභාවය ගනී.

පාසැල් සෞඛ්‍යය - හොඳ දත ගැලවීම

වරක් සිසුන්ගේ සෞඛ්‍ය තත්වය පරීක්ෂා කිරීම සඳහා සෙබා දෙපාර්තමේන්තුවේ නිලධාරීන් කීපදෙනෙක් පාසැලට පැමිණි අතර, මට දන්තායතනයට ගොස් දත් ශුද්ධ කිරීමට නිර්දේශ කර තිබුනි. ඒ සඳහා දෙනලද අවසර පත්‍රයද රැගෙන, පසුදිනක මම තාත්තා සමග කොළඹ මහරෝහලේ දන්තායතනයට ගියෙමි. එහිදී යම් කෙනෙක් “දත් ශුද්ධකරනකොට රිදෙනව, ගලවනකොට නම් රිදෙන්නෙ නෑ” යයි කියනු මට ඇසුනි. මාව දොස්තර මහතාට භාරදී තාත්තා පිටතටවී සිටියේය. (තාත්තා සාමාන්‍යයන් රෝහල්තුලට යාමට අකමැතිය.) මා ඔහුට කීවේ දත් ගැලවීමට පැමිණි බවය. නරක්වූ දතක් හක්කේ තිබුනත් ඔහු ගැලවූයේ උඩුඇන්දේ ඉදිරියෙන්ම හොඳට තිබූ දතක්ය. ගෙදර පැමිණි පසු අම්මා, තාත්තාට දොස්පැවරිය. අළුතෙන් ආ දත ඇදවී තිබෙන ආකාරය දැනුදු දැකගතහැකිය.

බඩ ශුද්ධවන බෙහෙත් - කුඹුරු දළ

අප කුඩා කළ මාස කීපයකට වරක් බඩ ශුද්ධවීම සඳහා අම්මා විසින් කුඹුරුදළ ඉස්ම දෙනුලැබේ. වත්ත පහළ ඇති කුඹුරු වැලෙන් දළ ටිකක් කඩාගෙන ගල්වංගෙඩියකට දමා කොටා මිරිකා ගන්නා ඉස්ම, උදේ පාන්දරම අපට පොවනු ලැබේ. එය ඉතාමත් තිත්ත බැවින් අප හැමෝම එය අප්‍රිය කරයි. සමහර දිනවල අපව අල්ලාගෙන බලෙන් පොවනු ලැබේ. කුඹුරු වැල කපා දැමීමට පවා සිතූන නමුත් අම්මගෙන් ගුටිකන්න සිදුවෙන නිසා එසේ කළේ නැත. දිනක් මා කාටත් හොරෙන් කුඹුරුවැල වට්ටම, පිහියකින් පොතු ගලවා දැමුවත් වැල මැරුනේ නැත. අම්මා විසින් පසු කලෙක අංගොඩ රජයේ බෙහෙත් ශාලාවට ගොස් බෙහෙත් දීමට පටන් ගත්තාය. එසේ යනවිට හැමෝටම බුලත් කොළය බැගින් ගෙනයන ලෙස අම්මා කියයි. බෙහෙත් බීමෙන් පසු බුලත් කොළය හැපීමෙන් අප්‍රිය ගතිය අඩුවේ. නමුත් බුලත් හැපීමට මා ඊටත් වඩා අකමැති බැවින්, සීනි ටිකක් කඩදාසියක ඔතාගෙන යාමට පුරුදුව සිටියෙමි. වයස වැඩිවීමත් සමග, දෙන බෙහෙත් ප්‍රමාණය අඩු කරන බව කවුදෝ කී බැවින් ඉක්මනින් ලොකු මිනිහෙක් වෙනව නම් කොච්චර හොඳදැයි මට සිතූනි.

හොර කුරුමිබා

දිනක් පිලෝරිස් අයිය පොල් කඩනවිට කුරුමිබ කඩවන්නැයි අම්මට කී නමුත්, එසේ නොකළ බැවින්, සුදුඅයියා සහ මම වන්දුසිරිලගෙ වත්තට ගොස්, එහි පාර අයින් ඇති ගහකින් කුරුමිබ ගෙඩියක් කඩාගෙන බිටුවෙමු. මා ගහට නැග සිටියදී, මොරගහ හන්දියේ ඇසයියගෙ දුව පාරේ ගිය බැවින් ඇය මාව දුටුවාය. පසුව අප හොරෙන් කුරුමිබ කැඩුබව දැනගත් අම්මා අපට ගහන්න හැදූ නමුත් ගැහුවාද යන්න මතක නැත. ඉන් පසු කිසි දිනක අනුන්ගෙ දෙයක් හොරකම්කර නැත.

දිනක් වත්ස ඇතුළු තවත් ළමයි දෙතුන්දෙනෙක් සමග උඩුමුල්ලහේන වත්ත අසල පාර අයිතෝ සිටිනවිට ජොහානිස් අයියගෙ මෝටර් රථය නවත්වා වත්සව නංවාගෙන යාමට සූදානම්වනවිටම මම තවත් ළමයෙක් සමග රථය පිටිපස්සට ඇද්දෙමි. එවිට ඔහු පස්ස බැලූවිට අපි අතහැරියෙමු. නැවත යාමට සැරසෙත්ම නැවතත් ඇද්දෙමු. එවිට ඔහු දොර ඇරගෙන එළියට එනවිටම අපි කැලේට දිවුවෙමු.

ගස් නැගීම - කැළණි වෙහෙර සහ උතුරුකන්ද නැරඹීම

මට වයස අවුරුදු 14 ක් පමණ වනවිට වත්තේ තිබෙන බොහෝ ගස් වලට නැග ඇත්තෙමි. දිනක් කපු ගහක මුදුනටම නැග සිටියදී (අඩි 30 ක් පමණ උස) පයගැසූ අත්ත කැඩී අල්ලාගෙන සිටි අත්තද අතහැරුනෙන් මාව වැටුනත් වාසනාවකට පහළ අත්තක එල්ලීම නිසා බේරුනි.

සුදුඅයියා ගස්නගින්න බියවූ අතර නංගී සහ පුංචිඅක්කා ඒ සඳහා බියක් නොදැක්වීය. තවත් දිනක අපේ වත්තේ වූ පැණිවරකා ගහ (අඩි 50 – 60 පමණ උසය) මුදුනට නැංගවිට උතුරු දෙසින් කැළණි වෙහෙරත්, නැගෙනහිර දෙසින් සීගිරිය වැනි කන්දකුත් දක්නට ලැබුනි. ඒබව පුංචි අක්කට කීවිට ඇයටද එය නැරඹීමට අවශ්‍යවූ බැවින් අපි දෙදෙනාම ගහට නැංගෙමු. පසුව සිරිමාවනි අක්කාද (හැඩිගම ලොකුඅම්මගෙ දුව) සමග අපි තුන්දෙනාම නැංගෙමු. එම කොස්ගහ විශාල බැවින් ඉන් අඩක් පමණ අප නගින්නේ යාබදව ඇති පුවක් ගහ දිගේය. පුවක්ගහ මුදුනේදී කොස් අත්තකට මාරුවී එතැන්සිට මුදුනතෙක් කොස්අතු අල්ලමින් නගිනු ලැබේ. සීගිරිය වැනි කන්ද බතලේගල (Bible Rock) හෙවත් උතුරුකන්ද බව තාත්තාගෙන් දැනගනිමු.

දවසක් අප ගහමුදුනේ සිටියදී තාත්තා ගහ යටින් ගේ පැත්තට යනබව දැක නිශ්ශබ්දව සිට, හොරෙන්ම බිමට බැස්සෙමු. තාත්තා අපිව දුටුවත් ඒ ගැන දොස් නොකියන බව අපි දනිමු. “උඹල ඔවෑ නැග්ගට කමක් නෑ පරිස්සමින් හයියෙන් අල්ලගෙන නගින්න ඔනෑ” යනුවෙන් කියන බව මට සිතනි.

ඊට අවුරුදු 15 කට පමණ පෙර (වර්ෂ 1942-43 කාලයේ) තාත්තා මෙම කොස් ගහෙන් වැටුන බවත් සිහි නැතිව සිටි තාත්තාව දුටු සුදුඅක්කා අම්මා ළඟට ගොස් “අමමෙ තාත්ත කොස්ගහ යට දොයියගෙන” යයි කී බව තාත්තා කියනු මට මතකය. (වර්ෂ 1973 දී පමණ අප දැනට පදිංචි නිවස සෑදීමේදී ඊට අවශ්‍ය ලොකු බාල්ක ගැනීම සඳහා එම ගස කපනලදී.)

ඔන්විලි පැදීම

එකල අපේ වත්තේ තිබූ ලොකු කපුගහ හැඳින්වූයේ නාවල-කපුගහ නමිනි. එහි අත්තක ඔන්විල්ලාවක් බැඳගෙන ඔන්විලි පදින්නෙමු. අයියා විසින් ඊට ලැල්ලක්ද සවිකරන ලදී. සමහරදාට අපි ලැල්ල උඩ ටයරයක් තබා එහි දෙපැත්තේ දෙන්නෙක් සිටගෙන පදින්නෙමු. දිනක් මෙසේ පදිනවිට ටයර්එක ලිස්සා ගිය නමුත් කිසිවෙකුටත් අනතුරක් සිදුනොවීය. තවත් දවසක මා තනිව ලැල්ලේ සිටගෙන ඔන්විලි පදිනවිට පය ලිස්සා කඹයද අතහැරී බිමට වැටුනි. ඔන්විල්ලාව පැද්දිගොස් ආපසු එනවිට එය ඇහේ වදින බැවින් මම නැගිටින්නේ නැතිව බඩගාගෙන ඉවතට ගියෙමි. දිනක් අප නිතරම

ඔන්විලි පදින බව කියමින් දොස්නැගු අම්මා ඔන්විල්ලාව කපාදමන බව කීවාය. තවත් දවසක මඩපාත පොඩිඅයිසා (ටී.ආර්.එච්.විජේරත්න) ඔන්විලි පදිනවිට ඔහුව රවටන්න ඕනෑ යයි සිතූ මා හිටිහැටියේම බිම ඇදවැටී නියොල්මන්ව සිටියෙමි. ඔහු පැමිණ ඇඟට අත තබා සොලවමින් කපාකරනවිට, මම සිනහවෙමින් නැගිටිටෙමි.

අයිල පැදීම

අපේ වත්තේ නැගෙනහිර පැත්තේ තිබූ කපු ගහක පොළවට සමාන්තරව තිබූන ලොකු අත්තකට නගින අපි එය ඉහළ පහළ පදින්නෙමු. අත්තට ගොඩවීම, අලියපිට නැගීම ලෙසත්, එය පැදීම අයිල පැදීම ලෙසත් හඳුන්වන ලදී. දිනක් මා තනිවම ලියක් අතට ගෙන එය බිම අනිමින් අයිල පදිනවිට, අත්ත සමග ඉහළ ගොස් පහළට එනවිට එම ලියෙහි උඩ කෙළවර දකුණු කිහිල්ලට පහලින් අහල් හයක් පමණ සිටිගෙන ගොස් කිහිල්ලේ ඇනුනි. නමුත් ඉතා අමාරුවෙන් නවත්වාගත් බැවින් තදබල ලෙස තුවාල නොවීය. වහාම තුවලයට බෙහෙත් (කැප්පෙටිය ඉස්ම හෝ කදුරු කිරි) දාගත් මා කාටවත් ඒගැන කීවේ නැත. අත පහළ දැමුවිට වේදනාව වැඩි නිසා දින කීපයක්ම මා සිටියේ ඉනට අත තබාගෙනය. දෙදිනකට පසු, නිතරම ඉනට අතතියාගෙන ඉන්නේ මන්දැයි තාත්තා ඇසුවිට, ලියකට කිහිල්ල ටිකක් සිරුන බව කීවත් වැඩිවිස්තර නොකීවෙමි.

මහ ගංවතුර

වර්ෂ 1948 කාලයේ පැමිණි මහ ගංවතුර මට යන්තමින් මතකයි. එවිට මගේ වයස අවුරුදු හතරක් පමණ විය. එවිට අපේ වත්ත පහළ තිබූ “පුහු කොස්ගහ” හෙවත් “බෙනකොස්ගහ” ළඟටම වතුර පැමිණ තිබුනි. එහිදී ඇල්බට් අයිසා ලොකු ලූලෙක් ඇල්ලූ බව මට මතකයි.

ගංවතුරේ ඔරු පැදීම සහ පිහිනීම

මා කුඩා කාලයේ කැළණි ගහ පිටාර ගැලීම නිසා සෑම වසරකම වාගේ අපේ වත්ත පහළ වෙල්යාය ගංවතුරෙන් යටවේ. සමහර කාලයන්හි, අවුරුද්දට දෙවරක් ගංවතුර ගලා ඇත.

ගංවතුර ගලන බව ආරංචිවීමත් සමගම, වතුර ගලනහැටි නැරඹීම සඳහා යන ස්ථාන කීපයක් ඇත. ඒවා නම්, අඹතලේ දොරට උඩින් වතුර දැමීම, පරණපාරේ දඬුතොට ළඟ පාර හරහා වතුර දැමීම, ගල්වාන හන්දියට මෙහා පාර හරහා වතුර දැමීම ඒ තැන් තරඹනවිට වැඩි ප්‍රමාද නොවී ආපසු ආ යුතුය, නැතහොත් අපව කොටුවිය හැකි බැවිනි.

ගංවතුරේ පිහිනීම සහ ඔරු පැදීම කුඩා අපට මහත් විනෝදජනකය. ඒ සඳහා අපටම අයත් ඔරුවක් තිබුනි. කොස් ලියෙන් තනා ඇති එම ඔරුවෙහි තිදෙනෙකුට යාහැකිය. එහි කොල්ලුව සඳහා වියලි ලී කොටයක් හෝ කෙහෙල් කොටයක් ගනුලැබේ. බොහෝවිට ඔරුව බදිනු ලබන්නේ තාත්තා විසිනි.



අපේ වෙලේ ගංවතුරේ ඔරු පදින දර්ශනයක් මෙම ඡායාරූපයෙන් දිස්වේ (1950 දී පමණ)

ගලාගෙන එන වතුරේ ඔරු පැදීමටවත් පිහිනීමටවත් ඉඩ නොදෙන තාත්තා “ගලන වතුර විස්වාස නැහැ” යයි පවසයි. මා පින්තන පුරුදු වූයේ වයස දහය තරම් කාලයේ පොල්ගෙඩි භාවිතයෙනි. වියලි පොල් ගෙඩි දෙකක ලෙල්ල සිදුරුකර කොහුලනුවකින් ගැටගසනු ලබන්නේ ඒවා අඩියක පමණ පරතරයකින් සිටින අයුරුය. ලනුව පසුව හරහා සිටින අයුරුත් පොල්ගෙඩි දෙක කිහිලි දෙක දෙපැත්තේ සිටින අයුරුත් සිටින පරිදි වතුරට බැස්සවිට පහසුවෙන්ම නොගිලී සිටිය හැකිය. ආරම්භයේ පොල් ගෙඩි හතරක් භාවිත කළත් පසුව පොල් නැතුවම පින්තන පුරුදු විය. හොඳින් පින්තන පුරුදු වූ පසුව දිනක් අපේ වත්ත පහළ සිට එගොඩහ බංඩියගොඩැල්ලට (මීටර 150ක් පමණ) එක හුස්මට පිනා ගියෙමි. මැදහරියේදී මෙගොඩ සිටි පිරිස් පොඩිඅක්කා අමතා මාව ගිලෙන්න යනබව පවසා වහාම ඔරුව පැදගෙන මා අසලට ආවත් මා ඊට ගොඩ නොවී එගොඩටම පිනුවෙමි. ඇත්ත වශයෙන්ම ඒ වනවිට මා ඉතාමත් වෙහෙසට පත්වී සිටියත් ඔරුවට ගොඩවූනොත් මගේ ඉලක්කය ඉටු නොවන බැවින් එසේ කළෙමි. පසුව ඔරුවෙන් ආපසු පැමිණිවිට පොඩිඅක්කා මට දොස් කීවාය. තාත්තා අපට කිසිවිටකත් බාධා නොකරන නමුත් හැමවෙලේම ගොඩසිට අපගේ ආරක්ෂාව ගැන ඉතා සැලකිල්ලෙන් සිටියි. ඔහු පිහිනුම් ශූරයෙකි. සෑහෙන දුරක් දිය යටින් යාමටද අති දක්ෂයෙකි. දිනක් සිනිබාස්උන්නැහැ (බී.ඩී.පෙරේරා) සමග ඔරුව පැද යනවිට සැඩපහරට අසුවී ඔරුව ගිලී පහළට ගසාගෙනගිය අතර දෙදෙනාම පිහිනා ගොස් ඔරුව සහ හබල් දෙකද සොයාගෙන ආපසු පැමිණියහ.

දිනක් සෝමේ (පී.මාටින් - ඉසබෙල අක්කගෙ පුතා) ඇතුළු තවත් කීපදෙනෙක් වත්ත පහළ ගංවතුරේ නාමින් සිටියදී, සෝමේ පොව්වන්නේ නැතිතරම ගැඹුරට ගොස් ගිලුණි. ඔහු “තාත්තේ” යනුවෙන් කැගැසූ නමුත් අපට ඇසුනේ “තාත්” යන්න පමණි. ඉන්පසු අපි ඔහුට “තාත් - යට ගිහිල්ල උඩ ඇවිල්ල - තේ” යනුවෙන් විහිළු කරන්නෙමු.

සැඩ පහරේ ඔරු පැදීම

මගේ වයස අවුරුදු 12 ක් පමණවනවිට (1956 පමණ) දිනක් සුදුඅයිසා සමග ඔරුව පැදගෙන ඔරුවන්කුඹුරට පහළ සැඩපහර ඇති පෙදෙසට ගියෙමු. ඔහු ඊට විරුද්ධ වූනත් මම පහළටම පැදගියෙමි. නමුත් ආපසු සැඩපහර හරහා උඩහට පැදීම ඉතා දුශ්කරවිය. වරක් වැටකෙයා පඳුරක් අස්සට ගසාගෙන ගිය අතර, සුදුඅයිසාට තරහගිහිත් මට බැනවදිමින් උඹට ඕනදෙයක් කරගනිත් කියමින් හබලත් ඔරුව තුලට දැමීය. ඒ වනවට හැඩපහර නිසා ඔරුව පාලනය කරගැනීම අති දුශ්කරවූ බැවින් ඔරුව ගිලේදැයි බියක්ද ඇතිවිය. නමුත් මා නොපසුබටව, කීපවිටක්ම රළපහරට හසුවෙමින් ඉතා අපහසුවෙන් උඩහට පැද්දෙමි. ඊටපසු ඔහු සමග ඔරු පදින්න ගියේ කලාතුරකිනි.

බොහෝවිට ඔරුපදිනවිට සුක්කානම ඇත්තේ මා අතේය. එනම් මා වාඩිවන්නේ පිටුපස කෙළවරේම ඇති තැල්ල මතය. එවිට ඔරුව හරවන්නට හැකියාව ඇත්තේ මට පමණි. අනිත් අයට කළහැක්කේ පැදීම පමණි. බොහෝ අවස්ථාවල මිනිසුන් එගොඩ මෙගොඩ කළෙමි. දිනක් මිනිසෙක්ව එගොඩ කළවිට, ඔහු මට මුදල් දුන්නත් මා ගත්තේ නැත.

ඒ දවස් වල අයිසා ඇල්බට් අයිසා සහ තවත් ලොකු අය ඔරුව ගෙනයන බැවින් අපට ලැබෙන්නේ ටික වෙලාවකි. ඒනිසා උදේ පාන්දර පහමාරට පමණ නංගී සහ පුංචිඅක්කවත් අවදි කරගෙන හබල්ද රැගෙන කාටත් හොරෙන් ගොස් ඔරු පදින්නෙමු. සමහරදාට සිරිමාවති අක්කාද හවුල් වෙයි. (සිරිමාවති අක්කා අපේ ලොකුඅම්මගෙ දුවය. ඇය බොහෝ කලක් පාසැල් ගියේ අපේ ගෙදර සිටය.) දිනක් උදේ පාන්දරම රතනේ මහත්තයලගෙ පෝරනුව පැත්තෙන් ගල්වාන කිට්ටුවටම (කිලෝමීටරයක් පමණ දුර) ගොස් ආපසු ඒමට බොහෝ ප්‍රමාද වූයෙන් තාත්තාගෙන් දොස් අහන්නට සිදුවිය.

වතුර තරමක් බැස ඇති දිනක දියෙස් ඔරුව පැද්ද අතර මමද එහි සිටියෙමි. ඔහු ඔරුව පැදගෙන ඩැන්සි මහත්තයගෙ පෝරණුව අසලට ගෙනගොස් නොගැඹුරු තැනකදී ඔරුව සොලවා ගිල්ලුවේය. මමද එවිට බිමට බැස ඔරුව අනිත් පැත්තට පෙරලා ඉඳගනිමි. ඔහු එලෙසින්ම ඔරුව පැද පසුව හරි අතට හරවා වතුර ඉස ආපසු පැදගෙන ආවෙමු.



මෙම ඡායාරූපයෙන් දැක්වෙන්නේද, අපේ වෙළේ ගංවතුරේ පැදගෙන යන අපගේ ඔරු දෙක සහිත අඟුලයි. එහි වමේ සිට තුන්වැන්නා එපී අයිසා හෙවත් මහින්ද බන්ධාර සෙනරත් යාපා ද හතරවැන්නා පුංචිඅක්කා හෙවත් කලානති සෙනරත් යාපා වන අතර අන් අය එතරම් පැහැදිලි නැත. ඔරුව පදින්නේ අයිසා වියහැකිය.

මෙය ගෙන ඇත්තේ 1960 දශකයේදී, අයිසාගේ කැමරාවෙනි. (120-KODAK box camera)

ජේමා සමග ඔරු පැදීම

දිනක් සුදු අයිසා සහ නංගී සමග ඔරු පදිනවිට, බංඩියගොඩැල්ලෙහි සිටි අපට වඩා කුඩා ගැහැණු ළමයෙක් (ජේමා) අපට අත වැනුවාය. මා ඔරුව ඒ දෙසට හැරවූවිට “අනේ මාවත් ගන්න” යයි ඇය කීවාය. එවිට සුදුඅයිසා “එක එක ළමයි පද්දන්න ඔනෙ නෑ” යයි කීවත් මම ඔරුව අයිනට ගෙන ඇයට නගින්න කියා ටික වෙලාවක් ඔරු පැද ඇයව ආපසු එතැනින්ම බැස්සවූයෙමි. ඊට පසුවද කීපවරක්ම, ඇයව නංවාගෙන ඔරු පැද්දෙමි. සමහර අවස්ථා වල නංගීත් සිටියාය.

ජීවිතයක් බේරාගැනීම

තවත් විටක ගංවතුර ගලාගෙන එන දිනක, උදේ සිට ඔරු පදිමින් ගංවතුරට කොටුවී සිටින අයට එගොඩ මෙගොඩ වීමට උදවු කර, ගොම්මන් වෙලාවේ ආපසු පැමිණෙමින්, අපේ වත්ත ළඟටම ආවිට ඇතින් ඇසෙන හඬක් වෙත මගේ අවධානය යොමුවිය. අමාරුවෙන් හුස්ම ගන්නා හඬක් බව මට වැටහුනි. එය ඇසුනේ මීටර 150 ක් පමණ ඇතින්ය. මා තනිවම ඒ දෙසට ඔරුව පැදවූවිට දක්නට ලැබුනේ බංඩියගොඩැල්ලට උඩහ බඩවැටියක කටුකම්බි වැටේ කරපටිය පටලැවී මරුවකල්ලෙන් දහලන එළදෙනකි. ඒ වනවිටත් වතුරෙන් උඩට තිබුනේ උගේ හිස පමණි. ගංවතුර ගලාගෙන එන බැවින් ජල මට්ටම ක්‍රමයෙන් වැඩිවෙමින් පැවතුනි. උදවුවට අහල පහළ කිසිවෙක් නැත. කිසිවෙක් සොයාගැනීමට තරම් වෙලාවක්ද නැත. කම්බිය කැපීමට අඬුවක්ද නැත. අඳුර වැටීගෙන එනබැවින් ඉක්මන් කළයුතුය. මා ප්‍රශ්ණ ජාලයකට මැදිවුවත් උත්සාහය අත්හලේ නැත. මා වහා ක්‍රියාතමකවීමි. සෑහෙන වෙහෙසක් දරා, ටික වෙලාවකින් පැටලුම් හැර ඒ අහිංසක සතාගේ ජීවිතය ගැලවූයෙමි.

ගොඩට පැන දුවගෙන යන උෟ දෙස මා බලා සිටියේ නිමිනිම් නැති සතුටකිනි. ගෙදර පැමිණි වහාම දෙමව්පියන්ද සමග එම සතුට බෙදාගතිමි. ගෙදර එනවිට, අඳුර වැටිලක් පොඩිපුතා තවම නැත්තේ මොකදැයි තාත්තා වත්ත පහළටවී බලා සිටියේය.

දියේ ගිලෙන්න යාම

දිනක් ගංවතුර බැසගෙන යනවිට පුංචිඅක්කා සහ මම වෙළට නාන්න ගියෙමු. (එකල වතුර ඉතා පැහැදිලිව පිරිසිදුව තිබුනි) අප වෙළ මැද මහනියර අසල නියරක් මත සිටිනවිට වතුර මට්ටම මගේ ඉතතෙක් පැවතුනි. පුංචිඅක්කා දෙපාවට (ඇලට) බැස්සවිට වතුර මට්ටම ඇගේ කරවටක්විය. මමද ඇලට බැස්සෙමි. මගේ ඔලුවට ඉහළින් වතුර තිබූ බැවින් මට කැගැසුනි, වතුර පෙවුනි, බියට පත්වුනි. ඇය මාව උස්සා නියරමත තැබීය. මෙය සිදුවූයේ මට පිහිනන්න බැරි, කුඩා අවදියේදීය.

මීට වසර ගනනාවකට පසු මට හොඳින් පිනන්න පුළුවන් කාලයේ දිනක් ගංවතුරේ, වෙළේ ලිඳ අසල පුංචි අක්කා, සිරිමාවති අක්කා සහ මම නාමින් සිටිනවිට පුංචි අක්කා ටිකටික ගැඹුරු දියට ගියාය. හදිසියේම ඇය ගිලෙන්න යන්නාක්මෙන්, මුහුණද බියකරු ලෙස පෙනුන අතර කෙදිරිලි හඬක්ද ඇසුනි, සිරිමාවති අක්කා සහ මම ඇයව අල්ලාගෙන නොගැඹුරු පෙදෙසට ගතිමු. මේ සිද්ධිය කාටවත් කියන්න එපා කී බැවින් මේවනතුරු (1964 වනතුරු) කිසිවෙකුටත් කීවේ නැත.

සමහරදාට සුදුඅයිසා සහ මම උණබම්බු වලින් කුඩා ඔරු සාදා ගංවතුරේ පාකර හරින්නෙමු. එක් වෙසක් සමයෙක ගංවතුර ගැලූ බැවින් උණබම්බු ඔරුවක් සාදා එයමත වෙසක් කුඩුවක් තබා ඉටිපන්දම් පත්තුකර රාත්‍රියේ පාකර හැරියෙමු.

ලොකු ඔරුව

අප කුඩාකළ තිබුනේ කොස් ලියෙන් නිමවා ඇති කුඩා ඔරුවකි. එහි කොල්ලෑව සඳහා කෙසෙල් කඳක් හෝ වියළි ලීකොටයක් ගැටගසනු ලැබේ. එහි යාහැකිව තිබුනේ ලොකුඅය තිදෙනෙකුට පමණි. පසු කලෙක (1958 - 60 පමණ කාලයේ) තාත්තා විසින් වත්ත පහළ තිබූ විශාල හල් ගහ කපා, ඔරුකොටන කෙනෙක් ගෙන්වා, වඩා ලොකු ඔරුවක් සාදනලදී. ඔරු දෙකම එකට බැඳ සාදාගත් “අඟුල” ඉන්පසු භාවිත කරනලදී. එහි දහදෙනෙකුට පහසුවෙන් යාහැකිව තිබුනි. සමහර දවස්වල ගංවතුරට කොටුවී සිටින අයට ආහාර බෙදාදීම පිණිස මුළු දවසපුරාම ඔරු පදින නමුත් කිසිම විඩාවක් නොදැනේ. බොහෝවිට පිටස්තර අයට ඔරුව භාර නොදෙන්නේ මුදල් අයකරන නිසාය.

බයිසිකල් පැදීම

මා බයිසිකල් පදින්න පුරුදු වූයේ වයස අවුරුදු 10-12 පමණවන විටය. තාත්තගේ බයිසිකලය ගෙදර තිබුනත් අයිසා, එය මටවත් සුදුඅයිසටවත් අල්ලන්නවත් දෙන්නේ නැත. අපේ රබර් වත්තේ කිරිකපන ඉසබෙල අක්කගෙ පුතා රතනේ (පී.රොමානිස්) ළඟ පාවිච්චි නොකරන කබල් බයිසිකලයක් තිබූ බැවින් මා ළඟ ඉතිරිකරගෙන තිබූ රුපියල් 10ක් හෝ 15ක් ගෙවා එය ලබා ගතිමි. තව රුපියල් 30ක්

40ක් පමණ වැයකර අළුත් අමතර කොටස් (ටයර්, ටියුබ්, දම්වැල, දැනිරෝදය, පෙඩල්, ඇක්සල් ආදිය) සවිකර මාවිසින්ම අළුත්වැඩියා කරගනිමි. ටයර් ටියුබ් සවිකිරීමට පෙර, වත්තේ තණපිට්ටනි පෙදෙසෙහි පදිමින් සමබරතාවය රැකගන්නා ආකාරය පුරුදු වුනෙමි.

දිනක් මම තරමක් වේගයෙන් පැද යනවිට ගෙදරට එන ගුරු පාරේ හෙන්දිරික් මාමලගෙ වත්ත අයිනෙ වංගුවේදී, කරුණාරත්න මුදලාලිගේ (බී.කේ.පෙරේරා) බයිසිකලයේ හැපී විසිවී ඇදවැටුනි. තුවාල වුනිදැයි මතකනැත. ඔතරම් වේගයෙන් නොයනලෙස ඔහු මට අවවාද කරනලදී. පසුව එය දැනගත් තාත්තාද, එලෙසම අවවාද කරන ලදී.

බඩු මිටිය

පසු කලෙක තරමක් දුර බයිසිකල් පැදීමට තාත්තාගෙන් අවසර ලැබුනි. වී කෙටීම සඳහා වී ගෝනියක්ද බැඳගෙන අග්ගොන හන්දියේ (කිලෝමීටර තුනක් පමණ) වී මෝලට යාම මට පැවරුනි. දිනක් එලෙස යනවිට මොරගහ හන්දියේදී අඳුනන කෙනෙක් (නම මතක නැත) මා අමතා වී මෝලෙ වැඩකරන තැනැත්තාගෙන් “බඩුමිටියක්” ඉල්ලාගෙන එනලෙස කීවේය. ඒ කියන්නෙ මොකක්දැයි මා විමසුවිට, “පොඩි බඩුවක්, බඩුමිටියක් කියල ඉල්ලන්න එතකොට දෙයි” යනුවෙන් කීවේය. නමුත් ඒ පිළිතුරින් මා සැහීමකට පත් නොවුනි. කුමක්දැයි නොදැන එය ගෙන ඒමට මාතුල කැමැත්තක් නොවීය. කෙසේ වෙතත් ඔහුගේ ඉල්ලීම ඉවතදැමිය නොහැකි නිසාදෝ, මා එහි ගිය පසු ඒ තැනැත්තා අමතා “ඔයා ළඟ බඩුවක් ඇති අසවලා ඉල්ලගෙන එන්න කීව” යනුවෙන් කීවෙමි. එය දැන් ළඟ නැතිබව ඔහු කීවේය. පසුව විපරම් කර බැලුවිට “බඩුමිටිය” යනුවෙන් හඳුන්වන්නේ ගංජා බව දැනගනිමි.

ඩයිනමෝටරය

දිනක් (1958 දී පමණ) කොට්ටලගෙන් (කේ.ඩබ්ලිවු.කොට්ටල) රුපියල් දහයකට පරන ඩයිනමෝටරයක් සහ මෝටර්සයිකල් බැටරියක් ගනිමි. ඩයිනමෝටරය යනු වෝල්ට් 6 ක පමණ අඩු ඩී.සී. වෝල්ටීයතාවයක් මගින් භ්‍රමනය වන මෝටරයක් සහ එම ආමෙවරයේම ඔතන ලද අධි වෝල්ටීයතා දහරය ඩයිනමෝවක් ලෙස ක්‍රියා කරමින් වෝල්ට් 300 ක පමණ ඩී.සී. වෝල්ටීයතාවයක් ලබාගතහැකි උපකරණයකි. එය වෝ. 6 මෝටර් සයිකල් බැටරියෙන් ක්‍රියාකරනවිට වෝ. 110 බල්බයක් හොඳින් දැල්වුනි.

එය එසේ ක්‍රියාකරද්දී අධි වෝල්ටීයතා අග්‍ර දෙක (output) අනෙක් පැත්තට (input) සම්බන්ධ කරත්ම බැටරිය විසන්ධි කලෙමි. එවිට එය අබන්ධව ක්‍රියාකළයුතු බව මගේ අදහස විය. කීපවරක්ම උත්සාහ කළත් එය නිශ්ඵල ප්‍රයත්නයක් බව මට අවබෝධවිය.

ඊට හේතුව එදා මා දැන නොසිටියත්, වසර ගණනාවකට පසු වි.වී.ප්‍ර. (උසස්පෙළ) පන්තියේදී භෞතික විද්‍යාව සඳහා ශක්ති සංස්ථිති නියමය ඉගෙනගත් විට එය අවබෝධවිය.

පසු කලෙක එය සරත් බියන්විලට දුන්විට ප්‍රධාන විදුලියට සම්බන්ධ කිරීම නිසා ආමෙවරයේ පැත්තක් පිවිසී ආපසු ලැබුණි. එය තවමත් මා ළඟ ඇත.

විදුලි කාර්මික සහ ඉලෙක්ට්‍රොනික දැනුම

මාගේ විදුලි කාර්මික සහ ඉලෙක්ට්‍රොනික දැනුම පෙර භවයකින් ගෙන ආ පළපුරුද්දක් යයි කීම අතිශයෝක්තියක් නොවේ යයි මට සිතේ. මගේ වයස අවුරුදු 5-10 පමණ කාලයේ තාත්තා මට කුඩා විදුලි පන්දමක් (ටෝච් එකක්) ගෙනත් දෙන ලදී. එය කැලී කැලී වලට ගැලවූ මම එහි බැටරි සහ බල්බය තවත් කම්බි කැබැල්ලකින් සම්බන්ධ කර බල්බය දැල්වූයේ අන් කිසිවෙකුගේ ආධාරයක් නොමැතිවය. එපමණක් නොව, බැටරි කීපයක් සමාන්තරගතව සහ ශ්‍රේණිගතව සම්බන්ධ සම්බන්ධ කරනවිට සිදුවන වෙනස්කම් මට අවබෝධ විය. ඉන් පසු තාත්තා තවත් එවැනිම එකක් මට ගෙනත් දෙන ලදී. එසේ මට ලැබෙන සෙල්ලම් බඩු කිසිවක් මා කඩා දැමුවේ නැත, ඉතා ප්‍රවේසමින් ගලවා පරීක්ෂා කර නැවත තිබූ පරිදිම සවිකිරීම මගේ සිරිතයි.

මගේ වයස 10-12 කාලයේ මා තනිවම බස්රියෙන් පාසැල් යාමට පටන්ගත් පසු සෑම දිනකම වාගේ කොටුව දුම්රියපොල අසලින් බැස, බෝගහ හන්දියේ බස් නැවතුම වෙත පයින් එන්නේ, පදික වේදිකාවේ ඇති සෙල්ලම් බඩු නැරඹීම සඳහාය. ඉතිරි කරගත් මුදල් අතේ ඇතිවිට සෙල්ලම් බඩුද මිලට ගනිමි. සමහරදාට අවට ඇති අනෙකුත් පාරවල් ඔස්සේද යන අතර දිනක් විදුලි උපකරණ ආදිය තිබෙන, පදික වේදිකාවේ ඇති කඩයක් දක්නට ලැබුණි. ඒ පළමුවන හරස් වීදිය සහ කෙයිසර් වීදිය හමුවන හතරමං හන්දියේය. එහි අයිතිකරු අංගොඩ හන්දියේ බැලගම පාරේ වෙසෙන නිමල් (වපර ඇස් සහිත) නමැත්තා බව පසු කලෙක දැන ගනිමි. ඔහුගෙන් මා නොයෙක් දේ (වයර්, කොයිල් කම්බි, ඉයර් ෆෝන්, ජර්මේනියම් ක්‍රිස්ටල් ගල්, කුඩා මෝටර් යනාදී නොයෙක් දේ) වරින් වර මිලට ගෙන ඇත. වසර 2000 දී පමණ ඔහු අභාවයට පත්වනතුරුම එම වෙළඳ සැල පැවතුණි.

ක්‍රිස්ටල් රේඩියෝව

දියරත්තරන් හෙවත් ජර්මේනියම් ක්‍රිස්ටල් ගල් කැබැල්ලක්, ඉදිකටුවක් සහ ඉයර් ෆෝනයක් භාවිතයෙන් සාදාගත් කුඩා රේඩියෝව ඉතාමත් සාර්ථක විය. එය භාවිතයෙන්, බොරැල්ලේ වැලිකඩ විකාශනාගාරයෙන් විකාශනය වන සිංහල සහ ඉංග්‍රීසි මධ්‍යම තරංග සේවා කීපයක්ම ඉතා හොඳින් ශ්‍රවනය විය. පසුව මා විසින්ම ඔතාගත් කම්බි දඟරය සහ ටියුනිං කොන්ඩෙන්සරය භාවිත කරමින්, ඉහත කී විකාශන පැහැදිලිව වෙන් වෙන් වශයෙන් ශ්‍රවනය කිරීමේ හැකියාව ලදිමි. පසුව මා ලබාගත් TMC වර්ගයේ ඉයර් ෆෝනයක් සවිකර එය තවත් වැඩිදියුණු කරන ලදී. එය වටා ලං වී සිටින, නංගී, පුංචි අක්කා, සුදුඅයිසා සහ මම, සතිපතා ප්‍රචාරය වන කුරුළුබැද්ද නාට්‍යයට සවන්දෙන ආකාරය අද මෙන් මතකයේ රැඳී පවතී. පසුව ඉදිකටුව සහ ක්‍රිස්ටල් ගල වෙනුවට ශත 50 කට මිලට ගත් ජර්මේනියම් ඩයෝඩයක් සවිකර, එය වැඩි

දියුණු කරන ලදී. ඩයෝඩය ඉයර්ෆෝනය ඇතුළේම සවිකර, වත්ත වටාම යමින් ඇන්ටෙනාව සඳහා වැටවල් වල ඇති කටුකම්බි වලට සවිකර පරීක්ෂණ කරන ලදී. තවත් වරෙක උණ ගසක ගැටගසන ලද තඹ කම්බියක් (කොයිල් කම්බි) ඇන්ටෙනාව ලෙස භාවිත කළෙමි. වඩාත්ම සාර්ථක වූයේ දෙපැත්තට egg insulator දෙකක් සවිකර පොල් ගස් දෙකක ගැට ගසනලද ඇන්ටෙනාවයි. සුළඟට ගස් වැනෙනවිට වරක් එය කැඩුන නිසා පසුව එය බුරුලට සවි කළෙමි. ඒ සඳහා ගස් නගින විට අම්මා මට බැන වදින නමුත් තාත්තා කීවේ “නැග්ගට කමක් නෑ හොඳට අල්ලගෙන පරිස්සමින් නැගපත්, උස ගස් වලට එහෙම නගින්න එපා” යනුවෙනි. වරක් තදින් විදුලි කොටන වෙලාවක මගේ ක්‍රිස්ටල් රේඩියෝවෙන් විදුලි පුළිඟුවක් (electric spark) පනිනු දුටු අම්මා එය ඉවතට ඇද දමා තිබුනි. ඉන් ඉගෙන ගත් පාඩම නිසා අකුණු සහිත දිනවල ඇන්ටෙනාව ගලවා තැබීමට පුරුදු වූයෙමි.

ඉන්ටර්-කොම්

මීටර් 100ක් පමණ දුරින් පිහිටි කරුණාසේනලගෙ ගෙදර සහ අපේ ගේ අතර තඹ කම්බි දෙකක් ඇද ඉයර්ෆෝන් දෙකක් සම්බන්ධ කර සරල inter-com පද්ධතියක් සාදා පුංචි අපි හැමෝම එමගින් කථාකරමින් විනෝද වීමු. පසුව එය වැඩි දියුණු කරමින් තඹ කම්බි දෙක අඟල් හයක් පමණ පොළව යට වලලා පාවිච්චි කළෙමු. එසේ පාවිච්චි කරනවිට කලින් නොඇසුන, නොයෙක් ආකාරයේ ශබ්ද (interference) පසුබිමින් ඉතා දුර්වල ලෙස ශ්‍රවණය විය.

ප්‍රථම වරට වැල්ව් රේඩියෝවක් සෑදීම

ටෝව් බැටරි සහ බල්බ විවිධ ආකාරයට සම්බන්ධ කරමින් පරීක්ෂා කිරීම මගින් චෝල්ටීයතාව, විද්‍යුත් ගාමක බලය, ධාරාව සහ ප්‍රතිරෝධය පිළිබඳ පැහැදිලි අවබෝධයක් ලබා තිබුනත් එම වචන සම්බන්ධ කරගත හැකි වූයේ පොත්පත් සඟරා ආදිය කියවීමෙන් පසුවය. පුවත් පතක තිබූ දැන්වීමක් අනුව වැල්ව් එකක (DL-94) රේඩියෝවක් සාදන ආකාරය පිළිබඳ උපදෙස් මාලාවක් සුළු මුදලක් ගෙවීමෙන් ලබාගතහැකි විය. එය ක්‍රියාත්මක වුවද එතරම් සාර්ථක වූයේ නැත. පසුව (1959 දී පමණ) වැල්ව් හතරක (DAF91=Rs 3.40, DF91=Rs 3.40, DF91 සහ DL94=Rs 3.65 යන වැල්ව්) රේඩියෝවක් සෑදුවෙමි. මධ්‍යම තරංග සහ කෙටි තරංග සහිත වූ එය ඉතාමත් සාර්ථක වූ අතර රු 40 ක් පමණ වැය විය. ඒ සඳහා විදුලිය සැපයුවේ චෝල්ට් 90 සහ 1.5 සහිත වියලි බැටරියෙනි. එකල එම බැටරි සුලභ විය. මිල රු 7.50 කි. එකල අපේ ගම් ප්‍රදේශයට ප්‍රධාන විදුලිය නොතිබුනි. කොළඹින් මෙහා කිසිම නිවසකට විදුලි සැපයුම් නොතිබින. යකඩ කුරකට තඹ කැබැල්ලක් සවිකර මා විසින්ම සාදා ගත් බවුත් එක ලිපට දමා රත් කිරීමෙන් පැස්සුම් කටයුතු කරන ලදී. ලිපේ අඟුරු අවුස්සනවා යයි අම්මෙන් බැනුම් අහපු වාර අපමණය. එම බවුත් එක තවමත් හොඳ තත්වයෙන් පවතී.

එකල අපේ වත්තේ තිබූ නැදුන් ගස් දහයක් සහ හල්මිල්ල ගස් දෙකක් කපා ගෙදරට අවශ්‍ය ගෘහ භාන්ඩ සාදවන ලදී. ඒ සඳහා මධ්‍යම ප්‍රදේශයේ වෙසෙන ආතර් බාස්ලන්තැහැ සහ ඔස්ටින් බාස්ලන්තැහැ පැමිණ මාස ගණනක් තිස්සේ අප සමග නතරවී ගෘහ භාන්ඩ සෑදීමේ නිරත විය. ඉහත කී රේඛීයෝව රු 50 කට ආතර් බාස්ලන්තැහැට විකුණා මම තව එකක් සාදා ගනිමි.

කැපිටල් රේඛීයෝ ටියුටරිය

වර්ෂ 1958-59 කාලයේ මා සමග එක පන්තියේ (Form-4D අපොස-සාපෙ) සිටි සරත් බියන්විල බත්තරමුල්ලේ “කැපිටල් රේඛීයෝ ටියුටරියට” බැඳී තැපැල් මාර්ගික පාඨමාලාවක් හදාරමින් සිටියේය. දිනකට ශත 25 ක් ඔහුට ගෙවා මම එම පාඩම් අභ්‍යාස පොතක පිටපත් කර ගනිමි. එය පාඩු සහිත බව අවබෝධ කරගත් මා එය නතර කළෙමි. (2020 දෙසැ. 14 දින බියන්විල අභාවප්‍රාප්ත විය)

මේ වන විට තාත්තා දිනපතාම මට රුපියලක් බස් වියදමට දෙන අතර ඉන් ශත තිහක් ඉතිරි වෙයි. එය වියදම් නොකර මාසයක් පමණ එකතු කර ගෙන රු 7.15 ක් ගෙවා ලංගම මාසික වාර ප්‍රවේශ පත්‍රයක් ගනිමි. ඉන් පසු බත්තරමුල්ලට බයිසිකලයෙන් ගොස් කැපිටල් රේඛීයෝ ටියුටරියට බැඳුනෙමි. (මා ඊට බැඳුනේ 1959 සැප්තැම්බර් 12 වෙනි සෙනසුරාදාය. සාමාජික අංකය NR-2379 වේ.) එහි මාසික ගාස්තුව රු 10 ක් විය.

මේ පිළිබඳව අම්මා හෝ තාත්තා දැනගතහොත් පාසැල් වැඩට බාධා වේ යයි සිතා, ඊට විරුද්ධ වියහැකි බැවින් පාඩම් තැපැලෙන් ගෙන්වා ගත්තේ නැත. සතියකට වරක් වී කෙටිම සඳහා අග්ගොනට (කි.මී. 3ක් පමණ) යනවිට, වී ගෝනිය වීමෝලෙහි තබා බත්තරමුල්ලට බයිසිකලයෙන් ගොස් එම පාඩම් ලබාගැනීම මගේ ක්‍රියා පිළිවෙල විය. කිසිම විටක කිසිවක් තැපැල් නොකරන ලෙස ඔවුන්ට උපදෙස් දුනිමි. රේඛීයෝ කාර්මික ශිල්පය පිළිබඳ මනා දැනුමක් ලබාගැන්මට එය මහඟු අත්වැලක් විය. සමහර දවස් වල එහි ගියපසු රාජගිරියේ හේවාචිතාරන විදුහලට ගොස් එහි ගුරු නිවාසයෙහි විසූ සරත් බියන්විල හමුවීමට බයිසිකලයෙන්ම යන්නෙමි.

එවැනි ඉලෙක්ට්‍රොනික වැඩ කරනවිට ඊයම් වලින් පැස්සීම සඳහා අවශ්‍ය බවුත් එකක් මාවිසින්ම සාදා ගනිමි. තඹ කැබැල්ලක් යකඩ කුරකට මිටියම් කර (rivet) ලී මිටක් සවිකර එය සාදා ගනිමි. (අද - 2014 දීත් එය හොඳ තත්වයේ ඇත) එය ලිපට දමා රත් කිරීමේදී ලිපේ අඟුරු අවුස්සනවා යයි බොහෝවිට අම්මාගෙන් දොස් අහන්න සිදුවේ.

තාත්තා මිලට ගත් රේඛීයෝවෙන්

ආධුනික ගුවන්විදුලියට(Amateur Radio) සවන්දීම

මෙම කාලයේම තාත්තා විසින් ගෙදරට රේඛීයෝවක් ගෙනාවේය. එය Murphy වර්ගයේ වැල්වි හතරක, මධ්‍යම තරංග සහ කෙටිතරංග පන්ති දෙකක ඉහත කී වියලි බැටරියෙන් ක්‍රියාකරන එකකි. එය ගෙනාවේ මා විසින් රේඛීයෝවක් සෑදීමට පෙරද පසුදැයි හරිහැටි මතක නැත. එහි කෙටි තරංග මූල සිට අගටම කරකවමින් සවන්දෙනවිට දිනක් කවුදෝ දෙදෙනෙකු අතර සාකච්ඡාවක් ශ්‍රවණය කරන්නට ලැබුනෙන්, මම වරින්වර ඊට සවන්දුනිමි. තවත් කීපදෙනෙක්ද ඊට හවුල්වූ අතර ඔවුන් සියල්ලෝම තම නිවෙස්වල සිටම කථාකරන බවත් මට අවබෝධවිය. ඔවුන් තමන්ටම

අන්‍යාස සංඥා නාමයක්ද භාවිත කරන බවද පැහැදිලිවිය. ඒ අය නම්, 4S7JA -පෝන්, 4S7EA-අර්නස්ට්, 4S7GV-ග්ලෙන්, වික්‍රම සහ 4S7YL-සෝමා යන ආධුනික ගුවන්විදුලි ක්‍රියාකරවන්නන් සමූහයකි. ඉන් වසර 15 කට පමණ පසු, 1973 දී පමණ ශ්‍රී ලංකා ආධුනික ගුවන්විදුලි සංගමයට (Radio Society of Sri Lanka) බැඳුණ පසු ඒ අය හඳුනාගැනීමට අවස්ථාවක් ලැබුණි.



මා විසින් සාදාගත් බවුක් එක (Soldering iron)

අපේ වත්ත, ලීද, පොකුණ සහ ස්වභාවික සෞන්දර්යා

අපේ වත්ත වෘක්ෂලතා වලින් ස්වයංපෝෂිත අක්කර එකහමාරක පමණ ඉඩමකි. එහි පොල් ගස් විසිපහක් පමණ තිබුණි. දෙල් ගහක්ද, කොස් ගස් පහක් පමණ විය. ඉන් දෙකක් පැණි වරකා වූ අතර අනෙක්වා වැල-ගස්ය. අඹගස් හතරක් පමණ තිබුණි. විශාල කැලෑලාවළු (කොහොල්ලැ ලාවලු) ගහක්ද, ලාවලු ගහක්ද, ඇඹරැල්ල ගහක්ද, උගුරැස්ස ගස් දෙකක්ද, කපු ගස් කීපයක්ද, පැණි දොඩම් ගහක්ද, නාරං ගස් කීපයක්ද, දෙහි ගස් දෙකතුනක්ද, බෙලි ගහක්ද, රඹුටන් ගහක්, යනාදී පළතුරු ගස් වලින් ගහනවිය. බිලිං ගහක්ද, රම්පෙ පඳුරක්, කරපිංච ගහක්, සේර පඳුරක් ආදියද තිබූ අතර ඒවා ආහාර පිසීමේදී භාවිත කෙරින. මීට අමතරව, වැට අයිනේ බඩවැටි, දං, හිඹුටු, බෝවිටියා, වැලි පේර (ඇඹුල් පේර), ඇඹිල්ල ආදියෙන් සමන්විත විය. රසවත් පළතුරක් වූ සපතිල්ල ගහක් තිබුනත් එය කිසි දිනක එල දැරූ බවක් නම් මතක නැත. අඩි 70ක් 80ක් පමණ උසැති සපුගහක් තිබූ අතර එහි මල් හටගන්නා කාලයට මුළු

පළාතම ප්‍රසන්න සුවදකින් යුක්ත විය. වත්ත පහළ වෙළ අයිතේ හල් ගහක් තිබුනි එහි එල දරන කාලයේ බිමට වැටෙන හල් ගෙඩි, පිටි කර අම්මා විසින් හල්පිට්ටු, හල්හැලප සහ තවත් රසකැවිලි සාදයි. හොඳින් වැඩුන කිතුල් ගහක්ද තිබුනි. වත්ත උඩහට වන්න නැදුන් ගස් දහයක් පමණද, හල්මීල්ල ගස් දෙකක් තිබුන අතර වර්ෂ 1958-59 කාලයේ ඒවා කපා නිවසට අවශ්‍ය ගෘහභාණ්ඩ රාශියක් සාදවන ලදී. වෙලේ තරමක් ඇතින්, අපට අයත් නොවන තැනක තිබූ විශාල රුක්අත්තන ගහේ මල් පිපෙන කාලෙට ඒ පළාතම සුවදවත් වෙයි.

කුඹුර අසබඩ බඩවැටිය, වේවැල් පඳුරකින්ද, වැටකෙයිය පඳුරු කීපයක් සහ උණ පඳුරකින් සමන්විතය. වත්ත පහළ කුඹුරේ සුළු කොටසක් කොහිල විලකට වෙන්කර තිබුනි. ඉන් ලැබෙන කොහිල දළ සහ අල ආහාරයට ගන්නා අතර අතිරික්තය මුල්ලෙරියාවේ රිවඩි මාමගෙ කඩයට දී අම්මා විසින් අමතර ආදායමක් ලබයි. වැටකෙය මල් පිපෙනවිට ප්‍රියජනක සුවදක් හමා යයි. වැටකෙය කොළ භාවිතයෙන් අම්මා විසින් පැදුරු, මාගල් සහ පන් වට්ටි පෙට්ටි සාදන අතර අප හැමෝම නන් අයුරින් සහභාගි වෙයි. වී තම්බා අවවේ වේලීම සඳහා මාගල් භාවිත කෙරේ. කුඹුරේ තරමක් වියලි ස්වභාව සහිත එක් ලියද්දක් එළවළු වගාවට වෙන්විය. එහි මෑ, වැටකොළ, පතෝල, පිපිඤ්ඤ, කැකිරි, ඉන්තල, ආලංග, කංකුං, මුකුණුවැන්න ආදියෙන් සමන්විත විය. අප හැමෝම මෙම වගාවන්ට වතුර දැමීම සඳහා අම්මාට උදව් කරනු ලැබේ. වතුර ගැනීම සඳහා කුඩා ලීදක්ද, තාත්තා විසින් එහි සාදා තිබුනි. අප එළවළු වලින් ස්වයංපෝශිත වූ අතර අතිරික්තය, රිවඩි මාමගෙ කඩයට යවනු ලබයි. තාත්තාගේ බුලත් පාත්ති කීපයක් නාන ලීදට උඩහින් අපේ වත්තේ වගාකර තිබූ අතර ඒවාට වතුර දැමීම සඳහා අප කවුරුත් සහභාගි විය. වෙලේ නියරවල්වල ඉබේම වැවී තිබූ ගොටු කොළ, බොහෝ අවස්ථාවන්හිදී අප කඩාගෙනවුත් අම්මාට දෙනු ලැබේ. දියහබරල දළද අමතක නොවන එළවලුවකි. ඒවා සාමාන්‍යයෙන් හැදෙන්නේ ගොයම් කුඹුරු වල අතරින්පතරය. අද කාලයේ නම් ඒවා දක්නට ලැබෙන්නේ නැත.

නාන ලීද සහ බොන ලීද වශයෙන් ලිං දෙකක් විය. නාන ලීද පිහිටියේ වෙල අයිතේය. එය අප හැඳින්වූයේ පොකුණ යනුවෙනි. සෑමවිටම වාගේ එහි වතුර උතුරා යයි. අප කවුරුත් ස්නානය කිරීමට ප්‍රිය කරයි. බොහෝවිට ඒ සඳහා අඩුම වශයෙන් මිනිත්තු පහලොවක්වත් ගතකරයි. එය ස්නානයට වඩා ශාරීරික ව්‍යායාමයකි. රෙදි සේදීම සඳහා වූ ලොකු ගලක් ලිං මිදුලේ කෙළවරක ඇත. අප හැමෝම තමතමන්ගේ රෙදි සෝදාගන්නේද, නාන්න පැමිණි විටදීය. ලීද අසල අඩි පහලොවක් පමණ උසැති පොල් ගහකි. බොහෝ අවස්ථා වල මා විසින් ගහට නැග කුරුම්බ ගෙඩි කීපයක් කඩන අතර, අපි හැමෝම භුක්ති විඳින්නෙමු. කුරුම්බා කඩනවිට බිම වැටීමේදී පැලෙන නිසා ඒවා බිම නොදමා ලීදට දමනු ලැබේ.

සමහර දවස්වල උදේ 6.30 ට පමණ මෙම පොකුණෙන් නානවිට සුවිශේෂී වරප්‍රසාදයක් භුක්ති විඳීමට අවස්ථාවක් ලැබේ. එනම් උණුවතුර නෑමයි. උදේ පාන්දර එහි වතුර උණුසුම් ලෙස දැනෙන නමුත් ඇත්තටම සිදුවන්නේ වෙනත් සංසිද්ධියකි. උදෑසන පරිසරය ශීතල වන අතර ලීදේ වතුරෙහි උණුසුම නොවෙනස්ව බවතින බැවින් අපට දැනෙන්නේ උණුසුම් අයුරිනි.

ගෙදර පාවිච්චියට වතුර ගැනීම සඳහා භාවිත කරන බොන ලීද තරමක් ඇතින් පිහිටා ඇත. එය අඩි පහලොවක් පමණ ගැඹුරැති එකකි. කඹයට ගැටගසා ඇති

පනිට්ටුවකින් වතුර අදිනු ලැබේ. එහි ආරක්ෂිත බැම්මක් නැති බැවින් ඉතා ප්‍රවේසමින් වතුර ඇදිය යුතුය. එය පිහිටා තිබුණේ නිවසේ සිට මීටර පනහක් පමණ දුරින් සහ මීටර විසිපහක් පමණ පහළිනි. එබැවින් වතුර ගෙනයාම සඳහා අම්මාව වෙහෙසට පත්කිරීමට අප කවුරුත් ඉඩ නොදෙයි. මමත්, නංගීත්, පුංචිඅක්කා සහ සුදුඅයියාත් හවුල්වී වතුර ගෙනගොස් කුස්සියේ ඇති කළගෙඩි පිරවීමත්, වැසිකිලිය අසල ඇති ටැන්කිය පිරවීමත් කරනු ලබයි. අප සතියේ දවස් බෙදාගෙන වතුර ගෙනා බවද මට යන්තමින් මතකය. කලාතුරකින් අම්මා වතුර ගෙනියන්නේ කළය උකුලේ තබාගෙනය. අප කිසිවෙකුටත් එය කල නොහැකිය.

අප කුඩා අවදියේ වැසිකිලිය පිහිටා තිබුණේ වත්තේ බටහිර පැත්තේ මායිම අසලය එනම් නිවසේ සිට අඩි 150ක් (මී 50ක්) පමණ දුරින්. වර්ෂ 1959-60 කාලයේදී තාත්තා විසින්, නිවසට අඩි 50 ක් පමණ දුරින් (උතුරු දෙසින්) අළුත් වැසිකිලි දෙකක් සාදා ඒ අසලම වතුර පිරවීමට ටැන්කියක්ද සාදන ලදී. පසුකලෙක පරණ වැසිකිලිය ගරාවැටුන අතර, ගෙදර කැඩෙන බිඳෙන වීදුරු, බෝතල් යනාදිය අප කවුරුත් ගෙනගොස් දමන්නේ එම පරණ වැසිකිලි වල තුලටය.

අවුරුදු කාලයේ දිනක් අම්මා කුස්සියේ කැවුම් උයමින් සිටිනවිට ඒ අසල සිටි මම කුප්පි ළමුපුවක් රැගෙන ඉහතකී අළුත් වැසිකිලියට යන්න සූදානම් වෙනවිට, “දැන් රැ දොලහට විතර ඇති, කැවුණු කාල තනියම එහෙම යන්න එපා” යයි කීවත් මම ගණන් නොගෙනම ගියෙමි. එසේ යන අතරතුර භාවෙක් මා අසලින්ම පැන දිවූ අතර මා තරමක් තිගැස්සුන නමුත් බියක් ඇති නොවීය.

ළිඳ කැපීම සහ ළිඳ කැඩීම

වත්ත පහළ ළිඳෙන් වතුර ගෙන ඒම කරදර බැවින්, මට වයස අවුරුදු 15ක් පමණ වූවිට, ගේ ළඟින් ළිඳක් කැපීමට යොජනාවක් විය. යොජනා කළේ කවුද යන්න මතක නැත. ඒ අනුව ළිඳ කැපීම ආරම්භ කලත් එය මුළුමනින්ම වාගේ කැපුවේ මා විසිනි. පස් උඩට ගැනීමට පමණක් සුදුඅයියා සහ තවත් අය හවුල්විය. ළිඳ බැඳීම සඳහා පමණක් අයියා හවුල්විය.

කලක් ගතවූ පසු වැදගත්මකට නැති හේතුවකට සුදුඅයියා සමග වෛර බැඳගත් අයියා විසින් ළිඳ කඩා දැමූ බැවින් එය වසා දමන ලදී. නැවතත් පරණ ළිඳ භාවිතයට ගැනුනි. අයියා විසින් මෙවැනි ගොන්-බුරු වැඩ ගණනාවක්ම කර ඇත. ඔහු අපේ පවුලට සිටි එකම දුශ්ටයාය. නමුත් ඔහු ඒබව නොදනී.

උගුරැස්ස ගහේ අතු බෙදාගැණීම

අපේ වත්තේ උගුරැස්ස ගස් දෙකක් තිබුනි. නිවස අසලම තිබූ උගුරැස්ස ගහේ මුල සිටම බෙදී ගිය ප්‍රධාන අතු තුනක් විය. ඒ අතු තුන සුදුඅක්කා, පොඩිඅක්කා සහ අයියා විසින් බෙදාගෙන සිටියහ. නමුත් පුංචි අපි හතරදෙනා ඒ හැම අත්තකින්ම කඩා කන්නට වීමු.

රා, මීරා, පැණි සහ හකුරු

එකල ඇල්බට් අයියා විසින් අපේ වත්තේ ඇති පොල් ගහක සහ කිතුල් ගහක රා මදින ලදී. එසේ මදින රා එක් දිනක් ඔහුටත්, පසු දින අපටත් ලැබේ. දිනක් පොල් ගසින් බානලද මුට්ටියෙන් රා පොල්කටුවක් අමරසේනට පොවා තව එකක් මට

දුනි. අපට ලැබෙන රා පැසවීම වැලැක්වීම සඳහා ගනේදීම මුට්ටියට හල් පොතු දමනු ලැබේ. එවිට ඊට මීරා හෙවත් තෙලිජ්ජ යයි කියනු ලැබේ. එය ඉතා පැණිරසය. අපි සමහර වෙලාවට මීරා මුට්ටියට අත් දෙක දමා දෝතක් ගෙන බොන්නෙමු. අම්මා, මීරා උණුකර පැණි සාදන අතර එම පැණි තවදුරටත් උණුකර හකුරු සාදයි. අවුරුදු කාලයට කැවුම් ආදී රස කැවිලි සෑදීමට ප්‍රමාණවත් පැණි බෝතල ගණනක් වෙන්කර තබන අතර, දිනපතාම වාගේ එම පැණි සහ හකුරු මගින් නොයෙක් රසකැවිලි සාදා අපට දෙනු ලැබේ. අවුරුද්ද පුරාම අපි හත්දෙනාම රස කැවිලි වලින් ස්වයංපෝෂිතය. වෙළඳ පොලින් රස කැවිලි ගැනීමට අවශ්‍ය නොවීය. සීනි භාවිත කළේ කලාතුරකිනි. ඒ වෙනුවට පොල් හකුරු සහ කිතුල් හකුරු අප නිවසේ සුලභ විය.

මිටිහාල් මුට්ටිය

අම්මා බත් උයන සෑම අවස්ථාවකම හාල් මිටක් ගෙන වෙනත් මුට්ටියකට දමයි. එය හඳුන්වන්නේ මිටිහාල් මුට්ටිය යනුවෙනි. එසේ කරන්නේ ඇයිදැයි මා දිනක් විමසුවිට අම්මා කීවේ ගෙදර හාල් නැති අවස්ථාවක ගැණීම සඳහා එසේ කරන බවය. තවත් කරුනක් ඇය කීවාය. එනම් ගම්මඩුව (දෙවොල් මඩුව) පවත්වන අවස්ථා වලදී පරිත්‍යාග කිරීම සඳහාය. ගම්මඩුවට දෙනවිට ඒවා දෙයියන්ගේ හාල් යනුවෙන්ද හඳුන්වයි. නමුත් අපේ ගෙදර කිසිම දිනක හාල් හිඟයක් ඇති නොවීය. එසේ වුවහොත්, ඒ තාත්තාට වී කොටන්න යන්න බැරි වුවහොත් පමණි. නමුත් එවැනි අවස්ථාවන්හිදී වී පෙට්ටියෙන් වී ටිකක් ගෙන වංගෙඩියට දමා අම්මා විසින්ම කොටනු ලබන අතර අක්කලාද ඊට උදව් කරයි. තරමක් ලොකු වූ පසු පසු මමද, වී කොටන්න උදවු කර ඇත.

තුන්වේලම බත්, එළකිරි, (පිටි කිරි)

අපි බොහෝවිට තුන් වේලටම බත් කෑමට පුරුදුව සිටියෙමු. කලාතුරකින් උදේට තාත්තා විසින් පාන් ගෙන එයි. අපගේ කුඹුරු වලින් ලැබෙන වී මුළු අවුරුද්දටම ප්‍රමාණවත් වෙයි. සමහර දිනවල දෙල් තැම්බීම හෝ ව්‍යංජනයක් පිළියෙල කිරීමද, අම්මා විසින් කරනු ලබයි. දෙල් තම්බා ඇතිවිට මා සාමාන්‍යයන් පොල් සමග දෙල් පමණක් ආහාරයට ගනී. අපේ ගේ පිටුපස හොඳින් වැඩුණු දෙල් ගහක් තිබුනි. කඩේ කරුණාසේන විසින් බොහෝ දිනවල උදේ එළකිරි ගෙන එයි. සමහර දිනවල උදේට එළකිරි බීමට ලැබේ. නමුත් කිරි පිටි ගැන නම් එකල අහන්නටවත් ලැබී නැත. නමුත් 1950 දශකයේ පමණ “cow and gate” සහ “Lactogen” නමැති ළදරු කිරිපිටි දෙවර්ගයක් මුල්වරට තිබුනි.

දෙවොල් මඩුව හෙවත් ගම්මඩුව

අප කුඩා කල සෑම ගමකම වාගේ අවුරුද්දකට වරක් ගම්මඩුව හෙවත් දෙවොල් මඩුවක් පවත්වා ශාන්තිකර්මයක් කරනු ලබයි. මිනිසුන් දෙනුත් සියකට පමණ රැස් වියහැකි පිට්ටනියක් වැනි තැනක් ඒ සඳහා තෝරා ගනී. මේ සඳහා සෑම වසරකම තෝරාගනු ලබන්නේ බෝලපිට්ටනිය නමැති, ඇල්බියන් මුදලාලිට අයත්

ඉඩමකි. එය පිහිටා ඇත්තේ නිඹුටාන පාරට සහ මහවත්ත පාරට මායිම් වන අයුරුය. අද (2018 දී) ප්‍රසන්න භාඩ්වෙයාර් වෙළඳසැල පිහිටා ඇත්තේ එම ස්ථානයේය. එහි පොල් අතු සෙවිලි කරන ලද ලොකු මඩුවක් (අඩි 50x50 පමණ) සාදා, එයතුල කෙසෙල් කොට, කෙසෙල් පතුරු සහ ගොක්කොළ වලින්, අලංකාර තොරනක් සාදා, බෙරකරුවන් සහ වෙස් මුහුණු පැලඳගත් නැට්ටුක්කාරයින් කීපදෙනෙක්ද සහභාගී වී, එම ශාන්ති කර්මය ආරම්භ කරන්නේ ගොම්මන් වෙලාවටය. නැටුම් බැලීම සඳහා මුළු ගමම එතැනට රැස් වෙයි. නොයෙක් ආකාරයේ කවි ගායනා කරමින් බෙරපද අනුව නටමින් රාත්‍රිය ගතකර එළිවෙන යාමයේ ගරායක් නැටුම පටන් ගනී. එහිදී පුවක් ගස් දෙකකට නගින ගරායකුත් දෙදෙනා නොයෙක් විහිලු තහලු කරමින් අප හැමෝම විනෝද සාගරයේ ගිල්වයි. අද කාලයේ පැවැත්වෙන සංගීත සන්දර්ශන මෙන් නොව, එය අතිශයින්ම විනෝදජනක වමන්කාර රාත්‍රියකි.

මා වෙනුවෙන් අම්මා බැනුම් ඇහීම

මට වයස අවුරුදු දහයක් දොළහක් පමණ වූ කාලයේ දිනක් උදෑසන පාසැල් යාමට සූදානම් වනවිට මගේ යම්කිසි වරදක් හේතුකොටගෙන තාත්තා, අම්මාට දෝශාරෝපනය කරන ලදී. එය ශ්‍රවනය කළ මා ඉතාමත් දුකට පත්විය. එම වරද කුමක්දැයි දැන් මට මතක නැත.

ගෘහ භාණ්ඩ

වර්ෂ 1959 දී පමණ අපේ වත්තේ තිබූ නැදුන් ගස් දහයක් පමණද, කොස් ගහක් සහ හල්මිල්ල ගස් දෙකක් කපා ගෙදරට අවශ්‍ය ලීබඩු සියල්ල සාදවනලදී. ඒ සඳහා මඩපාත විසූ ආතර් බාස්උන්නැහැ සහ ඔස්ටින් බාස්උන්නැහැ මාස කීපයක්ම අපේ ගෙදර නතරවී සිටියහ. ආතර් බාස්උන්නැහැගේ ඉල්ලීම පරිදි ඉහතකී රේඩියෝව ඔහුට රුපියල් පනහකට විකිණුවෙමි. ඒ සඳහා මට රුපියල් හතළිහක් පමණ වැයවිය. පසුව මා තවත් එවැනිම රේඩියෝවක් සාදාගනිමි.

අකුණු ගැසීම (බෝල අකුණු)

දිනක් අපේ වත්තට අකුණක් වැදී තැඹිලි ගහක් ඇතුළු පොල් ගස් පහක්, හයක් පමණ මැරුන අතර, වැසිකිලිය අසල තිබූ වතුර ටැන්කිය පිපිරී එතැන් සිට පොල් ගස් කීපය දක්වා අගලක් මෙන් පොළව හැරී තිබුනි.

තාත්තා අනුනාමයෙන් බේරුන බව කීවේය. තාත්තා වැසිකිලියේ සිට පිටතට ඒමට සූදානම්වී නැවත දොර වසාගත් සැනෙකින් අකුණ වැදී ඇත. වැසිකිලිය තිබුනේ නිවසේ සිට මී 15 ක් පමණ දුරකිනි. ගේ අතුලේ සිටි මා දුටුවේ මා අසලම ගිනිබෝලයක් පත්තුවූ ලෙසටය. දම්වැලෙන් ගැටගසා සිටි බ්‍රවුන් (අපගේ සුරතල් සුනඛයා) ක්ලාන්තවී සිට ටික වේලාවකින් සිහිය ආවේය.

(2019 වසරේදී එක්තරා වෙබ් අඩවියක බෝල-අකුණු පිළිබඳ විස්තරයක් මට දකින්න ලැබුනි. ඒ අනුව බෝල අකුණු යනු සත්‍ය සිද්ධියක් නොව මායාවකි. අකුණක් නිසා හටගන්නා අතිප්‍රබල වුම්බක ක්ෂේත්‍රය හේතුකොටගෙන මොලයේ සන්නායක

ස්නායු තුළ ප්‍රේරණය වන විදුලි ධාරා නිසා ගිනි බෝලයක් පෙනේ. එය තම මනසේ හෝ මොලයේ හටගන්නා මායාවක් පමණි.)

පුංචිඅක්කාට එළදෙන ඇතීම

මට වයස අවුරුදු 12 - 14 පමණ කාලයේ දිනක් පුංචිඅක්කා පනිට්ටුව රැගෙන වත්ත පහළ පොකුණට නාන්න යන අතර ඒ අසල සිටි අපේ එළදෙන කුලප්පුවී ඇයට අනින්න එලවාගෙන එනබව, ගෙදර ඉස්තොප්පුවේ සිටි මම දුටුවෙමි. විදුලි වේගයෙන් දුවගිය මා එතැනට ළංවනවිට උගේ ප්‍රහාරයට ලක්වූ පුංචි අක්කා බිම ඇදවැටුනි. මෙවිට එළදෙන සිටියේ මා ගිය මගට අඩි 4-5 ක් පහළ මට්ටමකය. මා පැමිණි වේගයෙන්ම උගේ ඇඟට පැත්තෙමි. තවද මා පැත්තේ මගේ දෙපා කෙළින්ම උගේ ඇඟේ වදින අයුරුය. ඒ පහරට උෟ බිම වැටී වටයක් පෙරලී ගිය අතර පුංචි අක්කා නැගිට ආපසු දිවුවාය. මා එසේ උගේ ඇඟට පැනපු ආකාරය ගැන අදටත් මම පුදුම වෙමි.

පනිට්ටුවක් යන්තමින් හෝ සෙලවෙන හඩක් ඇසුනහොත් එම එළදෙන කුලප්පු වෙයි. ඊට හේතුව උෟ කුඩාකළ කවුදෝ කෙනෙක් බාල්දියක් ඔළුවේ දැමීම නිසා බියපත්වීම බව තාත්තා කියනු මට මතකය.

බුටුන් නමැති සුරතල් සුනඛයා

අපේ ගෙදර ජීවත්වූ හැමෝගේම සුරතලා වූයේ බුටුන්ය. සමහරදාට උෟ අප සමග ඇදේ නිදයි. දවසක් මහරෑ බුටුන් බුරන ශබ්දය ඇසී තාත්තා දොර ඇරියවිට උෟ තවටිකක් ඇතට ගොස් බුරන්නටවිය. තාත්තාද පස්සෙන්ම ගියේය. තාත්තාව කුඹුරටම එක්කගියවිට දැක ඇත්තේ හරක් වගයක් කුඹුරේ ගොයම් කන බවය.

උෟ අවුරුදු 12ක් පමණ ජීවත්විය. කලක් ගතවූ පසු අසණිපවී කෑම නොකා සිටම මිය ගියේය. පුංචි අපි හැඬූ කඳුලෙන් යුතුව සුදු කොඩි රැගෙන පෙරහැරකින් ගොස් භූමදාන කටයුතු කරන ලදී. පෙරහැරට, නංගී, සුදුඅයියා, පුංචිඅක්කා සහ මමද, සෝමදාස සහ අමරසේනද සහභාගී වූ බව මතකය.



මෙම ඡායාරූපයේ සිටින්නේ බ්‍රවුන්ය. වමේ මමද, මැද නංගීද, දකුණේ සුදුඅයිසාද සිටී.

පිටුපස වමේ පොඩ්අක්කාද, දකුණේ පුංචි අක්කාද සිටී. (1955 පමණ)

නරි සහ භාවුන්

මේ කාලයේම දිනක් භාවෙක් මැරී සිටියදී මළසිරුර පෙට්ටියක දමා සුදු කොඩි සහ මල්ද රැගෙන පෙරහැරකින් ගොස් උගේ භූමදාන කටයුතු කරන ලදී. එකල බොහෝ රාත්‍රිකාලවල නරි හූ කියමින් මිදුල හරහාද දුවයනු අසන්නට ලැබේ. නමුත් නරියෙක්ව මා දුටුවේ එක්වරක් පමණි. නරින් විසින් කාදමනලද භාවුන්ගේ කොටස් දවල්ට දක්නට ලැබේ.

පොල් ගස දෙකට කැඩීම - මිදුළට මාළන් වැටීම

දිනක් දවල් කාලයේ වැස්සක් සමග කුනාටු මෙන් තද සුළං පැවතුනි. අප කවුරුත් ඉස්තෝප්පුවට වී ගස් ඒ මේ අත ඇඹරෙන අයුරු බලමින් සිටියෙමු. මිදුලේ ඇත කෙළවරේ තිබූ පොල්ගසක් බිමටම නැඹී මැදින් කැඩුණ අයුරු අප කාහටත් දැකගන්නට ලැබුනි.

එදිනම හෝ වෙනත් දිනක කුණාටු සහිත වැසි පැවතුන අවස්ථාවක මිදුලේ කුඩා ඉබ්පැටියෙක් සහ අහල් 5 - 6 ක් දිග මාළන් කීපදෙනෙක් දක්නට ලැබුනි. උන්ට පන තිබුනේද යන්න මතක නැත. මුහුදේ ඇතිවන සුළිසුළං සමග සමහර අවස්ථා වල මාළන්ද සමග වතුර ඉහළට ඇදී යනබව තාත්තාගෙන් දැනගනිමි. (මෙවැනි සුවිශේෂී සුළිසුළං ටොනාඩෝ නමින් හඳුන්වන ලැබේ.)



★★★★★★★★★★
 අපේ වත්තේදී ගත්
 ඡායාරූපයකි. පසුබිමින්
 පෙනෙනේ අපේ නිවසයි.
 වමේ සිට මම, තාත්තා,
 අයියා, අම්මා, සහ නංගී
 බිම වාඩිවී සිටින්නේ
 ස්වර්ණා
 ★★★★★★★★★★

හදාගත් දියණිය - ස්වර්ණා

තෝමස් මාමගෙ බාල දියණිය වන ස්වර්ණා (1960 දී පමණ) නිතර අපේ ගෙදර පැමිණියේ මගෙන් ගණිතය සහ විද්‍යාව ඉගෙනීම සඳහාය. සමහර අවස්ථාවල අක්කලා විසින්, ඇය අපේම වූවි නංගී බවත්, තෝමස් මාමලට හදාගන්න දුන් බවත් කියමින් විහිළු කරන අතර එය ඇත්තක් ලෙස විශ්වාස කළ ඇය සමහර අවස්ථාවල දින ගණන් අපේ ගෙදරම නතරවී සිටියාය.

ඇය කෙරෙහි මගේ සිත තුළ යම් ආදරබර හැඟීමක් ජනිත වූවත් ඒ බැව් කිසිවෙකුටත් ප්‍රකාශ නොකළ අතර නංගී පමණක් ඒ බව දැන සිටියාය. ස්වර්ණාද ඒ බව දන්නාබව හැඟී ගියත්, අප දෙදෙනාම මුනිවත රැකීම හේතුකොටගෙන එය ක්‍රමයෙන් යටපත් විය. ටික කලකින්ම මා ජේරාදෙණිය සරසවියට ඇතුලත්වීමද ඊට හේතුවක් වන්නට ඇත.

ඒ සමගම ශාන්ත (ගම්මුලාදැනි දිසානායක රාළහාමිගෙ පුතා) සහ රේනු හෙවත් ඉඳුනිල්ට (දැන් ඉඳුනිල් දිසානායක-ITN), ගණිතය සහ විද්‍යාව ඉගැන්වූයෙහි. (ශාන්ත සහ ඉඳුනිල් පසු කලෙක විවාහ විය) විජගණිතය සහ ජ්‍යාමිතිය ඉගෙනීම සඳහා

අංගොඩ සිටි මුස්ලිම් ජාතිකයෙක්වන මොහමඩ්ද අපේ ගෙදරට ආවේය. මේ සියල්ල නොමිලයේම කරනලදී.

අළුයම අවදිවීම

පාඩම් කිරීම සඳහා අළුයම අවදිවීම පිණිස ඔරලෝසුවේ (Big-Ben Alarm clock) එලාම් එක තැබුවත් සමහර දිනවල, සිනුව වදිනවිට අඩනින්දෙන්ම එය නතරකර නින්දට වැටේ. එය වැලැක්වීම සඳහා උපක්‍රමයක් යෙදුවේ.

ඔරලෝසුවේ සිනුවට වයින් කරන යතුරට නූලක් ගැටගසා, එහි අනෙක් කෙළවර විමිනි ලාම්පුවේ දැල්ල වැඩිකරන යතුරෙහි ඔතා ගැටගැසුවේ. එසේ කර ලාම්පුවේ එළිය අවමකර තබා නිදා ගනිමි. එවිට සිනුව වැදීමත් සමගම ලාම්පුවේ එළිය වැඩිවන නිසා නැවත නින්ද යන්නේ නැත.

තාත්තා විසින් බොහෝ අවස්ථා වල අ.පො.ස.(සා.පෙ) සඳහා සුදානම්වන ගමේ අහළ පහළ ශිෂ්‍ය ශිෂ්‍යාවන් කීපදෙනෙක් ගෙදරට ගෙන්වාගෙන අංකගණිතය නොමිලයේම උගන්වන ලදී. තාත්තාට ඉඩක් නොලැබෙන සමහර අවස්ථාවලදී එය මට භාර කරයි.

සමරු පොත් යුගය

ලීලාරත්න අයියා සහ සුදුඅක්කා, විවාහයෙන් පසු අපේ ගෙදර පදිංචිව සිටි කාලයේ වාර විභාගවල ඉතිරිවන ප්‍රශ්ණපත්‍ර බොහොමයක් ගෙදර ගෙනත් තිබුනි. ඒවා අතරින් එකපැත්තක් හොඳ කඩදාසි එකතුකර මා විසින් පොත් සෑදූ අතර, සටහන් ලිවීමට සහ කටුවැඩ සඳහා මමත් නංගීන් පාවිච්චි කරන ලදී. පාසැලේදී ඒවා දකින මිතුරන් ඒවායේ ඇති ප්‍රශ්ණ වලට සිනහ උපදවන පිළිතුරුද ලියන්නට විය. දිනක් නංගිගේ සහ මගේ පොත් දෙකක්, වැරදීමකින් මාරුවූයෙන්, නංගිගේ පොතෙහි මගේ මිතුරන්ද, මගේ පොතෙහි නංගිගේ යෙහෙලියන්ද, නොයෙක් දේ ලියා තිබුනි. මෙය අප කාහටත් විනෝදයක් ගෙනදුන් බැවින් ඉන්පසු දිනපතාම එම පොත් දෙක මාරු කරන්නට වූයෙමු. කලක් ගතවනවිට පොත් දෙකම, කවි සින්දු පමණක් නොව ආදර හසුන් වලින්ද අඩුවක් නොවුනි. ඉන්පසු නාට්‍ය කීපයක්ද වික්ටර් සහ ජෝජ් විසින් රචනාකර තිබුනි. ඒවා නම් “රන්සිනා නාඩගම” (රන්සිපාල සහ නංගිව මුල්කරගෙන) සහ “බාලබැනා” (උපාලි සහ නංගිව මුල්කරගෙන) යන ඒවාය. ඒවා සියල්ල තවමත් නංගි ළඟ ඇත.

සිරිමක්කගේ රහපෑම්

දිනක් ලොකුමාමා එනබව ඇත තියාම දුටු සිරිමාවති අක්කා වහාම තාත්තගේ සරමක් සහ කෝටි එකක් ඇඳගෙන ඉස්තෝප්පුවේ භාන්සි පුටුවටවී පත්තරයක් බලමින් සිටියාය. ඒ සමගම ලොකුමාමා ගෙට ගොඩවී, ඇය දෙසද බලා ගෙතුලට පැමිණ “අර ආරව්වි මහත්තයද ඇවිත් ඉන්නේ” යනුවෙන් අපෙන් අසනලදී. එවිටම සිරිමාවති අක්කා නැගිට “ආ ජෝන් උන්නැහැ කොහොමද කාලෙකට පස්සේ” යයි කියමින් සිනාසෙමින් ගෙට ආවාය.

ලොකු මාමගෙ සොහොන ගිනිතැබීමට පෙර ගිනි ගැනීම

වර්ෂ 1955 – 60 කාලයේ අපේ ලොකු මාමගෙ අවසාන කටයුතු සඳහා සිද්දමුල්ලට ගියෙමු. “දොළේ කනත්තේ” වූ සොහොනට ගිනිතැබීමේ කාර්යය මඩපාත පොඩ්අයියා සහ මා වෙත පැවරුනි. (මේ සඳහා බැනාවරු දෙදෙනෙක් තෝරාගැනීම පැරණි සම්ප්‍රදායකි) අප දෙදෙනා ගිනි පන්දම් අවුලුවාගෙන සොහොනට අඩි 15කින් පමණ ළංවත්ම ඉබේම ගිනි ඇවිලුනි. එපමනක් නොව මුළු සොහොන් පිටියම බිම සිට අඩි තුනක පමණ පෙදෙස නිල් පැහැති එකම ගිනි ජාලාවක් විය. නමුත් එය පැවතුනේ තත්පර දෙකතුනක් පමණි. බොහෝ දෙනෙකුගේ දෙපා යන්තමින් පිළිස්සුන නමුත් මා දිග කලිසමක් සහ සපත්තු මේස් පැළඳ සිටි නිසා කිසිදු හානියක් නොවුනි. සාමාන්‍යයන් සොහොන් වලට භූමි තෙල් දමන නමුත් මෙහිදී පෙට්‍රල් භාවිත කිරීම ඊට හේතුවයි. පෙට්‍රල් වාෂ්පය වාතයට වඩා සනත්වයෙන් වැඩි බැවින් පහළට බසී. ඒ බව දැනගත්තේද මෙම සිදුවීම නිසාය. තවත් වැදගත් කරුණක් නම් එදින වැසි සහිත කාලගුණයක් පැවතීමයි. ජලවාෂ්ප වැඩිපුර ඇතිවිට වාතයේ සනත්වය තවත් අඩුවීමද ඊට බලපා ඇත.

ගොන් දඬුවම

අයියා විසින් පැලකරනලද පොල් පැලයක් අපේ එළදෙන විසින් කාදැමු වරදට උභව ගහක බැඳ පොල්පිත්තක් කැඩෙනතුරු ගහන ලදී. තාත්තා සහ අම්මා කොතෙක් කීවත් නතර කළේ නැත.

පාරේ ශ්‍රමදාන

අපේ ගෙදරට එන පාරේ ගල්අමුනවත්ත (විජේසිංහ මහත්තයලගෙ) හරහා ඇති කොටස ගඩොල් පටවාගත් කරත්ත යාම නිසා නිතරම වාගේ අගල් හැරී වැස්සට සේදී යන බැවින් වරින්වර අපි (මම, සුදුඅයියා, කරුණාසේන, සෝමදාස, නිලකෙ, වන්දුසිරි) එක්වී ශ්‍රමදානයෙන් පාර හදන්නෙමු.

පාරේ කොට හිටවීම

වරක් අප සමග ඇති වෛරයක් හෝ ඊර්ශ්‍යාවක් නිසා වූවිඅයියා හෙවත් කොට්ගලගේ එඩ්වඩ් පෙරේරා විසින් ඔහුගේ නිවස සහ ගල්අමුනවත්ත අතර පෙදෙසෙහි පාරමැද පොල් කොට දහයක් පමණ හිටවන ලදී. ඒ ගැන තාත්තා අපට කීවේ “උඹල කවුරුවත් ඒ පැත්තෙන් යන්න එපා” යනුවෙනි. අප කිසිවෙක් ඒ පිළිබඳව කිසිම ක්‍රියාමාර්ගයක් නොගත් අතර මාස ගණනකට පසු ඒවා දිරාපත්වී තිබුනි. මෙම සිද්ධියට පෙර හෝ පසු (හරිහැටි මතක නැත) ඔහුගේ දියණිය වන ඉලුනිල් නොහොත් රේනු ගණිතය ඉගෙනගැනීම පිණිස අපේ ගෙදරට පැමිණියාය. බොහෝවිට මා විසින්ද, සමහර අවස්ථාවල තාත්තාද ඇයට ගණිතය උගන්වන ලදී. කිසිවිටකත් මුදල් අයකර නැත.

තාත්තා විසින් කීපවරක්ම කී ප්‍රකාශයක් මගේ මතකයට නැගේ. “පයින් යන මිනිහ බයිසිකලේ යන මිනිහට ඊරිසියා කරනව, බයිසිකලෙන් යන මිනිහ කාරෙකෙන් යන මිනිහට ඊරිසියා කරනව, පාන් කන මිනිහ බත් කන මිනිහට ඊරිසියා කරනව. මේ රට හදන්න බැරි ඒ නිසයි.”



★★★★★★★★★★
 1955-60 කාලයේ අපේ
 වත්තේදී ගන්නාලද ඡායාරූපයකි.
 එමේ සුදුඅක්කාද දකුණේ
 සිරිමාවනිඅක්කාද සිටී.
 ★★★★★★★★★★

හෙන්දිරික් මාමා

අපේ වත්තට දකුණු දෙසින් පිහිටි ගල්අමුන වත්තට යාබදව පිහිටියේ හෙන්දිරික් මාමලාගේ වත්තය. වරක් අම්මාට අසනීප වූවිට මෝටර් රථයකට අපේ ගෙදරට ඒමට අපහසු බැවින් සතියක් පමණ ඇයව හෙන්දිරික් මාමලාගේ ගෙදර නතර කරන ලදී. ගොනුන් බැඳි කරත්ත නිතර යාම නිසා, ගල්අමුන වත්ත හරහා ඇති හරහා මාර්ගය අබලන්ව පැවතුනි. වරින්වර අප කීපදෙනෙක් ගොස් මෝටර් රථයක් යාහැකිවන අයුරු පාර සකස් කරනු ලැබේ.

බේබද්දන් මෙල්ල කිරීම

බොහෝ දින වල සන්ධ්‍යා කාලයේ වෙලෙන් එගොඩ බංඩියගොඩැල්ලේ වෙසෙන බංඩියා රා බී වෙරිමනින් පරුෂ වචන කියමින් හැසිරීම සුලභ සිද්ධියකි. දිනක් ඔහු මෙලෙස කැගසමින් අපේ වත්ත වටා පිහිටි අඩිපාර (දැන් අඩි දහයක් පළල පාරකි) ඔස්සේ යමින් සිටින විට තාත්තා, උදැල්ලක් ගෙන එහි මිට ගැලවීමට උත්සාහ කර එය අපහසු වූ බැවින් උදැල්ල ගෙන බංඩියා සිටි දෙසට දුවන්නට වූයෙන් මමද පිටුපසින් දිවුවෙමි. තාත්තා උදලුම්ටෙන් බංඩියාගේ පිට හරහා පහරක් ගසා “බිවුව නම් කුනුහරුප කියන්නේ නැතුව ගෙදර ගිහින් බුදිය ගනින්” යයි කීවේය. ඉන් පසු ඔහු නිස්ශබ්දව ගිය අතර ටික වෙලාවකට පසුව ඔහු බංඩියගොඩැල්ලේ රබර් වත්තට වී කඩුවක්ද අතැතිව පරුෂ වචන කියමින් තාත්තාට බැනවදින්නට විය. මේ වෙලාවේ සිනිබාස්උන්නැහැ අපේ ගෙදර සිටි අතර, ඔහු ගොස් බංඩියා අත තිබූ කඩුව උදුරාගෙන පහර කීපයක් ගසන ලදී. එම කඩුව බොහෝ කාලයක් අපේ ගෙදර තිබුනි.

තවත් දිනක හෙන්දිරික් මාමා බීමත්ව අපේ වත්තට පැමිණ තාත්තාට බැන වදින්නට විය. තාත්තා එතැනට යනවිටම අපේ සුරතල් සුනඛයා, බුටුන් දුවගොස් හෙන්දිරික් මාමාගේ ඇඟට පැන්න නමුත් සපා කෑවේ නැත. හෙන්දිරික් මාමා බීම වැටුන අතර ඔහුගේ සරමද කඩා වැටුනි. මම බුටුන්ට සැරකර උච මෙල්ල කර ගනිමි. එවිට හෙන්දිරික් මාමා ආපසු ගියේය.

කුඹුරු ගොවිතැන්

එකල අපිට අයත්ව කුඹුරු තුනක් තිබුනි. වත්ත පහළ කුඹුර අක්කරයක් පමණවිය. ගෙදරට තරමක් ඇතින් තිබෙන ඔරුවන් කුඹුරද අක්කරයක් පමණ වේ. බන්ඩියගොඩැල්ල රබර් වත්ත අයිතේ පර්වස් 20 ක පමණ කුඹුරකි. ඒ සියල්ලම සෑම කන්නයකම වපුරන බැවින් මුළු අවුරුද්දටම ප්‍රමාණවත් වී තිබුනි. වී දැමීම සඳහා ලොකු වී පෙට්ටියක් (අඩි 10x4x6 ප්‍රමාණයේ) කුස්සියේ සවිකර තිබුනි. එහි ඇතුළත කොටස් දෙකක් ලෙස සාදා ඇති අතර වී පිටතට ගැණීම සඳහා අඟල් 10x6 ප්‍රමාණයේ කවුළු දෙකකි. සමහර කාල වල වී වර්ග දෙකක් වපුරන බැවින් එසේ සාදා ඇත.

කුඹුරු කොටනවිට, මඩවනවිට සහ ගොයම් කපනවිටද අප හැමෝම හැකි අයුරින් වැඩකරනලදී. සුදුඅයිසා සහ මම, තාත්තාද සමග අමුඩයකින් සැරසී කුඹුරට බසින අතර නංගී සහ පුංචිඅක්කාද හැකි අයුරින් උදව් කරනු ලැබේ. සුදුඅක්කා සහ පොඩිඅක්කා ඉවුම්-පිහුම් සඳහා අම්මාට උදවු කරයි. කලාතුරකින් සමහර අවස්ථාවල ඒ සඳහා කුලියට මිනිසුන් යොදාගනී. එකල මිනිසෙකුට දවසේ කුලිය සඳහා රුපියල් 3.50 ක් ගෙවන අතර ආහාර-පාන නොමිලයේම සපයනු ලැබේ.

ගොයම් කැපීම

ගොයම් කපන කාලයේ පුංචි අපිට මහත් විනෝදයක් ගෙනදෙයි. එය තරමක උත්සවශ්‍රීයක් ගෙනදෙයි. අහළ-පහළ කුඹුරු හිමියන් කවුරුත් පාහේ, ස්ත්‍රී පුරුශ හේදයකින් තොරව සිය කැමැත්තෙන්ම සහභාගී වේ. ඔවුන්ගේ ගොයම් කැපීම් සඳහා අපද සහභාගී වේ. එය හඳුන්වන්නේ “ගොයම් කයිස” නමිනි. ඒ සඳහා දැකැති 15 ක් පමණ අපේ ගෙදර තිබුනි. වරින්තර අළුත් දැකැතිද තාත්තා මිලට ගනී. බොහෝවිට ගොයම් කවි කියමින් ගොයම් කපනු ලැබේ. අම්මා ආහාර පාන පිළියෙල කරන අතර අහළ පහළ කාන්තාවන්ද ඊට උදවු කරයි. උදේ ආහාරය සඳහා කිරිබත් අනිවාර්ය වන අතර, මයියොක්කා සහ වත්තේ තිබෙන තවත් අල වර්ගද භාවිත කෙරේ. (රාජඅල, තුම්මස්අල, කුකුළල, ලේදන්න අල, හිඟුරල, ඉන්නල, හුළංකීරිය, ආට්ටෝක් යනාදිය). දිවා ආහාරය හෙවත් ඇඹුල ගෙනයාම සඳහා විශේෂ පන්කොළ පෙට්ටි කීපයක්ම ගෙදර තිබුනි. ඒවා වියන ලද්දේ අම්මා විසිනි.

1960 - 64 කාලයේ අපේ පන්තියේ හිතමිතුරන් කීපදෙනෙක්ම ගොයම් කැපීමට සහභාගිවිය. (එල්.ඩී.එස්.වන්ද්‍රෙස්න, පී.කේ.එන්.ලියනගේ, වී.සෝමපාල, පී.එම්.රත්සිපාල, පී.වික්ටර් පෙරේරා සහ ඔහුගේ අයිස-ජෝජ්) නුඹුරු අය ගොයම් කැපීමට ගොස් දැකැත්තට අත කැපුන අවස්ථා නම් සුලභවිය.

ගොයම් කපා අවසන් වූ පසු ඒවා මිටි බැඳ හිසමත තබාගෙන කමතට ගෙන එනු ලැබේ. ගොයම් පැහීම සඳහා වත්ත පහළ කමතක් පිළියෙල කර ඇත. කමතෙහි අඩි විස්සක පමණ විශ්කම්භයක් සහිත වෘත්තාකාර පෙදෙසක් ගොයම් පැහීම සඳහා වෙන්කර තබා ඒ අවට ස්ථානයක, ගෙනඑන ගොයම් මිටි ගොඩගසනු ලැබේ. එසේ ගොඩගසනු ලබන්නේද විශේෂ ක්‍රමයකටය. අඩි හතක පමණ විශ්කම්භය සහිත වෘත්තයක හරිමැද, වී කරල් සිටින පරිදි ගොඩගැසුවට එය සිලින්ඩරාකාර හැඩයක් ගනී. එය අඩි අටක්-දහයක් පමණ ඉහළට ගිය පසු මුදුන අර්ධ ගෝලයක ආකාරයට හැඩගන්වා නතර කරයි. මේ අයුරු සකස් කරනලද ගොයම් ගොඩ හඳුන්වන්නේ “ගොයම් කොළය” යනුවෙනි. මෙවැනි ගොයම් කොළ දෙක තුනක් ලෙස පිළියෙල කර එදින වැඩ අවසන් කරයි. දින දෙකතුනක් විවේක ගෙන ගොයම් පැහීම අරඹයි. දින දෙකක් පමණ ගතවූ පසු ගොයම් කොළයෙන් දුම් දමනු දක්නට ලැබේ. ඇතුළත උණුසුමක් (සෙ අංශක 60 ක් පමණ) පවතී.

උදැසන ගොයම් පැහීම පටන්ගත් පසු අවසානය දක්වාම නොනවත්වාම කරගෙන යනු ලැබේ. සමහරවිට පසුවදා එළිවනතුරුම කරගෙන යයි. රාත්‍රියට ආලෝකය සඳහා පීඩන ලාම්පු දෙකක් (පැට්‍රොමැක්ස් සහ බයි-ඇලඩින්) අපේ ගෙදර භාවිතයේ තිබුණි. ගොයම් පැහීම සඳහා සාමාන්‍යයන් මී හරක් බාන් දෙකක් (හතර දෙනෙක්) යොදාගනී.

කමතෙහි අඩි විස්සක පමණ විශ්කම්භයක් සහිත වෘත්තාකාර පෙදෙසක අළු වලින් යම් විශේෂිත රූපසටහන් රටාවක් අදිනු ලැබේ. එය පුරාණයේ සිට එන සම්ප්‍රදායකි. ඉන්පසු දැනට ගතහැකි තරමේ ගොයම් ටිකක හිස මත තබාගන්නා වයෝවෘධ කෙනෙක් (බොහෝවිට ලොකුමාමා) එම පෙදෙස තුන්වරක් පැදකුණුකර, එය හරිමැද කෙලින් සිටුවාගෙන සිටින අතර, අනෙක් අය එය වටා අඩි දෙක තුනක් උසට ගොයම් ගොඩ ගසනු ලැබේ. ඉන්පසු මීහරක් බාන් දෙක, එය මතට දක්කා වටේට දක්කනු ලැබේ. පැය දෙකකට පමණ පසු පැහැන ගොයම් කරල් පරීක්ෂාකර බලා වී ඇට සියල්ල ගැලවී ඇත්නම් මැඩුවම් (පිදුරු) සියල්ල ඉවත්කර නැවත ගොයම් ගොඩගසා පාගනු ලැබේ. අන්තිමේදී එකතුවන වී ගෝනි වලට පුරවා තබා පසුවදාම හුළංකරනු ලැබේ.

වී හුළං කිරීම යනු බොල් වී වලින් හොඳ වී වෙන්කර ගැනීමයි. ඒ සඳහා වෙළුමැද හොඳින් සුළඟ ඇති තැනක උණලී තුනකින් කතිරයක් (අට්ටාලයක්) සාදා එයමතට නැග කුල්ලකට ගත් වී බීම ඇති මාගලකට (දිග පැදුර) වැටෙන්නට සලස්වනු ලැබේ. එවිට හොඳ වී ළඟ වැටෙන අතර සැහැල්ලු බොල් වී සුළඟ නිසා ඇතට ගසාගෙන යයි. ගොයම් පැහීමෙන් පසු ඉතිරිවන පිදුරු ගොඩේ සෙල්ලම් කිරීම පුංචි අපට මහත් විනෝදයක් ගෙන දෙන්නකි. නමුත් ඉන්පසු ඇඟ කසන්නට පටන්ගනී. පුංචි අපට එය එතරම් ගැටළුවක් නොවේ. බොහෝවිට හැංගිමුත්තන් කරනු ලබන්නේ මුළු ඇඟම පිදුරු වලින් වසාගෙනය.

බිත්තර වී

බිත්තර වී යනුවෙන් හඳුන්වනු ලබන්නේ වැපිරීම සඳහා විශේෂයෙන් සකස්කරනු ලබන වී ඇට සමූහයයි. වී හුළංකර හොඳ වී වෙන්කරගත් පසු ඒවා අතරින් හොඳම වී ගෝනි දෙකක් පමණ වෙන්කර හොඳින් අවිච්චි වියලාගෙන ඊළඟ කන්නයේ වැපිරීම සඳහා වෙන්කර තබනු ලැබේ. සමහර අවස්ථාවන්හි බිත්තරවී සඳහා, කුඹුරේ වෙනමම ලියද්දක් වෙන්කර වගා කරනු ලැබේ. එහිදී වෙනත් වී වර්ග මිශ්‍ර නොවන අයුරු සහ වල්පැල ඉවත් කරමින් විශේෂ සත්කාර කරමින් වගා කරන අතර, සමහර අවස්ථාවන්හිදී හරකුන්ගෙන් පාගන්නේ නැතිව පයින් පාගා වී ඇට වෙන් කරනු ලබයි. නුහුරු අයට නම් එය තරමක් අපහසු ක්‍රියාවකි.

කමත් භාෂාව

අපේ ඉතිහාසයේ අනාදිමත් කාලයක සිට පැවත එන ගෞරවනීය ආභාරයවන බත් සඳහා දක්වන කළඟුණ සැලකීමක් නිසාදෝ කමතේදී භාවිත කිරීම සඳහා සුවිශේෂී වචන මාලාවක් ඇත. එය කමත්-භාෂාව ලෙස හැඳින්වේ. මට මතක ඇති වචන සමහරක් මෙහිලා සඳහන් කරමි. (1970 න් පසු මෙම වචන අප භාවිතකර නැත.)

- කමත = ගොයම් පැහීම සඳහා විශේෂයෙන් සකස් කරගත් බිම් පෙදෙස
- බැත = වී
- මැඩුවම් = පිදුරු
- අම්බරුවා = ගොයම් පැහීමට යොදවන මීහරකා
- කොටාබානවා = ගොයම් පාගන අතරතුරදී මීහරකුන් විසින් ගොයම් ආභාරයට ගැනීම
- ගොම්පස්බානවා = ගොයම් පාගන අතරතුරදී මීහරකුන් මළපහ කිරීම (ඒ දුටු වහාම කොළපතක් ගෙන පිටුපසින් අල්ලන අතර ගොම් ගැවුන ගොයම් ඉවත් කරනු ලැබේ.)

- දැතිගොයිය = කමතේදී ගොයම් හෝ පිදුරු එකතු කරගැනීම සඳහා විශේෂ ආකාරයකට කපාගන්නා ලද ලිය. අඩි පහක් පමණ දිග ලියක කෙළවර අඟල් හයක් පමණ දිග කරුවක් ඇත.
- යතුර = කුල්ල, වී එකතු කිරීමට සහ වී හුළං කිරීමේදී භාවිත කරනවිට
- යතුරු බානවා = බොල්වී ඉවත් කිරීම සඳහා කුල්ලෙන් වේගවත්ව පවත් සැලීම
- කුරුණිය = ලාභ, වී මැනීමට භාවිත කරන, වේවැල් වැනි දේකින් සකස් කරනලද භාජනය
- ගොයම්කොළය = ගොයම් කැපීමෙන් පසු කමතට ගෙනෙන ගොයම්, විශේෂ ආකාරයකට ගොඩගැසීම (සිලින්ඩරයක් මත අර්ධගෝලයක් තැබුවාක්මෙනි)

දෙමවුපියන්ගෙන් ඉගෙනගත් වැඩ

කුඩා කළ අප හත්දෙනාටම පාසැල් නිලඇඳුම් සඳහා තාත්තා විසින් සුදු පොප්ලින් රෙදි කව්වියක්ම ගෙන ඒම අමතක නොවේ. අම්මා විසින් අප හැමෝගේම ඇඳුම් මහනු ලබයි. සුදු අක්කාද ගවුම් මැසුබව මට මතකයි. මගේ කම්සයක් ඉරුනවිට අම්මා එය එළලා මහනහැටි බලාසිටි මම පසුව තනිවම මසා ගනිමි.

මගේ සපත්තුවක් කැඩුනවිට තාත්තා හන නූලක් ගෙන එහි ඉටිපන්දමක් අතුල්ලා ඔහු විසින්ම සාදාගත් ගෙතූම්කටුවකින් එය මහන ලදී. ඉන්පසු සපත්තු කැඩුනවිට තාත්තාට කීවේ නැත. එය මා විසින්ම මසා ගන්නට පුරුදු වූයෙමි.

තාත්තා අප සමග පොල්ලෙලි ගෙනගොස් වෙල අයිනේ ඇලෙහි දමා සතියක් පමණ ගතවූ පසු ඒවා තලා කොහු වෙන්කරගෙන වියලා ලනු අඹරනු ලැබේ. අප සියළු දෙනාම වාගේ වෙනවෙනම ලනු අඹරා පසුව ඒවා එක්කර, කඹ සහ තේඩා (සිහින් කඹ) අඹරා නොයෙක් වැඩවලට යොදාගනුලැබේ. (ලීදෙන් වතුර ඇදීම, හරක් බැඳීම ආදිය)

1958-59 කාලයේ අපේ වත්තේ තිබූ නැදුන් ගස් දහයක් පමණද හල්මීල්ල ගහක් සහ කොස් ගහක්ද කපා නිවසට අවශ්‍ය ගෘහභාණ්ඩ රාශියක් සාදවන ලදී. ඒ සඳහා මඩපාත ප්‍රදේශයෙන් වඩුබාස්ලා දෙදෙනෙක් පැමිණ මාස කීපයක් නතරවී වැඩ කරනලදී. මෙහිදී අල්මාරි තුනක්, කබඩි එකක් (මා දැනට පාවිච්චි කරන පොත් අල්මාරිය) පුටු විස්සක් පමණද, ඇඳිපුටු දහයක් පමණද, හාන්සිපුටුවක්ද, ඇඳන් කීපයක්ද සාදවන ලදී. ඒ ඇසුරෙන් මමද නොයෙක් වඩුවැඩ පුරුදු පුහුණු වූයෙමි. තාත්තා පුටු වියන්න පටන්ගත්විට එය බලාගෙන සිටි මමද, අයියාද පුටු රාශියක් වියන ලදී. ඉහත කී සියළුම පුටු අප විසින්ම වියන ලදී.

පොල්අතු විවීම

අපේ වත්තේ තැන තැන වැටී ඇත් පොල්අතු එකතු කරගෙන, පොල්පිත්තේ මුල කොටස කපාදමා ඉතිරි කොටස් සියල්ල එකතුකරගෙන වෙලේ ඇලට දමා සතියක් පමණ පෙහෙන්නට හරී. පසුව ඒවා ආපසු ගෙනැවිත් අම්මා විසින් වියනු ලැබේ. අප හැමෝම හැකි අයුරින් උදවු කරන අතර, සමහර අවස්ථාවන්හි අප තරහට වියනු ලබයි. පසුව ඒවා දරමඩුව සෙවිලි කිරීමට භාවිත කර, අතිරික්තය විකුණනු ලැබේ. වියනලද පොල්අතු මිළට ගන්නා අය වරින්වර පැමිණෙන අතර එකක් ශත 10 කට ගන්නා බව මට යන්තමින් මතකයි.

අම්මා සහ තාත්තාගේ අරපිරිමැස්ම සහ දන් දීම

අම්මාද තාත්තාද ඉතාමත් අරපිරිමැස්මෙන් කටයුතු කළ අතර කිසිම ලෝභකමක් නොතිබුනි. “උඹලගෙ තාත්ත ඉතින් වෙස්සන්තරනෙ” යනුවෙන් අම්මාගේ මුවින් පිටවූ අවස්ථාද මගේ මතකයේ ඇත. තාත්තා ඉස්සර අත්ඔරලෝසුවක් පාවිච්චිකර ඇත. දිනක් යම් පුද්ගලයෙක් එය ටිකදිනක පාවිච්චිය සඳහා ඉල්ලුවිට එය ගන්නමගන්න දුන් බව අම්මාගෙන් දැනගනිමි. බයිසිකලයද කාටදෝ තැගිකල බව අම්මා කියනු මතකය. තවත් නොයෙක් දේ තාත්තා විසින් තැගිකර ඇත. කිසිම දිනක ඔවුන් අතර අඬ-දබර සිදුවූ බවක් මා දැක නැත.

හාල් ටිකක් හෝ වී ටිකක් බීම වැටුනොත් එක ඇටයක්වත් ඉතිරි නොකර ඒ සියල්ලම අම්මා විසින් අහුලා ගනී. ගොයම් කැපු පසු අම්මා අප සමග කුඹුරට ගොස් ඉපතැල්ලේ වැටී ඇති වී කරල් සියල්ලම අහුලා ගනුලැබේ.

1959-60 කාලයේ අම්මා විසින් කෙසෙල් කොළයේ ඔතා දෙන බත්මුල, පාසැලේ අනෙකුත් මිතුරන් සමග බෙදාගෙන භුක්තිවිඳින බව දැනගත් අම්මා දෙතුන් දෙනෙකුට ප්‍රමාණවත් බත්මුලක් දීමට පුරුදු විය. දිවා ආහාර නොගෙනෙන සමහර මිතුරන් සමග පාසැල ඉදිරිපිට ඇති තෝසෙ කඩට (Thurstan Cafe) ගිය අවස්ථාද මගේ මතකයට එයි. බඩ පිරෙන්නම තෝසෙ දෙකක් කෑම සඳහා වැය වන්නේ ගත 10 කි. තේ එකක් ගත 3 කි.

නිවාඩුවට සිද්දමුල්ලට යාම

නිවාස වයරින් නිරීක්ෂණය, නයෙක්ව සාතනය කිරීම

සුදු අක්කාගේ විවාහයෙන් පසු ඔවුන් සිද්දමුල්ලේ පදිංචියට ගිය අතර සමහර පාසැල් නිවාඩු කාල වලදී මමද එහි ගොස් දින ගණනක් ගත කළෙමි.

මා එහි සිටියදී එම නිවසට විදුලිය ලබාගැනීම සඳහා නිවස වයරින් කරනලදී. මම ඒ සියල්ල හොදින් නිරීක්ෂණය කරමින් ඔවුනට සහාය වූයෙමි. (පසු කලෙක පුංචි අක්කලගෙ නිවස මම තනිවම වයරිං කළෙමි.)

දිනක් සුදුඅක්කලගේ නිවසට යාබද ඉඩමෙහි වූ කරුණාවතී අක්කලාගේ (අපේ ලොකුඅම්මගෙ දුව) නිවසේ මිදුලෙහි මා තවත් ළමයින් සමග සෙල්ලම් කරමින් සිටිනවිට අඩි පහක් පමණ දිග නයෙක් ඒ අසලට පැමිණියේය. අසල තිබූ මොල් ගහක් ගෙන ඌව තද කරගෙන සිටියෙමි. පසුව වෙනත් කෙනෙකුට එය භාරදී, මම දුව ගොස් උදැල්ලක් ගෙනාවේ ඌව සාතනය කිරීම සඳහාය. නමුත් එහි සිටි වැඩිහිටියෙක්, නයි මැරීම හොද නැතිබව කියමින් තොන්ඩුවක් (මද්දක්) දමා අල්ලාගැනීමට සූදානම් විය. මා උදැල්ල උස්සාගෙන සිටින අතර නයා මෝල්ගහට දෂ්ට කරමින් ක්‍රමයෙන් ඉදිරියට ඇදෙන්නට විය. තවත් තත්පර ගණනක් ගතවනවිට ඌ ඉන් මිදී ලොකු විනාශයක් කරනබව වටහාගත් මම වහාම පහර දී ඌව සාතනය කළෙමි. එය එසේ සිදුවුවද, සාමාන්‍යයන් මම සත්ව සාතනය ඉතා පිලිකුල් කරන්නෙක්මි. මදුරුවෙක් කුඹියෙක් පවා සාතනය කළේ කුඩා කල පමණි.

ගෙයක් ගිනිගැනීම

1960 ආසන්න කාලයේ දිනක් ගොම්මන් වෙලාවේ බන්ඩිය ගොඩැල්ල රබර් වත්තේ ගින්නක් දුටු මම තාත්තටත් ඒබව පවසා වහා ඒ දෙසට දිව්වෙමි. පොල්අතු සෙවිලි කරනලද ගෙයක් ගිනි ගන්නා බවත් මිනිසුන් එය නිවන්න උත්සාහ කරන බවත් දුටු මමද හැකි පමණින් උදවු කළෙමි. නමුත් එය මුළුමනින්ම ගිනිබත්විය.

නව නිපැයුම්

සෙල්ලම් ගුවන් යානය

රාජකීය විද්‍යාලයේ ප්‍රදර්ශනයක් බැලීමට ගියවිට, එහි වූ සෙල්ලම් ගුවන් යානයක් දුටු මට එවැන්නක් නිර්මාණය කිරීමට අදහසක් පහලවිය. ඒ අනුව ඇළුම්නියම් තහඩු වලින් නිර්මාණය කර, කුඩා විදුලි මෝටරයක් සවි කළෙමි. එම තහඩුවෙන්ම සෑදූ සෙමී. 10ක පමණ විශ්කම්භයක් සහිත පංකාවක්, මෝටරයට සවි කළෙමි. මීටර දෙකක් පමණ දිගැති වයර් යුගලයක් සම්බන්ධ කර, ටෝච් බැටරි තුනකින් විදුලිය සැපයුවෙමි. සමතුලිතතාවය රැකගැනීම සඳහා සුළු වශයෙන් විකරණයන් කර අවසානයේ ඉතා හොඳ තත්වයට පත් කළෙමි. බැටරි පෙට්ටිය අනේ උසින් සිටින අයුරු ඉහළින් අල්ලා, වටයක් කරකවා සුවිචය ක්‍රියාත්මක කළ විට වට කීපයකට පසු උපරිම උසින් පියාසර කළ නමුත් වයර් ඇඹරීම ප්‍රශ්ණයක් විය. එය සාර්ථක වූ නමුත් තවදුරටත් වැඩිදියුණු කිරීමට අදහසක් නොවීය.

හෙලිකොප්ටරය

තනි මිනිසෙකුට පැදවියහැකි හෙලිකොප්ටරයක් නිර්මාණය කිරීමට අදහසක් තිබූ බැවින් ඒ සඳහා සුදුසු මිනුම් සහිත රූපසටහන් ඇඳ සුදානම් කළ නමුත් තාත්තා ඊට විරුද්ධ වනබව මා දන්නා බැවින් එහි නිශ්පාදන කටයුතු පසුවට කල් තැබීමි. වෙනත් ප්‍රශ්ණ හේතුකොටගෙන එය ක්‍රියාවට නැංවිය නොහැකිවිය. රූපසටහන් සියල්ල නවනිපැයුම් ලිපිගොනුවේ තවමත් ඇත.

මල්ටිමීටරය

1960 දී පමණ මිලි ඇමිපියර් 0 - 10 දක්වා මැනගතහැකි ගැල්වනෝමීටරයක් සෑදුවෙමි. එහි ඉසකේදුන්න සිහින් තඹ කම්බියකින් සෑදූ නමුත් එය දෝශ සහිත බැවින් පසුව ඔරලෝසු ඉසකේ දුන්නක් මිලටගෙන සවිකළවිට සාර්ථකවිය. පසුව එය වෝල්ට්, ඇමිපියර් සහ ඕම් මැනියහැකි මල්ටිමීටරයක් බවට වැඩි දියුණුකර, පාසැලේ පැවති ප්‍රදර්ශනයකටද තැබුවෙමි.

ගීත තැටි වාදන යන්ත්‍රය හෙවත් ග්‍රැමර්ෆෝනය

මට වයස 12 පමණ කාලයේ අපේ ගමේ ගෙදරක (ලෝරන් අයියගෙ) තිබූ ග්‍රැමර්ෆෝන් යන්ත්‍රයක් (ගීත තැටි වාදන යන්ත්‍රයක්) දුටුවෙමි. එය අතින් කරකවා වයින් කරන උපකරණයකි. එහි ක්‍රියාකාරිත්වය දුටුවිට එවැන්නක් නිශ්පාදනය කිරීමේ අදහසක් මට පහලවිය. මා පළමුව පිටකොටුවේ පදිකවේදිකාවේ රේඩියෝ උපකරණ විකුණන තැනකින් (පළමුවන හරස් වීදිය සහ කෙයිසර් වීදිය හමුවන මංසන්ධිය) සිංහල ගීත සහිත තැටි දෙකක් ගනිමි. එකක මිල රුපියලකි. අහල් දහයක පමණ විශ්කම්භය සහිත තැටියක ගීත දෙකක්විය. වේගය මිනිත්තුවට පරිභ්‍රමණ 78 ක් වියයුතුය. අළුත් ග්‍රැමර්ෆෝන් ඉදිකටු පැකට් එකක්ද මිලය ගනිමි. එක ඉදිකටුවක් පාවිච්චි කළහැක්කේ දෙතුන්වරක් පමණි. ශබ්දය නිකුත්වන කොටස (sound box) සඳහා තුනී රවුම් බෙලෙක් තහඩුවක මැදට මහත තඹ කම්බි කැබැල්ලක් ඊයම් වලින් පාස්සා එහි කෙළවරට ඉදිකටුව සවිකළෙමි. පරණ බයිසිකල් ඩයිනමෝවක කොටස් ගෙන කරකැවෙන කොටසද (turn table) සාදාගනිමි. අතින් කරකවා වාදනය කළෙමි. එය සෑහෙනදුරට සාර්ථකවිය. මගේ පරමාර්ථය වූයේ පර්යේෂනයක් ලෙස මෙය කෙතරම්

දුරට සාර්ථක වේදැයි අත්හදා බැලීම පමණකි. එබැවින් මෙය වැඩිදියුණු කිරීමට අදහසක් නොවීය.



පැරණි ග්‍රැමෝන් යන්ත්‍රයක ඡායාරූපයක් ඉහත දැක්වේ.

සංවේදී තුලාව

මම අ.පො.ස.උසස්පෙළ පන්තියේ සිටියදී, ග්‍රැම් 20ක් පමණ නිවැරදිව කිරාගත හැකි තුලාවක් සෑදුවෙමි. එහි ආකෘතියක් පහත රූපසටහනකින් දැක්වේ. එය දුනු තරාදියක් නොවන බැවින් දෝශ අවමවේ. මගේම පඩි පෙට්ටිය (Box of weight) භාවිතයෙන් නිවැරදි ලෙස ක්‍රමාංකණය කළෙමි. පාසැලේ පැවැත්වූ ප්‍රදර්ශණයකටද ඉදිරිපත් කළෙමි. මෙය හෝ ඉහත සඳහන් මල්ටි මීටරය සඳහා ත්‍යාගයක් හිමිවිය.

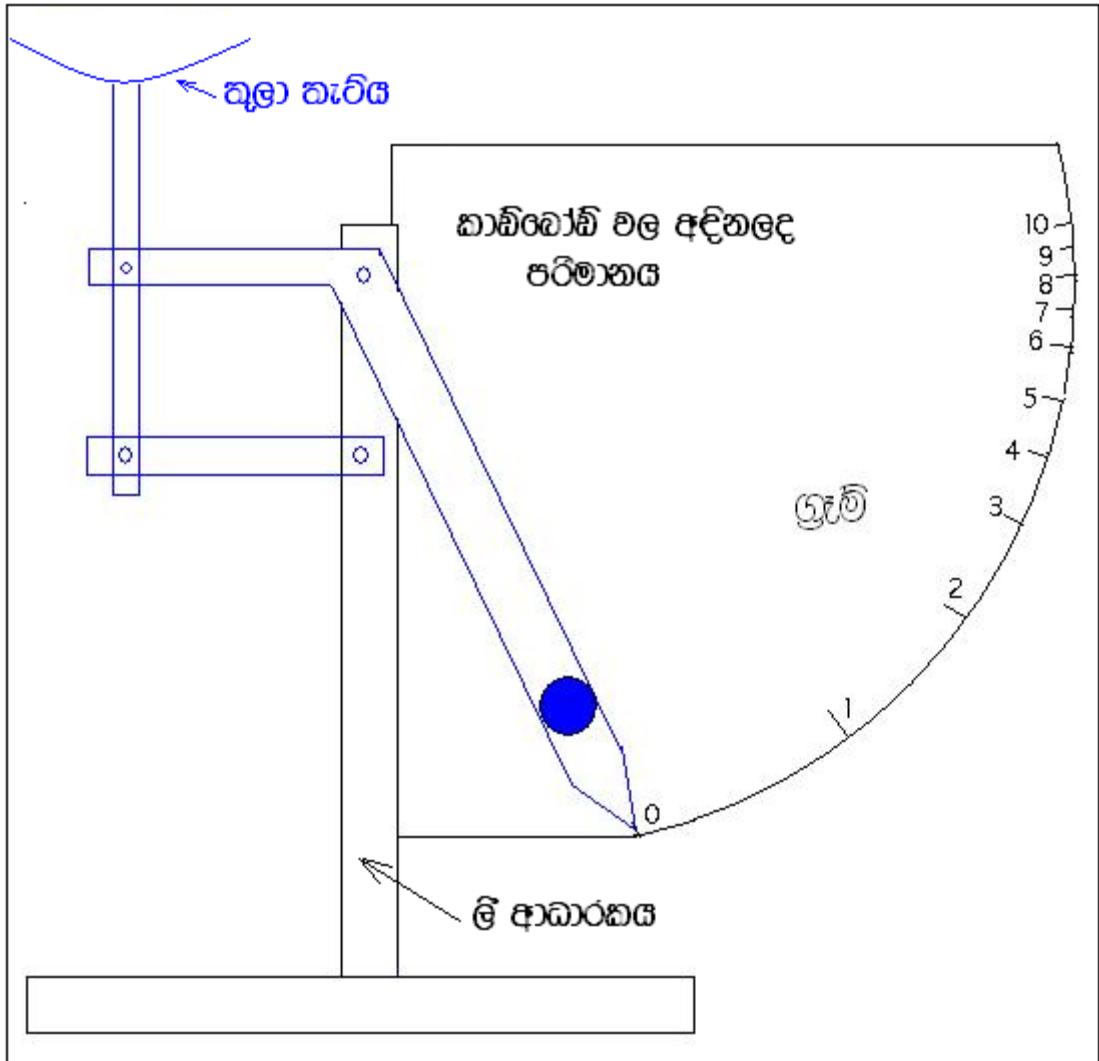

ද්‍රවමානය

ද්‍රවයක විශිෂ්ට ගුරුත්වය පහසුවෙන් (ගණනය කිරීමෙන් තොරව) සොයා ගතහැකි ද්‍රවමාණයක් සෑදුවෙමි. සිහින් විදුරු නළයක් පොල්තෙල් පහණකින් රත්කර කෙළවරක් මුද්‍රා කර අනෙක් කෙළවරට කට තබා පිඹීමෙන්, රත්වූ කෙළවර බල්බයක් මෙන් සාදාගැනීමෙන් පසු එහි වූ බල්බයට වැලි පුරවා අනෙක් කෙළවරද රත්කර මුද්‍රා තබන ලදී. එය ක්‍රමාංකනය කළ බවක් මතක නැත. පහත රූපයේ වම්පස දැක්වෙන්නේ එවැන්නකි.

නිකල්සන් ද්‍රවමාණය

මෙම උපකරණය භාවිතයෙන් ද්‍රවයක විශිෂ්ට ගුරුත්වය ඉතා නිවැරදිව ගණනය කළහැකිය. මෙය බෙලෙක් තහඩුවක් සහ යකඩ කම්බි කැබැල්ලක් ගෙන ඊයම් වලින් පැස්සීමෙන් මා විසින් සාදන ලදී. ඉහත ඇති රූපයේ දකුණුපසින් දැක්වෙන්නේ එවැන්නකි.

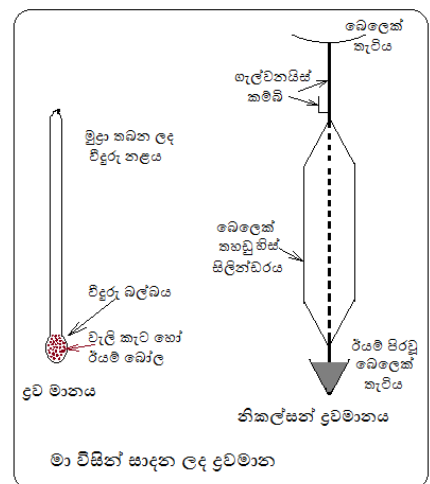

මා විසින් සාදන ලද ද්‍රවමාන

ස්වයංක්‍රීය දුම්රිය සහ මාර්ගය

ඉහත කී ප්‍රදර්ශණය සඳහාම මෙය නිර්මාණය කළෙමි. ඒ සඳහා මරදාන දුම්රියපොලට ගොස් (platform ticket ටිකට් එකක් ගෙන) කැනෝඩියානු දුම්රිය එන්ජිමක සහ වෙනත් ඩීසල් පවර්සෙට් එකක ආකෘතිය පැහැදිලිව ඇඳගෙන ඒ අනුව එන්ජින් දෙකක් නිර්මාණය කළෙමි. ඒවාට අවශ්‍ය කුඩා විදුලි මෝටර් දෙකක් මිලදී ගත් අතර අනෙක් සියළුම කොටස්, තඹ කම්බි, ගැල්වනයිස් කම්බි, බෙලෙක් තහඩු, කාඩ්බෝඩ්, ලෑලි ආදිය භාවිතයෙන් වෙනත් කිසිවෙකුගේ උදව් නැතිව, මා විසින්ම නිර්මාණය කළෙමි. දුම්රිය මැදිරි දෙකක් හෝ තුනක් සෑදුවෙමි. පිලි සඳහා ගේජ් 12 ගැල්වනයිස් කම්බි ගන්නා ලදී. සියළුම රෝද බෙලෙක් තහඩු වලින් සාදා පිලි දෙක මගින් විදුලිය ලබා දුනිමි. ආලෝක සංඥා පද්ධතිය සහ පිලි මාරුවීම ස්වයංක්‍රීය ලෙස බැටරි විදුලියෙන් ක්‍රියාත්මකවිය. මහමග හරහා ඇති ගේට්ටුවේ වැඩ අවසන් කළනොහැකි විය. අවසන් දින දෙක තුළ මට මිනිත්තුවකවත් නින්දක් නොලැබුන බැවින් ප්‍රදර්ශණයේ පළමු දිනයේ එහි ක්‍රියාකාරීත්වය මිතුරෙකුට භාරදී, මම විදුහලේම නිදාගතිමි. ඒ අතරතුර එය නැරඹූ දුම්රිය සාමාන්‍යාධිකාරිතුමා, මට මරදානේ, දුම්රිය පාලක මැදිරිය නරඹන්නට පැමිණෙන ලෙස ආරාධනා කර තිබුනෙන් පසු දිනක මම එහි ගියෙමි. මෙම නිර්මාණයට දෙවන ස්ථානය හිමිවිය. පළමු ස්ථානය හිමිවූයේ වෙනත් සිසුවෙකුගේ ට්‍රොලිබස් පද්ධතියක් සඳහාය. මෙහි වැඩ අවසන්කර තිබුනේ නම් පළමු ස්ථානය හිමිවනු නියතය. මේ සඳහා මාවිසින් අදිනලද විත්‍ර සහ පරිපථ සියල්ල තවමත් මගේ නවනිපැයුම් ලිපිගොනුවේ ඇත.

සෙල්ලම් බඩු නිර්මාණය

මගේ වයස අවුරුදු 3 සිට 15 දක්වා කාලයේ නොයෙක් ආකාරයේ සරල සෙල්ලම්බඩු සාදමින් විශාල තෘප්තියක් ලදිමි. සමහර ඒවා ඉතා සරල වුවත් අද කාලයේ විශේෂඥ වෘත්තීන්හි නියැලී සිටින්නන්හට පවා එවැනි අතීතයක් තිබුන බවක් අසන්නට නොලැබේ. තවත් සමහරුන්ගේ හීන මානසිකත්වය හේතුකොටගෙන එය සැඟවීමට උත්සාහ දරයි. උදාහරණයක් ලෙස, කුඩා කල මඩ අතගාමින් කෝම්පිට්ටු හදමින් සෙල්ලම් කළබව කීමට පවා සමහරු මැලී වේ.

මෙවැනි අතීතයක් නැති අයගේ ජීවිතය අසම්පූර්ණය යනු මගේ අදහසයි. කුඩාකල පස් අතගාමින් පොල්කටු දෙකක් ගෙන තරඟට කෝම්පිට්ටු සෑදීම, චතුර දමා පස් අතමින් සහ මැටි වලින් නොයෙක් නිර්මාණ කිරීමෙන් ලබන තෘප්තියට අමතරව තම ප්‍රතිශක්තියද වර්ධනය කරයි. අද කාලයේ සමහර කුඩා ළමයින්ට වැලි අතගෑම පමණක් නොව පාවහන් නොමැතිව මහපොළවේ පය ගැසීමටවත් වාසනාවක් නැත. පාසැල් යනවිට පාවහන් භාවිත කළත්, ගෙදරදී සහ අවට කැලෑවල සැරිසරනවිට පවා කිසිම දිනක පාවහන් භාවිත කළේ නැත. මා ප්‍රථම වරට සෙරෙජ්ජු දෙකක් පාවිච්චි කළේ විශ්වවිද්‍යාලයට ගියවිටදීය.

කඩදාසි කුරුල්ලා

කඩදාසියක් විශේෂ ආකාරයකට නැමීමෙන් සාදනු ලබන මෙය විසිකළවිට නොයෙක් ආකාරයට පියාසර කර බිම වැටේ.

කඩදාසි රොකට්ටුව

මෙය කඩදිසි කුරුල්ලාට වඩා වැඩි දුරකට ඉලක්කයට යැවියහැකිය.

කඩදාසි බෝට්ටුව

නාන ලීදේ සහ වෙළේ ඇලෙහි පාකර හරිමින් විනෝදයක් ලබයි.

උණ ලී ඔරුව

උණ ලීයක එක් පුරුකක් ගෙන සාදන ඔරු දෙකක් මගින් අභ්‍යුලක් සාදනු ලැබේ. මෙය සාදන්නේ ගංවතුර කාලයටයි. ගංවතුරේ පාකරහරිමින් විනෝදයක ලබයි. බොහෝවිට ඔරුවෙන් ගොස් පාකරනු ලබයි. වෙසක් සමයක ගංවතුර පවතින විට මෙම ඔරුව මත වෙසක්කුඩුවක් තබා ඉටිපන්දම් දල්වා පාකර හරී.

බඹර කරකැපීම

බෝම්බු ලී හෝ වල්ල ලී (වල්ලපට්ට) කැබැල්ලක් (ඒවා පහසුවෙන් කැපියහැකි, අපේ වත්තේ තිබෙන සැහැල්ලු ලී වර්ග දෙකකි.) ගෙන රූපයේ දැක්වෙන ආකාරයට කපා බඹරයක් සාදනු ලැබේ. එය සෙ.මී. 6ක් පමණ උසට සෙ.මී. 4ක පමණ විශ්කම්භයක් සහිතව සාදා පතුලෙහි උල් සහිත ඇන කැබැල්ලක් සවිකරනු ලැබේ. මහත නූලක් එයවටා විශේෂ ආකාරයකට ඔතා ක්ෂණිකව ඇද බිමට අතහැරිය විට වේගයෙන් කරකැවේ. එය මිනිත්තු කීපයක් භ්‍රමනය වෙමින් පවතින බැවින් මහත් විනෝදයක් ගෙන දේ.

බඹරය කැපීම හැමෝටම කළනොහැක. මට එය ඉතා හොඳින් කළහැකි බැවින් බොහෝ මිතුරු මිතුරියන්ට මා විසින් බඹර සාදාදී ඇත.

නූල් රෝද කරත්තය

පහත රූපයේ වම්පස දැක්වෙන නූල් රෝද කරත්තය ඉතා සරල උපකරණයක් වුවද අපට මහත් විනෝදයක් ගෙන දෙන්නකි. එහි, නූල් රෝදයේ මැද සිදුර තුළින් යවා ඇති රබර් පටියේ එක් පැත්තක් රූපයේ පෙනෙන අයුරු ඉරටුවේ රැඳී ඇති අතර අනෙක් පැත්ත කුඩා ඉරටු කැබැල්ලකින් රඳවා ඇත. රබර්පටිය, සිදුරක් සාදා ඇති ඉටිපන්දම් කැබැල්ලක් තුළින් යවා ඇත්තේ සර්ෂණය අඩුකිරීම සඳහාය. රබර්පටිය ඇඹරෙන අයුරු එක් පැත්තකට කරකවා බිම තැබූ විට සෙමින් ඉදිරියට ගමන් කරයි. මෙවැනි නූල් රෝද අද කාලයේ සොයාගැනීම අපහසුය.

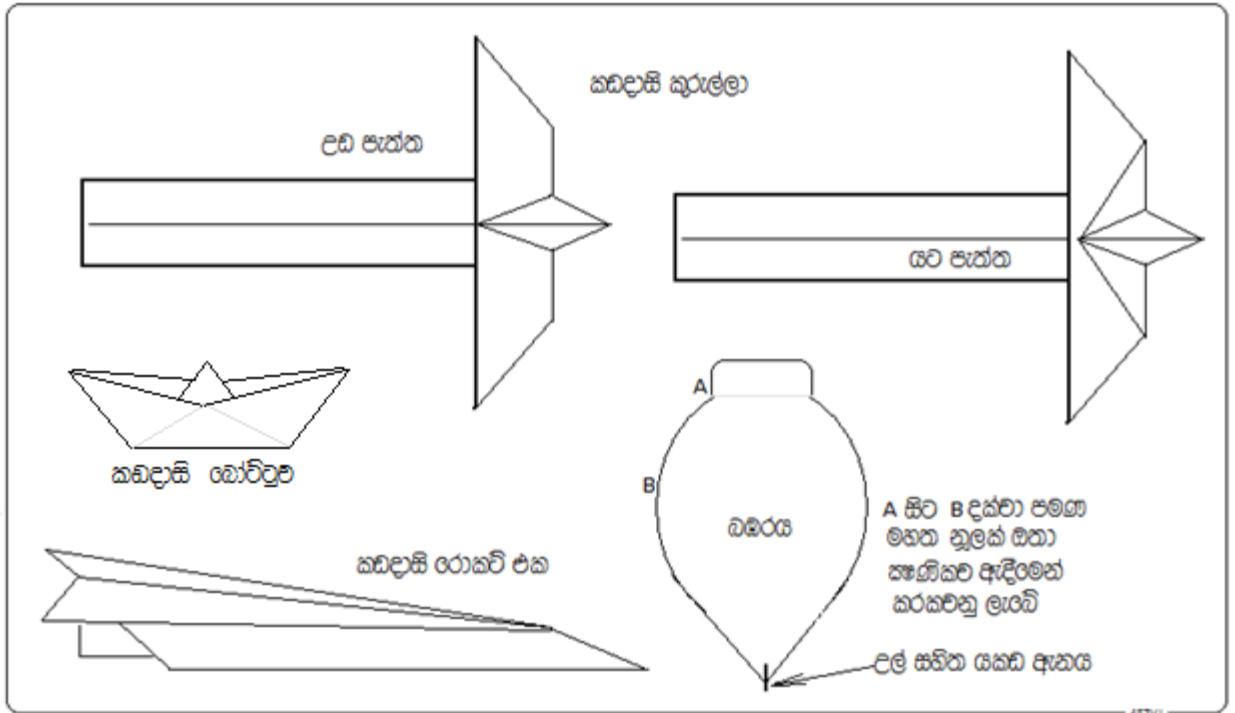

රබර් ඇට පංකාව

පහත රූපයේ දකුණුපස දැක්වෙන්නේ රබර් ඇට පංකාවකි. වියලි රබර් ඇට වල එක් පැත්තක සිදුරක් තිබෙන අතර, පරණවූ ඒවායේ මදය නැත. කෘතී සතුන් විසින් කෘදමා ඇත. එවැන්නක තවත් සිදුරු දෙකක් රූපයේ දැකවෙන අයුරු වීද, ඉරටු කැබැල්ලක් එය තුලින් යවා ඉරටුවට ගැටගසනලද නූලක් තුන්වැනි සිදුරෙන් ඉවතට ගනු ලැබේ. උණපතුරකින් කපාගන්නාලද අවර පෙත්තක මැද සිදුරු කර ඉරටයට සවිකරනු ලැබේ. ඉන්පසු රබර් ඇටය එක අතකින් අල්ලාගෙන අනිත් අතින් නූල ඇද්දවිට රූං පෙත්ත එක් අතකට කරකැවී නූල නැවත ඉරටුවේ එතෙයි. නැවත නූල අදිනවිට එය අනිත් පැත්තට කරකැවේ.

රබර් ඇට බෝලය

රබර් ඇටයක් වටා ඔටුපාලු දහයක් පහලොවක් පමණ ඔතාගත් විට ඉතා අලංකාර රබර් බෝලයක් ලැබේ. ඒවා මගින් ක්‍රීඩා කිරීම එකල ඉතාමත් විනෝදජනකය. අද සිටින බොහෝ අය ඔටුපාලු නැතහොත් ඔට්ටපාලු ගැන කිසිවක් නොදන්නවා වියහැකිය. රබර්-කිරි ගැණීම පිණිස රබර්ගෙන් පිටපොත්ත එක්තරා ක්‍රමානුකූලව පළු කරනු ලැබේ. එය කරනුලබන්නේ ඒ සඳහාම විශේෂයෙන් නිර්මාණය කරන ලද “කිරිපිහිය” ඇසුරෙනි. එසේ පළු කරනලද මාර්ගය ඔස්සේ පහළට ගලායක රබර්කිරි, පහළින් ගසට සවිකරනලද පොල්කටුවට එකතු වේ. පැය කීපයකට පසු කිරි එකතුකර ගන්නා අතර, තවත් පැය කීපයකට පසු, පොත්ත පළු කරනලද මාර්ගය දිගේ ගලාගිය කිරිවල අවසාන කොටස මිදී සනබවට පත්වේ. එය

දෙකක් මදක් ඉවත්කරනු ලබන අතර වාහනයක් ඇතුළු කරනවිට ලී තුනම ඉවතට ගතයුතුය. මෙහි ප්‍රධාන අරමුණ වන්නේ අයාලේ යන හරකුන් ඇතුළුවීම වැලැක්වීමයි.

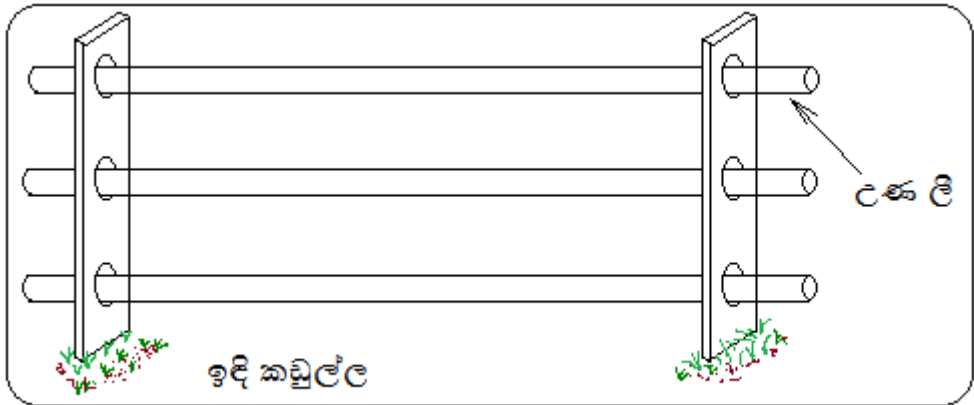

අභරු ඉස්තිරික්කය

අප කුඩාකල ලංකාවේ බොහෝ ප්‍රදේශ වලට විදුලිබල ශක්ති පහසුකම නොතිබුණි. අපේ ගමට විදුලිය ලැබුනේ වර්ෂ 1972 දීය. එකල අපගේ ඇඳුම් මැදීමට පාවිච්චි කළේ පොල්කටු අභරු දමන ඉස්තිරික්කයකි. පළමුව පොල්කටු තුනක් පමණ පුළුස්සා ගිනිදැල් නිව්ගිය පසු, ඉස්තිරික්කයේ උඩ අර්ධය විවෘතකර එම අභරු ඇතුළු කළවිට පැය බාගයක් පමණ රෙදි මැදීමට හැකියාවක් ඇත. එහි වාතය ඇතුළුවෙන කවුළුව මගින් උණුසුම පාලනය කළ හැකිය.

තැපැල්පතක ලියු ප්‍රශ්ණ පත්‍රය

1960 දී පමණ අ.පො.ස.(සාපෙ) ගණිතය ප්‍රශ්ණ පත්‍රයක් සම්පූර්ණයෙන්ම තැපැල්පතක ලියා මිතුරෙකුට යැවීම්. (එකල තැපැල්පතක් ගත 03 කි.) ඒ සඳහා හොඳින් උල්කරනලද පැන්සලක් පාවිච්චි කළෙමි. අකුරක ප්‍රමාණය මිලිමීටරයක් පමණවිය. එකල මා ඉතා සියුම් වැඩ කෙරෙහි අති දක්ෂතාවයක් හෙබවීය.

ගල්කුරේ සිට උල්පත්පෑන දක්වා කතාව

අප කුඩා කල අකුරු ලිවීමට පාවිච්චි කරන ලද උපකරණ කීපයක් විය. හෝඩිය හෙවත් පහළ බාලාංශයේදී ගල්කුර මගින් ගල්ලෑල්ල මත අකුරු ලියන ලදී. ඒවා දැන් කෞතුකාගාරයේවත් දක්නට ඇත්දැයි සැකසහිතය. ගල්කුර යනු මිලිමීටර 5 ක පමණ විශ්කම්භයක් සහිත, සෙ.මී. 10ක් පමණ දිගැති අළු පැහැති කුරකි. එය සාදා ඇත්තේ සිමෙන්ති වැනි ද්‍රව්‍යයකිනි. එහි පෙනුම කළුගල් කුරක් වැනිය. බිම වැටුණොත් කැබලි දෙකතුනකට කැඩී යයි. ගල්ලෑල්ල යනු එම ද්‍රව්‍යයෙන්ම නිශ්පාදිත මි.මී. 2 ක් පමණ ගණකම, සෙමී 30 ක් පමණ දිග සෙමී 15ක් පමණ පළල තැටියකි. එහි ආරක්ෂාව සඳහා හතර පැත්තටම ලී රාමුවක් සවිකර ඇත.

මීටත් පෙර කාලයේ අපේ මව්පියන් විසින් වැලි පොළවේ ඇඟිල්ලෙන් අකුරු ලියන ලද බව තාත්තාගෙන් දැනගනිමි. ඉන් පසු, ඉහළ බාලාංශය හෙවත් පළමුවන

ශ්‍රේණියේදී, කාලවර්ණ තුනීලැලි පුවරුවක් මත රටහුණු වලින් ලියන ලදී. ඉන්පසු කඩදාසි අභ්‍යාස පොත්වල පැන්සලෙන් ලියන ලදී. ඉන් පසු පැන්සල වෙනුවට කටු පෑන පාවිච්චියට ගැනුණි. කටුපෑන අද කෞතුක වස්තුවකි. එය, පහළ කෙළවර මි.මී. 5ක පමණ විශ්කම්භයක් සහිතවද, ඉහළ කෙළවර සිහින් වූද, හුරුබුහුටි කෝටු කැබැල්ලක ආකාරයෙන් නිමවා ඇත්තේ පහළ කෙළවරට පෑන් තලයක් සවිකළහැකි ඇයුරිනි. එය එක්වරක් තීන්ත කුප්පියෙහි යන්තමින් ගිල්වාගත් විට අකුරු දහයක් පමණ ලිවීමට හැකියාවක් ඇත. පාසැල් සිසුන්ගේ සෑම මේසයකම සෙමී 4ක පමණ විශ්කම්භයක් සහිත සිදුරක් සාදා ඇත්තේ, පිහන් මැටි වලින් විශේෂ ආකාරයකට සාදනලද තීන්ත කුප්පිය, එය තුල බහා තැබීම සඳහාය. බොහෝවිට එය තීන්තකුඩුව යනුවෙන් හඳුන්වනු ලැබේ. අප ගෙනයන තීන්ත කුප්පියෙන් ස්වල්පයක් එය තුලට හලා භාවිතයට ගැනේ. එකල සෑම රජයේ ආයතනයකම වාගේ කටු පෑන් භාවිත කරන ලදී.

මා හත්වැනි හෝ අටවැනි ශ්‍රේණිය පසුකරන විට කටුපෑන විශ්‍රාම යවා උල්පත් පෑනට (fountain pen) පරිවර්තනය විය. එහි පහළ කෙළවරෙහි ස්ථිරව සවිකරනලද පෑන් තලයකි. ඉහළ කොටස ගලවා එයතුලට තීන්ත ස්වල්පයක් (මි.ලී. 3ක් පමණ) ඇතුළුකළවිට එක් දිනක් පමණ ලිවීමට එය ප්‍රමාණවත් වේ. පළමු වරට මට ලැබුණ උල්පත් පෑන තාත්තාගෙන් ලැබුණ ත්‍යාගයකි. එය වසර විස්සක් පමණ තාත්තා විසින් පාවිච්චි කරන ලද PILOT වර්ගයේ එකක් වුවද ඉතා හොඳ තත්වයෙන් පැවතුණි. මා විසින් තවත් වසර හයක් පමණ භාවිත කිරීමෙන් පසු, ජේරාදෙණිය සරසවියේදී, පෑනක් නොතිබූ සරණපාල නමැති මිතුරෙකුට තෑගි කළෙමි.

මා උසස්පෙල පන්තියේ සිටියදී අළුත් උල්පත් පෑනක් රුපියල් 5.50 කට මිලට ගනිමි. (මිල සැසඳීම සඳහා උදාහරණයක් ගතහොත් එකල බඩපිරෙන්නන් දිවා ආහාරය සඳහා තෝසෙ තුනක් ගතහොත් වැයවන්නේ ශත 15 කි). දිනක් උදේ පාසැල් යාම සඳහා බස්රියට ගොඩවන විට, පාපුවරුවේදීම, මට ඉදිරියෙන් සිටි කාන්තාවකගේ, බැඳතිබූ කොන්ඩියේ පෑනක් පැටලී තිබෙනු දුටු මට මඳසිනහවක් පහලවූයේ, එය මගේ පෑන වාගේම එකක් වූ නිසාය. සැනෙකින් මගේ අත ගියේ කම්ස සාක්කුව වෙතය. මගේ පෑන සාක්කුවේ නැතිබව දැනගත් සැනෙකින් සිදුවූ දේ අවබෝධ විය. මම වහාම ඇයට නොදැනෙන ලෙස පෑන ආපසු අරගනිමි. අද භාවිත කෙරෙන බෝල්පොයින්ට් පෑන් එකල දක්නටවත් නොතිබිණි. නමුත් ඉතා අධික මිලක් සහිත පාකර් බෝල්පොයින්ට් පෑන් එකල තිබුණි. (“Parker” ball point)

උසස්පෙළ ප්‍රායෝගික පරීක්ෂණය

වර්ෂ 1964 දී මා අ.පො.ස. උසස්පෙළ විභාගයට පෙනීසිටි අතර එහි භෞතික විද්‍යාව සහ රසායන විද්‍යාව ප්‍රායෝගික පරීක්ෂණය සඳහා ජේරාදෙණිය විශ්වවිද්‍යාලයට යාමට සිදුවිය. මා සමග තවත් කීපදෙනෙක් ගිය අතර මට මතක හැටියට වනා (ව.නා.කුමාරසේන), ඩී.සෝමපාල සහ තවත් එක්කෙනෙක් හෝ දෙන්නෙක් වියහැකියි. ලීලාරත්න අයියාගේ හිතවතෙක් වූ ජයසේකර මහතගේ අයියා, විදුහල්පති වූ ගැටඹේ මහා විද්‍යාලයේ රාත්‍රියක් ගතකළෙමු. ජේරාදෙණිය උද්භීද උද්‍යානය හරහා ගොස් සංගිලි පාලම හරහා මහවැලි ගඟෙන් එගොඩ වූපසු යාමට පාරවල් දෙකක්

තිබුණි. අප සියළුදෙනාම එක පාරකින් යාමට කතිකා කරගත්තද, වනා ර්ට විරුද්ධවී අනෙක් මග ඔස්සේ තනිව ගමන් ඇරඹූ බැවින්, සියල්ලෝම ඔහු අනුගමනය කළෙමු.

පනහෙ දශකයේ කොළඹ අසිරිය

එකල කොළඹ දැන් මෙන් විදුලි ලාම්පු නොතිබුණි. තිබුණේ ගෑස් ලාම්පුයි. පිටකොටුවේ බෝගහ ළඟ ලාම්පු කනුවේ ලාම්පුවේ මැන්ටල් පහක් තිබුණි. ගෑස්පහ හන්දියේ තිබූ කනුවේ එවැනි ලාම්පු පහක් වටේටම සවිකර තිබුණි. බොහොමයක් මංසන්ධිවල එවැනි ලාම්පු කනු තිබුණි. ඒ සෑම ලාම්පුවකම යටින් අඩි දෙකක් පමණ දිගැති ලීවරයක් තිබුණි. එහි දෙකෙළවර, අහල් හතරක පමණ විශ්කම්භය සහිත මුදු දෙකක ආකාරයට නවා තිබුණි. කොක්කක් සහිත කෙක්කකින් එම ලීවරය ඇදීමෙන් ලාම්පුව නිවී යයි. සමහර දිනවල උදේ මා පාසැල් යනවිට මිනිසෙක් එම ලාම්පු නිවාදමන සැටි මා දැක ඇති නමුත් දළ්වන ආකාරය මා දැක නැත. ඒ සඳහා අවශ්‍ය ගෑස් (රට අඟුරු වායුව Coal gas) සපයනු ලබන්නේ ගෑස් කර්මාන්ත වීදියේ තිබූ කර්මාන්ත ශාලාවකින්ය. එහි විශාල ජල ටැන්කියක් තුළ, ර්ට ස්වල්පයක් කුඩා තවත් ටැන්කියක් ඉපිලෙමින් පවතින බව හොඳින් පෙනෙන්නට තිබුණි. එය අඩි 100 ක පමණ විශ්කම්භයක් ඇති අඩි 50 ක් පමණ උස යකඩ ටැන්කියකි. තවද, ඒ අසල ඇති විශාල පෝරනුවක් තුළ දැවෙන රට අඟුරු එහිවූ කවුළුවකින් පෙනෙන්න තිබුණි. අප විදුහලේ (තර්ස්ටන් විද්‍යාලය) විද්‍යාගාර තුළ පාවිච්චි කළේද මෙම වායුවයි. පරිභෝජනය කළ ප්‍රමාණය මැනගැනීමේ ගෑස්මීටරයක්ද සවිකර තිබුණි.

ගොන් බැඳි කරත්ත

එකල කොළඹ සහ තදාසන්න පෙදෙස්වල හාන්ඩ් ප්‍රවාහනය ප්‍රධාන වශයෙන් සිදුවූයේ ගොන් බැඳි කරත්ත වලිනි. කරත්ත වර්ග තුනක් එකල භාවිතයේ පැවතුණි. මගී ප්‍රවාහනය සඳහා සැහැල්ලු කරත්තයක් වන තිරික්කලය, හාණ්ඩ් ප්‍රවාහනය සඳහා තනි ගොනෙක් ඇදගෙන යන බරබාගය සහ ගොනුන් දෙදෙනෙක් ඇදගෙන යන බරකරත්තය යන ඒවාය.

ට්‍රෑම් කාර්

එකල කොළඹ නගරයේ පොදු ගමනාගමනය සඳහා සීමිත මාර්ග සංඛ්‍යාවක ට්‍රෑම්කාර් ධාවනයවිය. එය සාමාන්‍ය ලොකු බස්රථයක් තරම් විශාලය. එය ධාවනය වන්නේ අඩි හයක පමණ පරතරයක් සහිතව මහමග මත සවිකර ඇති ඇති පීලිදෙකක් මතය. අහලක් පමණ පළල පීල්ල තාර පාෂේ ගිල්වා ඇත. ර්ට විදුලිය සැපයෙන්නේ පීලිවලින් සහ ර්ට සමාන්තරව ඉහළින් ඇද ඇති කම්බියකිනි. කම්බියේ යට පැතතේ ස්පර්ෂවන ලෙස සවිකරන ලද කප්පියක් වහළයේ සවිකරනලද දිග රිටක් මුදුනේ ඇත. වාහනය දෙපැත්තේම රියදුරු පහසුකම් ඇත. මෙහි හෝන් එක සඳහා ඇත්තේ සිනුවකි. රියදුරා, ලීවරයක් කකුලෙන් පාගනවිට, සිනුව “ටිං” යන ප්‍රබල හඬකින් වරක් නාදවේ.

ට්‍රෑම්කාර් මාර්ග තිබුණේ සීමිත ගණනකි. ඉන් එකක් තොටළඟ සිට ග්‍රැන්පාස්, වේල්ලවීදිය සහ කෙලින් වීදිය ඔස්සේ කොටුවට තිබුණි. තව එකක්

බොරැල්ලේ සිට මරදාන, කාර්මික විද්‍යාලය, ඕල්කට් මාවත ඔස්සේ කොටුවට තිබුණි. සමහර අවස්ථාවල මංසන්ධි වලදී උඩ ලීවරය කම්බියෙන් ඉවතට පනී. එවිට ගිනිපුළිඟුවක් පනිමින් රථය නවතී. එවිට කොන්දොස්තර, වහලයේ සභවා ඇති කෙක්ක ඉවතට ගෙන, යථාතත්වයට පත් කරයි. ඒවා ගාල්කරන ගරාජය තිබුණේ ගෑස් කර්මාන්තශාලාව අසලය. එනම් දැන් ගුණසිංහපුර බස්නැවතුම්පොලට යාබදවය.

ට්‍රොලි බස්

පසු කාලයේ ට්‍රැමිකාර් සම්පූර්ණයෙන්ම ඉවත්කර ට්‍රොලි බස් සේවය ක්‍රියාත්මක කරනලදී. ඒවා සාමාන්‍ය බස් රථ මෙන් පෙනුමක් ඇති තනි තට්ටුවේ සහ තට්ටු දෙකේ බස් රථ වුවද, ධාවනය වන්නේ විදුලියෙනි. විදුලිය සපයනු ලබන්නේ ඉහළ ඇති කම්බි දෙකක් මගිනි. වහලයේ ඇති දිග ලීවර දෙකක උඩ කෙළවර, කම්බිවල හොඳින් ස්පර්ශ වෙමින් සර්පනය වන අයුරු පිළියෙල කර ඇත. එය ඉවතට පැන්නවිට, යථා තත්වයට පත්කිරීම සඳහා භාවිත කරන්නේ රියේ යට සභවා ඇති දිග, බටලී කෙක්කකි. මංසන්ධි වලදී මාර්ගය මාරුකිරීම සඳහා, පාර අයිනේ කනුවක ඇති කේබල් දෙකකින් නියමිත එක පහළට ඇදිය යුතුය. රිය නතරකරන අතර කොන්දොස්තර දුවගොස් නියමිත කේබලය අදිනුලැබේ. විදුලි බිඳවැටීමවලදී ට්‍රැමිකාර්මෙන් පාරමැද නතර කළයුතු නැත. රථයතුල ඇති බැටරි මගින් කෙටි දුරක් ධාවනය කළහැකිය. මා නිතරම ප්‍රියකළේ උඩතට්ටුවේ යාමටය. උඩතට්ටුවේ හිටගෙන යාම සහ ආසන ගණනට වඩා මගීන් යාම සමුපුර්ණයෙන්ම තහනම්ය. ගමනාන්ත හතරක් තිබුණි. ඒවා නම් කොටුව, බොරැල්ල, තොටළඟ සහ කොටහේනයි. ගමනාන්තයන්හි නවතා සිටින්නේ මිනිත්තු දෙක තුනක් පමණි. ගාල් කරන ගරාජය තිබුණේ සුගතදාස ගෘහස්ථ ක්‍රීඩාගනය ඇති ස්ථානයයි.

වාණිජ එන්ජින් සහිත වාහන

මා කුඩාකළ දුම්රිය හැරුණුවිට, මහමග ධාවනයවන වාණිජ එන්ජින් සහිත වාහන දෙවර්ගයක් දැක ඇත. එකල පාර තලන ගල්රෝල් බොහොමයක් එම වර්ගයට අයත්ය. පිටුපසින් රථඅඟුරු ඇතුළු කරන අතර ඒවා දැවෙන ආකාරය හොඳින් පෙනේ. දෙපැත්තේ අඩි හතරක පමණ විශ්කම්භයක් සහිත ජවරෝද දෙකක් කරකැවෙමින් පවතී. පහත පින්තූරයෙන් දැක්වෙන්නේ එවැනි ගල්රෝලකි.

දෙවැනි වර්ගය, භාන්ඩ ප්‍රවාහනයට භාවිත කරන, ගල්ටයර් සහිත ට්‍රැක් රථ වේ. ඒවායේ පිටුපස රෝද දෙකට සම්බන්ධ ලොකු දැතිරෝදයක් වාණිජ එන්ජිමට සම්බන්ධ කුඩා දැතිරෝදයකට දම්වැලකින් සම්බන්ධ කර ඇත. ඉදිරියේ සිලින්ඩරාකාර බොයිලේරුව සහ ඉහළට විහිදෙන දුම් බටයකි. යටින් රථඅඟුරු දමනුලැබේ. කොළඹ බී.සී.සී. සමාගමේ බොහෝ කලක් මේවා භාවිත කෙරුණි. (1970 පමණ වනතුරු)



වාශ්ප එන්ජිම සහිත ගල්රෝලක් 1960ට පෙර බහුලව භාවිත කෙරුණි.

කුණුමෝල

එකල කොළඹ නගරයේ එකතුවන කුණු කසල පුළුස්සා දැමීම සඳහා පිළියෙල කරනලද මධ්‍යස්ථාන කීපයක් මා දැක ඇත. ඒවා කුණුමෝල යනුවෙන් හඳුනවන අතර, රටල එ පෝරනුවක මෙන් අඩි 100 ක් පමණ උස විමිතියක් ඇත. කුණු පිළිස්සූ දුම ඉන් මුදාහැරේ. සමහර අවස්ථාවන්හි ඉන් දුගඳක් හමන නමුත්, එතරම් පරිසර දූශනයක් සිදු නොවී. ඉන් එකක් තොටලහද, තවෙකක් වැල්ලවත්තේ හැව්ලොක් පාර අසලද තිබුණි. අද (2000 දී) ඒවා සියල්ල අක්‍රියවී ඇත. සෑම පාරකම කුණුගොඩවල් පිරී ඇත. තොටලහ කුණුමෝල තිබූ ස්ථානය අසල විශාල කුණු කන්දක් ඇත.

දුරකථන කුටි

එකල දුරකථන ඇමතුම් ලබාගැනීම සඳහා දුරකථන කුටි සුළු ගණනක් ඉදිකර තිබුණි. ගැස්පහ හන්දියේ එකක්ද, කුරුඳුවත්ත තැපැල් කන්තෝරුවේ එකක්ද, තර්ස්ටන් පාර සහ මල්පාර මංසන්ධියේ එකක්ද තිබුණි. ශත පහේ කාසියක් දමා ඇමතුමක් ලබාගතහැකිය. 1960 දී පමණ එය ශත දහයට වෙනස් කර තිබුණි. එහි A අකුර සහිත බොත්තමක් සහ B අකුර සහිත බොත්තමක්ද තිබුණි. කාසිය දමා අංකය කරකවා අනිත් පැත්තෙන් කලාකළ වහාම A අකුර එබිය යුතුය. සම්බන්ධ කරගත නොහැකි නම් (A අකුර එබුවේ නැත්නම්) B අකුර එබුවිට කාසිය ආපසු ලැබේ.

මගේ පන්තියේ සිටි වික්ටර් පෙරේරා නොමිලයේ ඇමතුම් ලබාගතහැකි ක්‍රමයක් කියාදෙන ලදී. එනම් අංකය කරකවන්නේ නැතිව A අකුර බාගෙට ඔබමින් අවශ්‍ය අංකය ටැප් කරමින් ඇමතුම් ලබාගැනීමයි. එය ඉතා සාර්ථක වුවත් කලාකරන්න කෙනෙක් නැති නිසා එතරම් ප්‍රයෝජනයක් නොලැබිණ. එකල දුරකථන පහසුකම් තිබුණේ ඉතා සීමිත කොටසකට පමණි. අපගේ හිඹුටාන ගමට තිබුණේ දුරකථන තුනක් පමණි. (විජේසිංහ මහත්මය, ගුණසේකර මහත්මය සහ දිසානායක රාළහාමි)

රෙඩ්‍රිෆුෂන් (Rediffusion) සේවය

කොළඹ නගර සීමාව තුළ වෙසෙන්නන්ට ගුවන්විදුලි යන්ත්‍ර වෙනුවට භාවිත කළහැකි පහසුකමක් ලෙස මෙම ජාලය සැලකිය හැකිය. මෙම ජාලයේ මධ්‍යස්ථානය ඩාලි පාරේ තිබූ බව මට යන්නමින් මතකයට නැගේ. එම ස්ථානයෙන් ආරම්භ වන සන්නිවේදන රැහැන් පද්ධතියක් බොහොමයක් නිවාස සහ කඩ-සාප්පු වලට සම්බන්ධ කර ඇත. ගුවන්විදුලි යන්ත්‍ර මගින් ශ්‍රවණය කළහැකි සේවාවන් පහක් පමණ ඊට සම්බන්ධ කර ඇත. මට මතක ඇති අයුරු සිංහල ස්වදේශීය සේවය සහ වෙළඳ සේවයක්, ඉංග්‍රීසි සහ දෙමළ සේවාවන් කීපයකුත් ඊට සම්බන්ධ කර තිබුණි. මෙම සේවාව ලබාදුන් ස්ථානවල උපකරණ දෙකක් සවිකර තිබුණි. ඒවා නම් 10"x10" ප්‍රමාණයේ පෙට්ටියක් තුළ සවිකරන ලද ස්පීකරයක් සහ බිත්තියේ සවිකරන ලද කුඩා උපකරණයකි. එය ශබ්ද පාලකය (volume control) සහ නාලිකා පහක් පමණ මාරු කිරීම සඳහා වූ සුවිචයකින් සමන්විතය. ඒ සඳහා ස්ථිර මාසික ගාස්තුවක් ගෙවියයුතු අතර සීමාරහිත කාලයක් භාවිත කළ හැකිය. බොහොමයක් කඩ, සාප්පු, හෝටල්, ආපනශාලා ආදියේ දවසපුරාම ගුවන් විදුලි වැඩසටහන් රෙඩ්‍රිෆුෂන් සේවය ඔස්සේ ශ්‍රවණය වන බව මගේ මතකයට නැගේ.

අප්‍රතිහත ටෙටරයා (රේඩියෝ අළුත්වැඩියාව)

1960 දී පමණ (මා අපොස-සා.පෙ. පංතියෙහිදීය) කොලොන්නාවේ වන්දුසේනගේ මිතුරෙකුගේ රේඩියෝවක් අළුත්වැඩියා කිරීමට මම භාරගතිමි. එය ප්‍රධාන විදුලියෙන් ක්‍රියාත්මක වන වැල්ව් රේඩියෝවකි. අපේ ගමට ප්‍රධාන විදුලිය නැති නිසා, වන්දුසේනගේ නිවසට ගොස් එය පරීක්ෂා කර බැලුවෙමි. එහි ප්‍රධාන පරිනාමකය (power transformer) පිවිසී තිබුන බැවින් මම එය ගලවාගෙන ආවෙමි. එහි ප්ලාස්ටික් කොටස් අහුරු වී තිබුණි. ඊට පෙර එවැන්නකට අතගසා නොතිබුන බැවින් ඉතා ප්‍රවේසමින් ගලවමින් පරීක්ෂා කළෙමි. අළුත් ට්‍රාන්ස්ෆෝමර් මිළ අධික බැවින්ද, එය මට අළුත් අත්දැකීමක් වන බැවින්ද, එය එකීමට (re-winding) මම තීරණය කළෙමි. එය මුල් ආකාරයටම ඔතා සවිකළවිට හොඳින් ක්‍රියාකළ බැවින් මට අසීමිත සතුටක් ඇතිවිය. නමුත් එම සතුට පැය බාගයකට සීමාවිය. දුම් දමමින් කරගද ගහමින් ක්‍රියාවිරහිත විය. පිවිචුන ට්‍රාන්ස්ෆෝමරය ගලවාගෙන පැමිණ අළුතින් ගත් කම්බි (enamelled wire) වලින් නැවතත් එතුවෙමි. නමුත් එවිටද පෙරසේම විය. නැවතත් ඒ අයුරුම rewind කර, ගෙනගොස් රේඩියෝවට සවි නොකර ප්‍රධාන විදුලියට සම්බන්ධ කළෙමි. මිනිත්තුවකින් පමණ අල්ලන්නට අපහසු තරමට රත්විය. ආපසු ගෙනැවිත්, තර්කානුකූලව කල්පනාකරන විට ඊට හේතුව මට අවබෝධ විය. එනම් එහි ප්‍රාථමික දඟරය සහ ද්විතීයික දඟර අතර තඹ තහඩුවක එක වටයක් තිබුන අතර එය භූගත කර, එනම් වැසියට සම්බන්ධ කර තිබුණි. එවැන්නක් යොදා ඇත්තේ ප්‍රධාන විදුලි මාර්ගය ඔස්සේ පැමිණෙන විදුලි බාධක (electrical interferences) අඩු කිරීම සඳහාය. මුලදී එය පිවිවෙන විට එහි දෙකොන් ස්පර්ෂ නොවනලෙස තිබූ කඩදාසිය පිවිවෙන්නට ඇති බව මම අනුමාන කළෙමි. එම තහඩුවේ දෙකොන් එකට ගැවී තිබෙන විට විශාල

ධාරාවක් (සමහරවිට ඇම්පියර් 10 ක් පමණ) ගලා යාම නිසා එය පිවිටුනි. අවසන් වර (හතරවෙනි වරට) එතීමේදී එය නිවැරදි කළ බැවින් එය ඉතා සාර්ථක විය. සුළුමුදලක් පමණක් අයකර, පාඩුව විදගනිමි. නමුත් ඉන් ලබාගත් දැනුම සහ පලපුරුද්දත්, අප්‍රතිහත ටෙඩරියාත් මිළ කළ නොහැකිය.

එදා මෙදාතුර විවිධ වර්ගයේ ට්‍රාන්ස්ෆෝමර් පනහක්වත් අළුත් වැඩියාකර ඇති අතර ඒ කිසිවක් අසාර්ථක වී නැත.

තාත්තාගේ පාසැල් යාම

ඉහත සඳහන් සියල්ල මාගේ ඉතා සුමිහිරි අතීතය වූ අතර තාත්තාගේ සුන්දර අතීත කථාවකින් මෙය නිමාකිරීම සුදුසු යයි සිතමි.

අපේ තාත්තාගේ වයස අවුරුදු තුන-හතරක් වූ කාලයේ (1903-04 දී පමණ) දිනක් තාත්තාගේ පියා, තාත්තා අමතා,

“උඹ පහුගිය කාලෙ උදේට ජේන්න නැත්තෙ කොහෙද යන්නේ”

“ මං ඉස්කෝලෙ යනව ”

“මොනව.....එහෙම කොහොමද බං ඉස්කෝලෙ යන්නේ, උඹව ඉස්කෝලෙට දැම්මෙ නැහැනේ.”

“ මං ඉස්කෝලෙ යන ළමයි එක්ක යනව, ගල්ලැල්ලෙ අකුරුත් ලියනව....”

පසුදින පිය-පුතු දෙදෙනාම, කිලෝමීටර දෙකක් පමණ දුරින් පිහිටි අඹතලේ කනිෂ්ඨ පාසැලට (දැන් ටිකිරි කුමාර විද්‍යාලය) ගොස්, ලොකු මහත්තයට බුලත් හුරුල්ලක් පිරිනමා,

“ මගෙ මේ පොඩිඑකාව ඉස්කෝලෙ ඇතුලත් කරන්න කියලයි ආවේ”

යයි කී විගසම, “දෙපාරක් කොහොමද දාන්නේ, මේ ළමය ඉස්කෝලෙට ඇතුල් කරගෙන දැන් මාසෙකටත් වැඩියිනේ, හෝඩි පන්තියේ අළුත් ළමයෙක් ඉන්නව දැකල මං ටිකක් විපරම් කරල බැලුව කාගෙ කවුද කියල.”

“නම මොකද්ද කියල ඇහැව්වට නම දන්නෙත් නැහැ කිව්ව, අනිත් ළමයි කිව්ව මේ ජොරනිස් බාස් උන්නැහැගෙ පුතා කියල”

“මං ඉතින් විජේරත්න මුදියන්සෙලාගේ විලියම් පෙරේරා කියල නමකුත් දාල පොතට ඇතුල් කළා. මං දන්නව තමුසෙගෙ නම විජේරත්න මුදියන්සෙලාගේ ජොරනිස් පෙරේරා බව.”

“ගල් ලැල්ලකුයි ගල්කුරකුයි දුන්න, දැන් හොඳට අකුරුත් ලියනව ”

පසු කලෙක, තාත්තා ගුරු වෘත්තියෙන් විශ්‍රාම ගියේද මෙම පාසැලෙහි. මා, 1949 දී වසරක් පමණ හෝඩි පන්තියේ ඉගෙනුම ලැබුවේද මෙම පාසැලේය.

එලියෙස් ආතා

අප කුඩා කල වරින්වර අපේ ගෙදර විසූ මොහු පිළිබඳ රසවත් කතා ගණනාවක් ඇත. තාත්තා ඔහු ඇමතුයේ එලියෙස් බාප්පා යනුවෙනි. ඔහු සුදු පැහැති කොන්ඩය බැඳ නැමි පනාවක් හිසේ පලදින අතර, මීටර දෙකක් පමණ දිග රිදී

හවඩියක් (දම්වැලක්) පලදිනු ලබයි. සරම ඇන්ද පසු ඉනවටා වට කීපයක්ම හවඩිය ඔතනු ලබයි. මගේ දැනුමේ හැටියට මොහු අවුරුදු 110 කට වැඩි කලක් ජීවත් විය. ඔහු අවසන් වරට දකිනවිටත්, ඊට අවුරුදු 20 කට පෙර දුටු ස්වරූපයෙන්ම සිටි බැවින්, ඒ වනවිට ඔහුගේ වයස 110 පමණ බව අනුමාන කළහැකිය. සියල්ලටම පෙර ඔහුගේ අවසන් හමුවීම පිළිබඳව සඳහන් කිරීම උචිත යයි මට හැගේ.

ඒ මෙසේය. එලියෙස් ආතා අපේ තාත්තා සමග යම් අමනාපයක් වීම නිසා අප නිවසින් පිටවී වසර විස්සකට පමණ පසු දිනක් (1975-78 දී පමණ) මා මෝටර් බයිසිකලයෙන් (Lambretta-75cc) කොළඹ කොස්ගස් හන්දිය පසුකර ස්ටේස් පාර දිගේ එනවිට, හදිසියේ මගියෙක්ව නොන ගැටුනි. ඔහු එලියෙස් ආතාදැයි සැකයක් පහළවූ බැවින් ආපසු හැරී ගොස් කතාකළ පසු සැක හැර හඳුනාගත් බැවින්, මග වියදම්ද ඔහු අතට දී, බස් එකක නැගී අපේ ගෙදර එන ලෙස කීවෙමි. පැය දෙකකට පමණ පසු ගෙදරට පැමිණි ඔහු කීවේ පයින්ම පැමිණි බවය. (කිමී. 12ක් පමණ) ඔහුගේ පරන කතන්දර ගණනාවක් මම පටිගත කරගනිමි. ටික දිනක් අප නිවසේ (පුංචි අක්කලගෙ නිවස) විසූ ඔහු නික්ම ගිය පසු අදවනතෙක් ආරංචියක් නැත. ඒ වනවිට ඔහුගේ වයස අවුරුදු 110 කට අඩු නැත.

අප කුඩා කල, අපේ ගෙදරට පැමිණෙන ඔහු මාස ගණනක් නතරවී සිටින අතර ගෙදරදොරේ වැඩ හැමෙකක්ම ඉතා හොඳින් කම්මැලි නැතිව කරනු ලබයි. වත්තෙහි කැලෑව හෙලිකර නොයෙක් වගාවන්ද කරයි. කුඹුරු වැඩ කරන කාලවලදී ඒ සියල්ලටම, කඩිසරව සහභාගී වේ. මත්පැනින් සහ දුම්පානයෙන් වැලකී සිටින නමුත් අබිං කෑම පුරුද්දක් කරගෙන ඇත. කුඩා කිල්ලෝටයක කළු පැහැති තලපයක් වැනි අබිං සුරක්ෂිතව තබාගෙන ඇත. දිනකට වරක් මුං ඇටයක් තරම් ප්‍රමාණයක් ආහාරයට ගනී. අබිං නමැති ඖෂධය නිසා ඉතා හොඳ ශරීර සෞඛ්‍යයක් සහ ශරීර ශක්තියක් ඇතිබව ඔහු පවසයි. සෑමවිටකම කෙතරම් දුරක් වුවද ඔහු පයින්ම ගමන්කරයි. ඉතාමත් නිරෝගී ඔහුට සෙම් ප්‍රතිශ්‍යාවක් තරම්වත් අසණිපයක් පිළිබඳව මට මතක නැත.

දිනක් (1955 දී පමණ) උදේ ලොකුමාමා (අම්මගෙ අයිය) අපේ ගෙදර පැමිණි අතර ඔහුට එලියෙස් ආතාව මුනගැසුනේ ප්‍රථම වරටය. බොහෝ වෙලාවක් දෙදෙනා සතුටු සාමීවියේ යෙදුන අතර ලොකු මාමාගේ නිවසට (සිද්දමුල්ලේ) යන හැටිද කියා ඇත. දිවා හෝෂනය සඳහා අම්මා, අප හැමෝටම කපා කළ අතර එලියෙස් ආතා අතුරුදන් වී ඇතිබව දැනුනි. ලොකුමාමා ගෙදරගිය පසු දිනක අම්මාට ලිපියක් ලැබුනි. එදා දවල් ලොකුමාමාගේ නිවසට ගිය එලියෙස් ආතා, ලොකුනැන්දා අමතා, පෝන් අයියා (ලොකු මාමා) අපේ නිවසේදී හමුවූ බවත්, හදිසි අවශ්‍යතාවයක් සඳහා රුපියල් පනහක් ඉල්ලාගෙන එන ලෙස පැවසූ බැවින් එය ඔහුට ලබාදුන් බවත් එහි සඳහන් කර තිබුනි. (එකල කම්කරුවෙකුගේ මාසික ආදායම රුපියල් පනහක්

පමණ විය). මෙම සිද්ධිය නිසා තාක්තා, ඔහුට දොස් නගා ඇත. ඉන් පසු නැවත ඔහු හමුදාවේ ඉහත සඳහන්වූ පරිදි වසර 20 කට පමණ පසුවය. (1975 දී පමණ)

එළියෙස් ආතා තරුණ කාලයේ කොළඹ, කැලණි ගඟ අසබඩ ලීමෝල් හිමිකරුවෙකුට අනුන්ගේ ලී-කඳන් පහුරක් විකුණා ලොකු මුදලක් ලබාගෙන ඇත. එකල කැලණි ගඟ දිගේ ගෙන එන ලී-කොටන් පහුරු අඹතලේ නතරකර ගැටගසා තබා ඒවායේ හිමිකරුවන් කැමට යන අවස්ථාවකදී එම ගනුදෙනුව කර මුදල් ලබාගත්පසු හිමින් සිරුවේ මගහැර ගොස් සැඟවී බලාසිට ඇත.

එළියෙස් ආතා පිළිබඳ තවත් කථාවක් මෑතකදී (2021 නොවැ) පොඩ් අක්කාගෙන් දැකගන්නට ලැබුණි. ඒ මෙසේය. මගේ දෙමවුපියන්ගේ විවාහයට පෙර තාක්තා ලත් මංගල යෝජනාවක විස්තර දැනගන්නට ලැබුණ එළියෙස් ආතා එම කාන්තාවගේ නිවසට ගොස් වංචාසහගතව යම් මුදලක් ලබාගෙන ඇත. ඒබැව් ආරංචි වීමෙන් පසු තාක්තා එම අදහස අත්හැර දමා ඇත.

කොටුවේ ආතා

අප කුඩා කල අපගේ ඉඩමට නැගෙනහිර පැත්තේ යාබද ඉඩමෙහි ඥාතී පවුලෙක් විසූහ. ඔවුන් නම් කොටුවේ ආතා, කොටුවේ ආච්චි, ඔවුන්ගේ පුත්‍ර කරෝලිස් මාම සහ ඔහුගේ බිරිය-කොටුවේ නැන්දාය.

කොටුවේ ආතාට තාක්තා කියන්නේ පුතියෙස් බාජ්ජා යනුවෙනි. ඔහු වෘත්තියෙන් වඩු කාර්මිකයෙක් වන අතර, ඔහු විසින්ම සාදාගත් රවිකිඤ්ඤය (වීනාව) ඉතා හොඳින් වාදනය කරයි. එය ඉතා සුමට ලෙස මදිනු ලබන්නේ වියලි කොටකිඹුලා පත්‍ර මගිනි. ඒවා ඉතා සිනිඳු වැලිකඩදාසි මෙනි. ඔහුගේ එකම ඇඳුම අමුඩයයි. සරමක්, කම්සයක් ඇඳ සිටි අවස්ථාවක් මා දැක නැත. ඔහු අවසන් හුස්ම හෙලුවේ මා හිස අතගාමින් සිටියදීය. මා, කෙනෙකුගේ අවසන් මොහොත දුටු එකම අවස්ථාව එය විය. ඒ 1955 දී පමණය.

කොටුවේ ආච්චි දිනක් හිසරදය බව පවසා හොඳ තලතෙල් ටිකක් ගෙනත් දෙන ලෙස මට කීවාය. මම අපේ අම්මා විසින් ගෙදරදී හිඳින ලද පොල්තෙල් ටිකක් ගෙනගොස් මේ ඉතා පිරිසිදු තලතෙල් බව පවසමින් ඇයට දුනිමි. එය හිසේ ගාගෙන හිසරදාව සමනය වූ බව පවසා මට පින්දුනි.

